

72745



ABR. 1950

72745

MEMORIA DESCRIPTIVA

que se acompaña a

la solicitud de

un MODELO de UTILIDAD por VEINTE AÑOS en ESPAÑA

a favor de

DON TEODORO PEREZ MALLAINA, residente en San Sebastián, calle Zabaleta, 59, 3º, izda,

por

"NUEVO MODELO DE PERCHA".

72745



ABR. 1959

5

La invención a que se refiere la presente memoria, constituye una novedad industrial, con características y ventajas que la hacen merecedora del privilegio de explotación exclusiva que por ella se solicita, de acuerdo con las prescripciones del Estatuto vigente de la Propiedad Industrial, de 26 de julio de 1929, texto refundido, publicado en 30 de abril de 1930.

10

La finalidad de la percha que vamos a describir es aumentar la capacidad de los sitios dedicados a guardar ropa, ya que ocupa el mínimo sitio, siendo, para el poco peso que tiene, de una gran rigidez, debida a la unión que se hace en la parte superior ensamblando las dos ramas de tal manera que forman una sola pieza la cual se vé en la sección A A del dibujo que se acompaña.

15

También tiene la ventaja esta percha, del peso, que se reduce notablemente empleando en su construcción el aluminio y para darle vistosidad y no se oxide va recubierto de una capa de anodizado de colores atractivos y variados.

20

Según esta solicitud, estas perchas se fabricarán por separado, la parte nº 1 del dibujo o bien junto con la parte nº 2 y nº 3.

25

Hecha la descripción que antecede, hemos de añadir que los detalles de realización de la idea expuesta, pueden variar, sin que por ello cambie la esencia de la invención, que es la que se describe en los párrafos que anteceden y la que se reivindica en la siguiente

N O T A

30

En resumen: El Modelo de Utilidad que se solicita, recaerá sobre las reivindicaciones que siguen:

1) Nuevo modelo de percha, caracterizado porque está cons

72745



3 ABR. 1959

5 tituido esencialmente por la percha propiamente dicha, provista del juego correspondiente para ser colgada, estando sujetos a la parte inferior unos dispositivos basculantes de forma rectangular, unidos unos a otros y provistos en su parte inferior de pinzas para el colgado de la ropa, realizándose la unión en la parte superior de la percha, ensamblando las dos ramas, de tal manera que forman una sola pieza.

10 2º Se reivindica, por último, como objeto sobre el que ha de recaer el Modelo de Utilidad que se solicita: "NUEVO MODELO DE PERCHA".

Todo conforme queda descrito en la presentem memoria, que consta de tres páginas escritas a máquina y dibujos adjuntos.

Madrid, 3 de abril de 1959

ALFONSO UNGRIA

72745

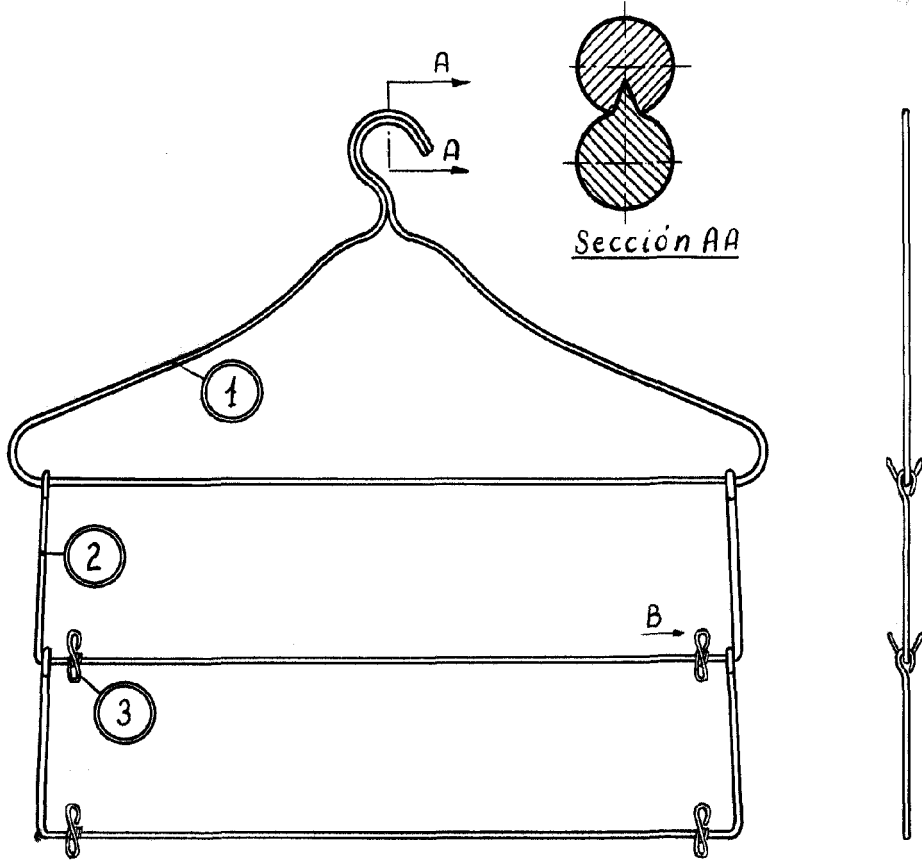

Sección AA

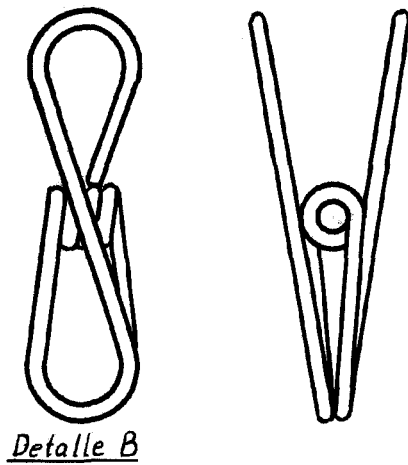

Detalle B

ESCALA VARIABLE
Madrid, 3 abril 1959

ALFONSO UNGRIA

San Sebastian 30 Marzo 1959

Escala variable