

72723, 20



MODELO DE UTILIDAD

por "Un extractor de husadas de las púas de las máquinas de hilatura"

a favor de Aplicaciones Textiles, S. A. domiciliada en Barcelona, Avenida José Antonio, nº 727.

5

MEMORIA DESCRIPTIVA

Se refiere el presente modelo de utilidad a un extractor de husadas de las púas de las máquinas de hilatura, aplicable a cualquier mecanismo destinado a lograr tal extracción de manera automática y con simultaneidad por grupos de ellas.

10

En la hoja de dibujos que acompaña a la presente memoria, aparece representado el extractor de husadas que nos ocu-



20

72723

pa, mostrándole: Fig. 1, de lado, en corte parcial; y Fig. 2, en planta visto por la parte inferior.

5 Constituye el extractor de husadas, de referencia, un cuerpo tubular 1, preferentemente configurando un manguito, cuyo diámetro interno es adecuadamente mayor que el externo de la husada llena de hilo a extraer, en el cual van apropiadamente fijadas con inclinación hacia adentro un conveniente número de agujas 2-2'-2'' de penetración limitada por acción de tope, que sin sobrepasar el borde superior de dicho cuerpo, pueden ser fi-
10 jaé obrando por elasticidad del material, u oscilantes por ir solidarizadas al cuerpo con articulación, permitiendo en ambos casos que sus puntas, susceptibles de apoyarse sobre el hilo de la husada a extraer, deslicen sobre éste al descender y se claven en la masa del mismo al ascender, arrastrando en consecuen-
15 cia a la husada.

El cuerpo 1 presenta además, elementos cualesquiera 3 para su fijación en la pieza que debe soportarlo del mecanismo de extracción.

20 En la ejecución práctica del modelo según queda descrito, podrán variar todos aquellos detalles constructivos y configurativos que por su indole no cambien o modifiquen su esencialidad fundamental.

N O T A

25 Se reivindica como objeto del presente modelo de utilidad:

1º.- Un extractor de husadas de las puas de las máquinas de hilatura, caracterizado por el hecho de constituirle un

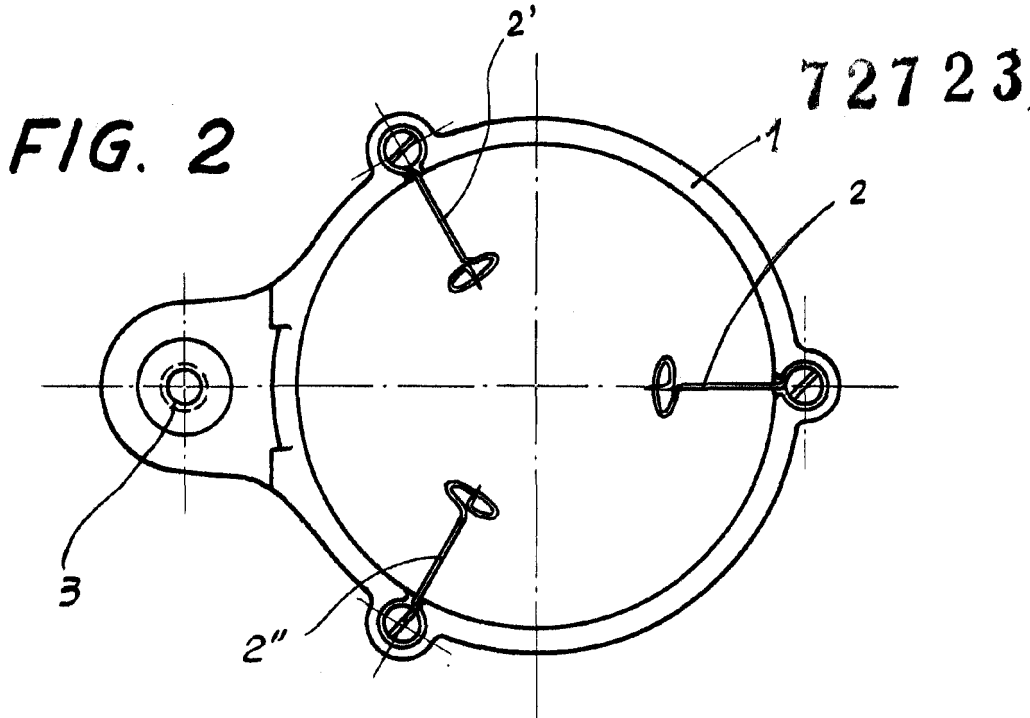
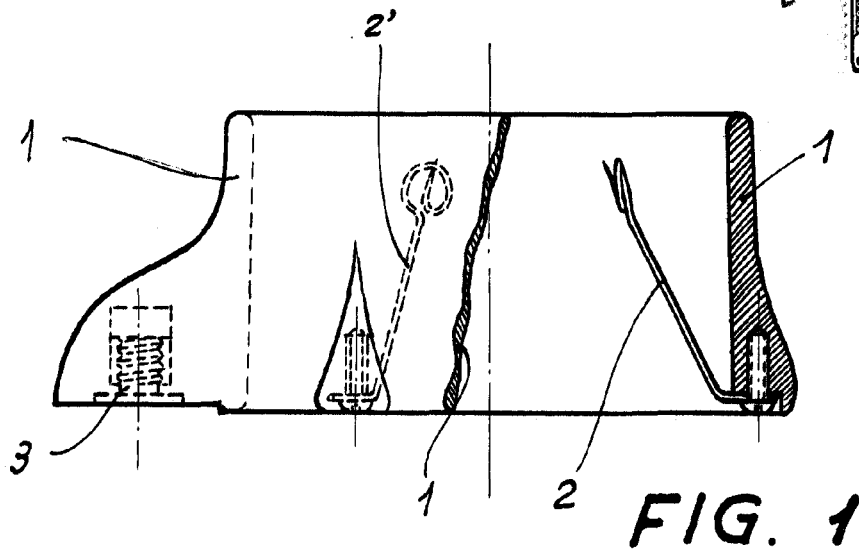
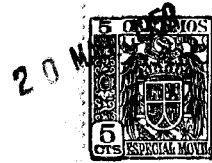

BARCELONA, 20 DE MARZO DE 1959.
P. P.

ESCALA VARIABLE