

72721



12

72721

MODELO DE UTILIDAD

por 20 años

por "UNA CAJA PLEGABLE, PERFECCIONADA", a favor de D. José
M^a Rovira Ballús, de nacionalidad española, domiciliado
en Barcelona, Masoliver, 36, 2^a.

=====

MEMORIA DESCRIPTIVA

Se describe en este Modelo de utilidad, una caja plegable perfeccionada, que consta de una sola pieza, obteniéndose la caja exclusivamente por plegado, gozando asimismo de una notable rigidez a pesar de su constitución simplificada.

5. Sus características se traducen en un eficiente servicio de la caja, a la vez que en una importante economía de fabricación.

Esencialmente, consiste en una pieza rectangular, de cuyos lados menores se prolongan sendas aletas asimismo rectangulares, existiendo unos doblados en diagonal de poca



extensión. Existen unas líneas de vencimiento que delimitan la planta de la caja, y doblando la pieza única por ellas y rebatiendo las aletas terminales, la caja queda constituida

5. Para su mejor comprensión, se adjuntan, a título de ejemplo, unos dibujos representativos de una caja plegable realizada de acuerdo con el presente Modelo.

10. La figura 1 es una vista en planta de la caja en desarrollo completo, la figura 2 es una vista de la misma en periodo de montaje y la figura 3 es una vista en perspectiva de la caja una vez montada.

15. Según tales dibujos, esta caja plegable se compone de una pieza única de forma rectangular -1-, prolongándose de los lados menores las aletas rectangulares -2- y -3-, y existiendo las líneas de vencimiento -4-5-6- y -7- paralelas a los lados, que determinan la planta de la caja, y los doblados angulares -8-9-10- y -11-.

20. La caja queda constituida al doblar la pieza -1- por las distintas líneas de vencimiento, y rebatir hacia dentro las aletas -2- y -3-, quedando encima de los doblados angulares -8-9-10- y -11-.

Todo cuanto no afecte, altere, cambie o modifique la esencia de la caja plegable aquí descrita, será variable a los efectos del presente Modelo.

N O T A.

25. Se reivindica como objeto de este registro por Modelo de utilidad:

30. 1.- Una caja plegable perfeccionada, caracterizada por estar constituida por una pieza rectangular única, de cuyos lados menores se prolongan sendas aletas rectangulares, existiendo unos pequeños doblados angulares en las esqui-



72721

nas de la planta, y líneas de vencimiento paralelas a los lados de la misma, doblándose por ellas dicha pieza, y rebatiéndose hacia dentro las aletas extremas, las cuales quedan encima de los doblados angulares.

5. Sean cuales fueren las circunstancias que concurren en la esencialidad del Modelo de utilidad definido en la anterior reivindicación, cuyo objeto es:

2.- "UNA CAJA PLEGABLE, PERFECCIONADA".

- Consta la presente memoria de tres hojas foliadas, mecanografiadas por una sola cara y del dibujo adjunto.
- 10.

Barcelona, doce de marzo de mil novecientos cincuenta y nueve.

P.A. de D. José Ma Rovira Ballús,

L. DURAN
P. P.



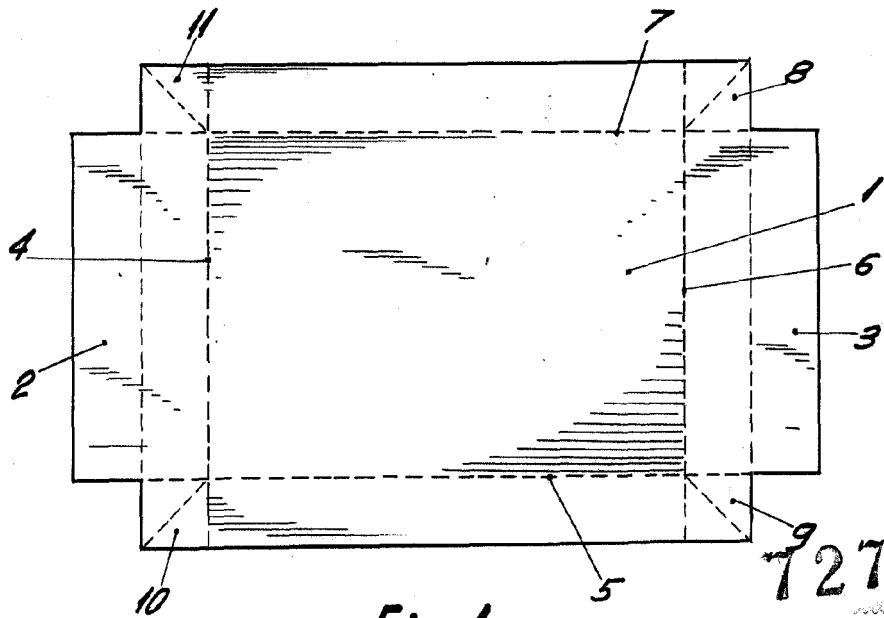

Fig. 1

72721

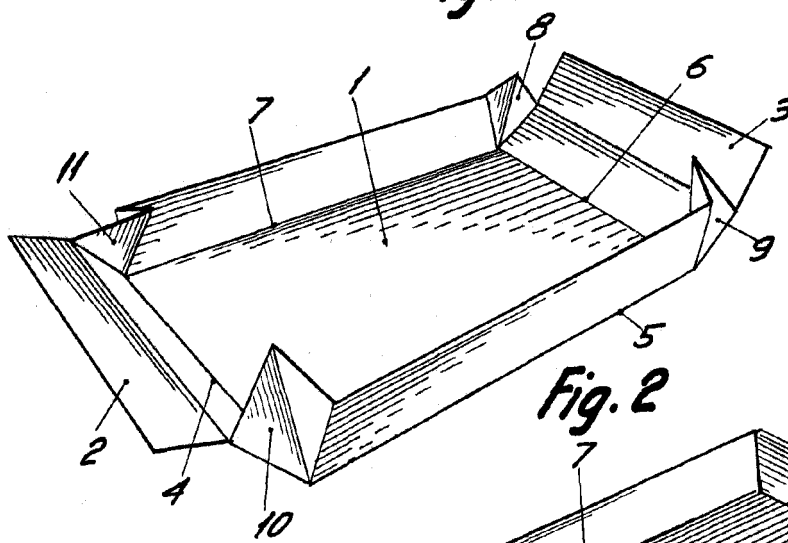
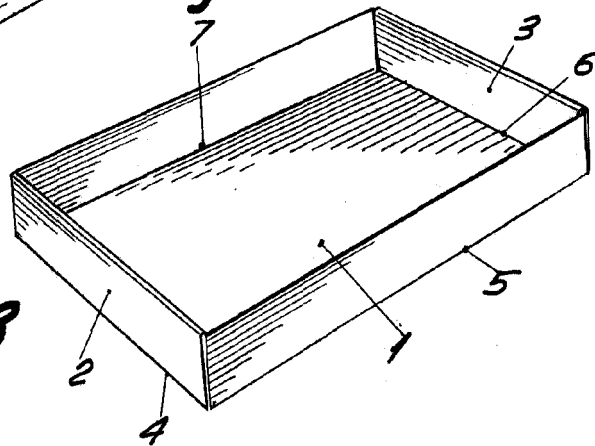

Fig. 2

Fig. 3



BARCELONA, 12 MARZO DE 1959
L. DURAN
P.P. *[Signature]*