

79602

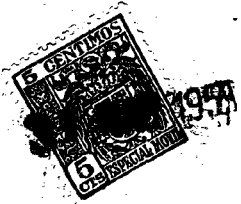

72662

MEMORIA DESCRIPTIVA

que se acompaña a la solicitud de

UN MODELO DE UTILIDAD

a favor de D. Carlos MUNTANE Sicart, de nacionalidad española, residente en BARCELONA, Marina, 229,

por:

»DISPOSITIVO DE APOYO GRADUABLE PARA LA CABEZA, APLICABLE A TODA CLASE DE ASIENTOS DE VEHICULOS DE TURISMO».

=====
=====

La presente Memoria se refiere, como su enunciado indica, a un apoyo graduable para la cabeza, aplicable a toda clase de asientos de vehículos de turismo, constituido en esencia por una pieza forrada de material elástico y mullido que queda sujeta al asiento por medio de un eje, inserto en un manguito fijo al asiento, de forma que puede ser graduada la altura del apoyo, así



72662

como la colocación del mismo con respecto a la inclinación que haya de dársele.

10 Como puede comprenderse, dicho apoyo permite la colocación cómoda de la cabeza en los asientos de los vehículos de turismo, en los cuales, por lo general la poca altura de ellos hace que quede la cabeza sin lugar de reposo con las consiguientes incomodidades.

15 Por el aludido objeto, se solicita el correspondiente privilegio de Modelo de Utilidad conforme y al amparo del vigente Estatuto sobre Propiedad Industrial, a fin de garantizar a favor del recurrente el derecho a la explotación exclusiva del mismo, en toda España y Colonias.

20 A continuación se hará una detallada descripción del aludido apoyo, con referencia a los planos que se acompañan, en los cuales se representa a simple título de ejemplo, no limitativo, una forma preferente de realización, susceptible de todas aquellas modificaciones de
25 deballe que no supongan una alteración fundamental de sus características esenciales.

Dichos dibujos ilustran:

En la fig. 1 vista de perfil del apoyo

30 En la fig. 2 vista posterior del mismo.

Según el ejemplo de ejecución representado, el dispositivo preconizado está constituido por una pieza
(1) de madera, de forma ligeramente cóncava para mejor acomodación de la cabeza, forrada de espuma de goma y
35 posteriormente envuelta en una cubierta de plástico o cuero. Esta pieza (1) tiene adosada en su cara posterior una chapa (2) sujeta por medio de tornillos (3), de la que es solidario un saliente que se articula por me-



40 dio de un eje (4) a una barra vertical (5), que por su extremo inferior se introduce en un manguito (6) solidario de un saliente articulado por medio de un eje (7), a otro saliente similar de una pieza (8) sujeta por tornillos al dorso del asiento del vehículo.

45 Tanto el eje (4) de la articulación superior de la barra (5), como el (7) de la articulación inferior, están dotados de sendos pomos (9), con manilla en el costado contrario del eje, siendo estas manillas (10) para fijar el eje en la posición que se hubiera determinado por medio del pomo (9).

50 De esta forma, la pieza que forma el apoyo propiamente dicho (1), puede fijarse más o menos alta mediante la introducción más o menos acentuada de la barra (5) en su manguito (6), al tiempo que la inclinación también puede ser regulada con el pomo y manilla de sujeción (9 y 10).

60 De la misma forma, por medio de la manilla y pomo inferior puede ser regulada la inclinación del conjunto del apoyo con la barra, constituyendo un total de movimientos tal que permite la colocación adecuada del apoyo para cada usuario.

La forma, materiales y dimensiones podrán ser variables y en general cuanto sea accesorio y secundario, siempre que no altere, cambie o modifique la esencialidad del objeto que se describe.

65 Los términos en que queda redactada esta Memoria son ciertos y fiel reflejo del objeto descrito, debiéndose tomar con carácter amplio y nunca en forma limitativa.

726



1959

N O T A

70 EL MODELO DE UTILIDAD que se solicita recaerá sobre las particularidades características de las siguientes reivindicaciones:

75 1ª.- Dispositivo de apoyo graduable para la cabeza, aplicable a toda clase de asientos de vehículos de turismo, caracterizado por comprender una pieza de forma peculiar, dotada de un almohadillado de naturaleza elásticoesponjosa y montada sobre una placa en su reverso cuya placa presenta un saliente central en el que se articula por medio de un eje el extremo superior de una barra, que lleva su extremo inferior introducido en un manguito articulado a una pieza solidaria de la cara posterior del respaldo del asiento del vehículo.

80 2ª.- Dispositivo según reivindicación primera, caracterizado porque las articulaciones de la barra con la pieza superior, y del manguito con la pieza solidaria del respaldo del asiento, se efectúan por medio de un eje, dotado de un pomo de mando y una manilla de sujeción, a fin de graduar la inclinación del apoyo a voluntad, siendo asimismo graduable la altura del apoyo por medio de la mayor o menor introducción de la barra en el manguito.

90 3ª.- "DISPOSITIVO DE APOYO GRADUABLE PARA LA CABEZA, APLICABLE A TODA CLASE DE ASIENTOS DE VEHICULOS DE TURISMO".

= 5 =

31 MAR



72662

Todo según queda expuesto en la precedente Memoria que consta de cinco hojas foliadas y mecanografiadas por una sola cara y hoja de dibujos que a la misma se acompaña.

Madrid, 31 de Marzo de 1959

Por autorización del interesado

Modesto Peto

P. P.

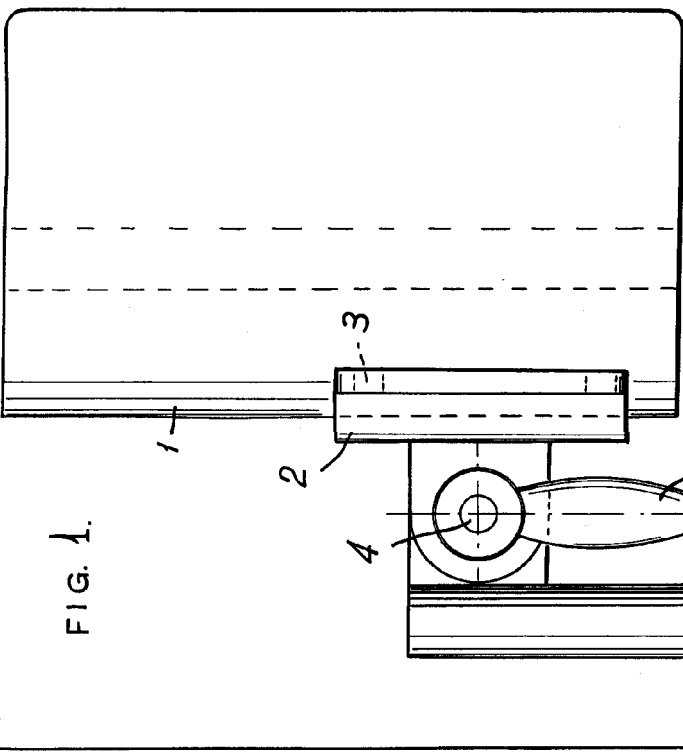

FIG. 1.

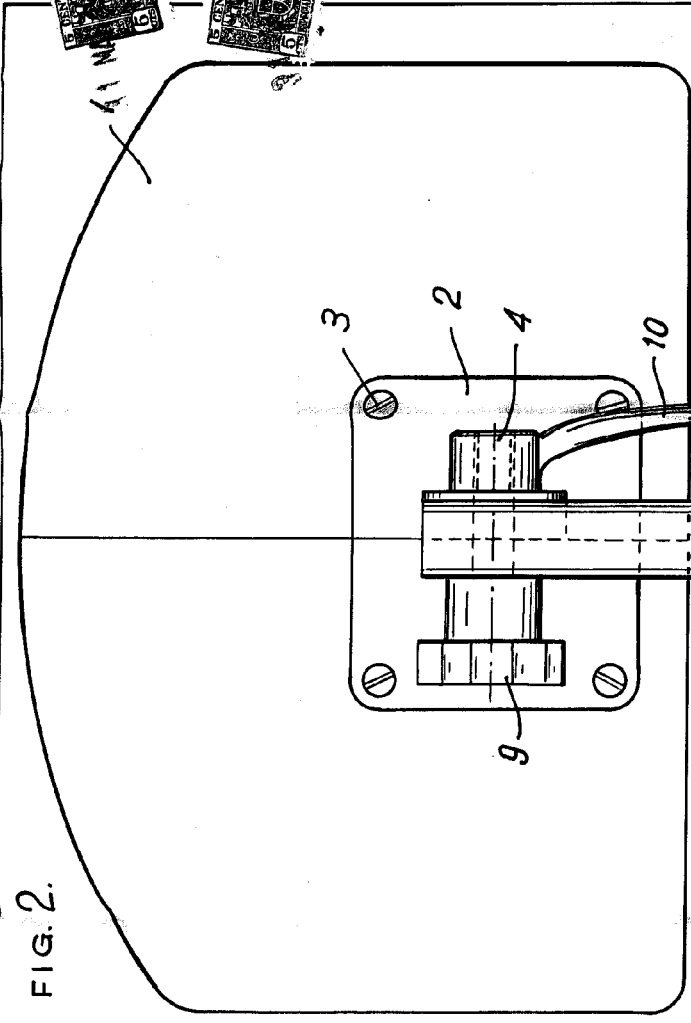
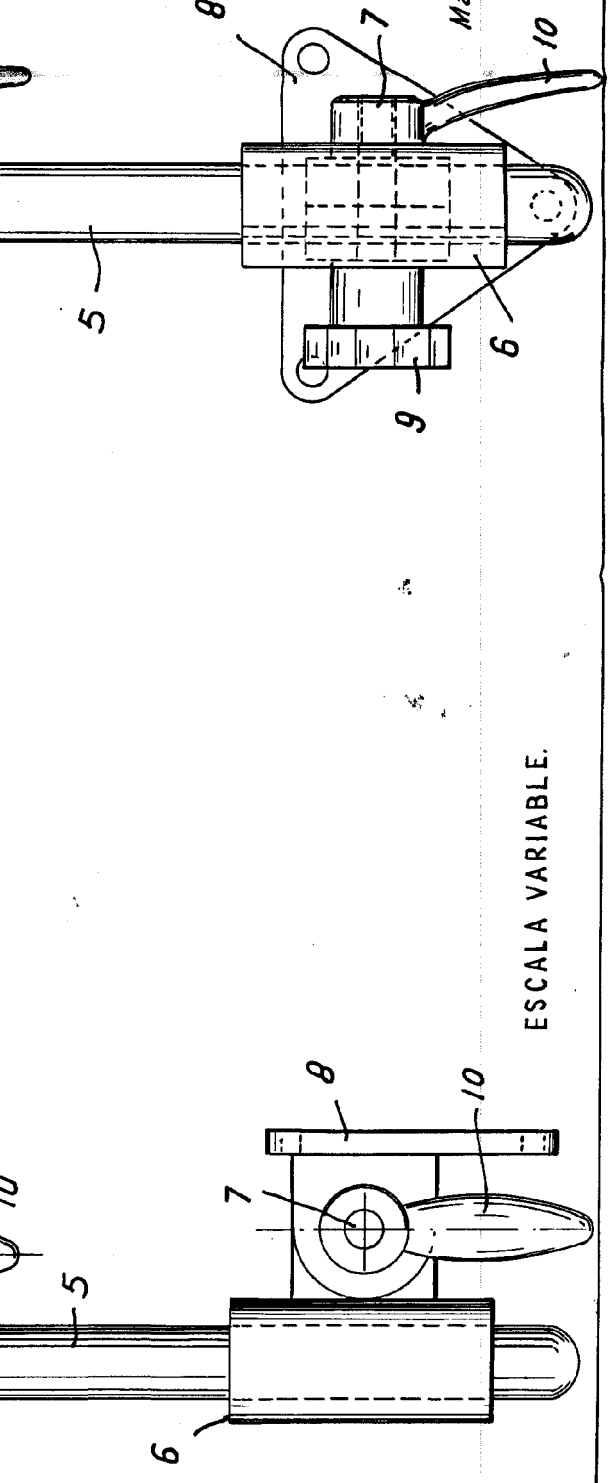

FIG. 2.

72667



ESCALA VARIABLE.

Madrid. 31 MAR 1958

M. Lozano P. de