

72617

28

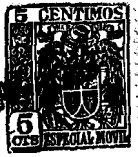

72617

MODELO DE UTILIDAD

que por veinte años para España y sus Posesiones, se solicita a favor de DON LUIS GARCIA DIAZ, de nacionalidad española, residente en TALAVERA DE LA REINA (Toledo), Cereria, 27, por: NUEVO-TAPON PARA TUBOS DE PASTA.c- - - - -

- Memoria descriptiva -

El presente modelo de utilidad tiene por objeto garantizar la protección en España, de un nuevo tapón para tubos destinado a pastas dentrificas, cremas y otro productos análogos.

5 La característica esencial del tapón está fundamentada en su composición a base de dos cuerpos, que no necesitan separarse del cuello del tubo para permitir la salida de su contenido, sino que al aflojar el roscado, se desliza una cubierta para dar paso a la pasta.

10 En el plano que ilustra esta memoria se representan diversos aspectos del nuevo tapón, apreciándose la disposición de sus elementos.



La fig. 1ª muestra su alzado en sección.

La fig. 2ª ofrece de perfil externo del conjunto, indicándose en línea cortada la canal para deslizamiento de la cubierta.

15

La fig. 3ª refleja la planta de ésta.

20

El tapón que nos ocupa está integrado por dos piezas, una de las cuales constituye el cuerpo A) con paso de rosca interno para montar el conjunto en la boca del recipiente, mientras que su parte superior establece dos canales paralelas rematadas por una cola de milano, a fin de permitir el acoplamiento de la cubierta B) deslizable, la cual, entre su cara interna y el borde del cuerpo A) lleva una pequeña cavidad E) para lojar la arandela de corcho o manetria plástica que actúa como junta hermética.

25

Esta cubierta B) cuya estructura interna es réplica de la parte superior del cuerpo A), tiene dos pestañas inferiores que se deslizan en ambos sentidos por la canal del mismo, y van provistas de un rebaje C) longitudinal en la base, a fin de que se acoplen a ellos sendos tochos D) metálicos o de otro material empotrados en el cuerpo A), los cuales sirven de tope para limitar el recorrido de la cubierta en cualquier dirección y evitar que se salga del referido cuerpo.

30

35

El funcionamiento de este tapón no exige desprenderlo del cuello del recipiente, pues cuando su rosca está apretada al máximo la boca del tubo oprime la arandela contra su cavidad E), impidiendo el deslizamiento de la cubierta B) al mismo tiempo que asegura el cierre hermético. En cambio, al aflojar ligeramente la rosca, cesa la opresión contra dicha cubierta, que entonces puede ser empujada para que deje libre la salida del tubo, a fin de poder extraer el contenido, volviéndolo luego a cerrar al deslizar la tapa en sentido opuesto y girando de nuevo la rosca hacia la derecha.

40

Las dimensiones y material pueden ser variables, así como la aplicación a tipos diversos de productos, por ejemplo, pastas dentífricas, cremas, medicamentos, pomadas y otras sustancias aptas para el servicio de esta clase de envases.



Descrita suficientemente la naturaleza y objeto de este modelo de utilidad, se declara que los puntos cuya propiedad y explotación exclusiva trata de obtenerse por veinte años en España, están comprendidos en la siguientes

REIVINDICACIONES

50

1ª.- Nuevo tapón para tubos de pasta, caracterizado porque consta de dos cuerpos, uno inferior con rosca interna para montarlo en el cuello del recipiente y que en ambos laterales lleva un perfil en cola de milano y una canal bajo éste, para acoplamiento de la pestaña de una cubierta deslizante integrante del cuerpo superior, el cual dá paso al producto cuando se afloja la rosca. Esta cubierta tiene practicado un rebaje longitudinal en la base de cada pestaña, a fin de recoger sendos tichos que solidarios con los flancos del cuerpo inferior, actúan como tope para limitar el deslizamiento de la cubierta en ambos sentidos.

55

60

2ª.- NUEVO TAPON PARA TUBOS DE PASTA.

Consta la presente memoria descriptiva de tres hojas numeradas y mecanografiadas por una sola cara a las que se acompaña una hoja de planos para su mejor comprensión.

Madrid, 28 MAR. 1959

Rodolfo de la Torre

San Telmo

ESCALA VARIABLE
MADRID, 28 MAR. 1959
Escuela de la Coma

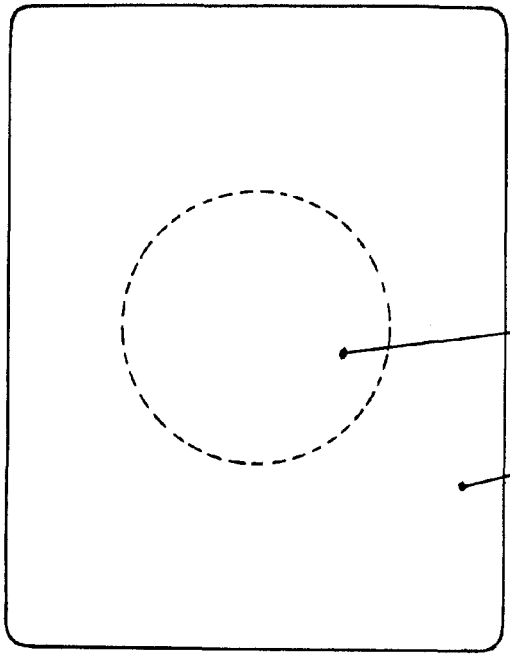

Fig. 3

726171



Hoja unica

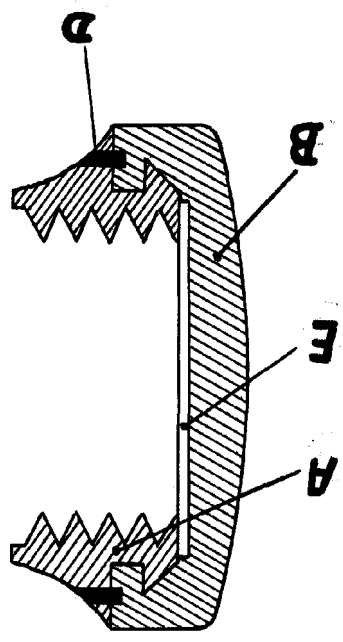

Fig. 1

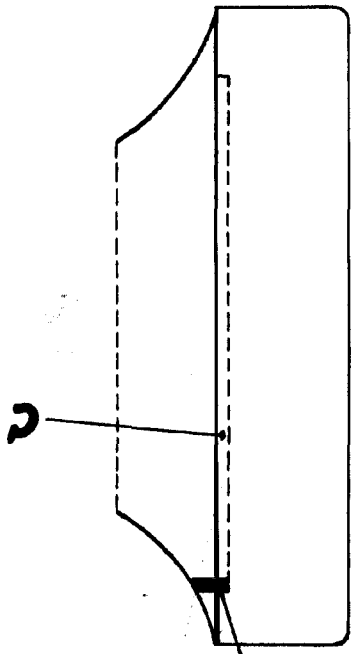

Fig. 2

Don Luis Garcia Diaz