

72608

28 M



M O D E L O
D E
U T I L I D A D

para "GORRO DE BAÑO PERFECCIONADO", a favor de DON RAMON JOSE ARAGONES FONTANET, de nacionalidad española, residente en BARCELONA, calle de Casanova, núm 75.

= . =

MEMORIA DESCRIPTIVA

El presente modelo de utilidad se refiere a un gorro de baño perfeccionado.

5. El gorro está constituido por una superficie doble, de contorno convexo, cerrado sin solución de continuidad en toda su curvatura, convergiendo la curvatura en sus dos extremos en unos arcos cóncavos que delimitan una embocadura, menor que el diámetro de la lámina formada.

10. El gorro así formado se obtiene por inmersión sobre un molde laminar plano, y gracias a las características que la misma presenta puede doblarse con gran facilidad ocupando



72608

28

muy poco tamaño, pudiéndose colocar en el bolsillo como si se tratara de un pañuelo.

5. Con el fin de facilitar la explicación, se acompaña a la presente memoria una lámina de dibujos en la que se ha representado un caso de realización que se cita a título de ejemplo.

En los dibujos :

la figura 1, es una vista del gorro por su lateral.

10. la figura 2, es una sección del gorro por un plano transversal.

Haciendo referencia a las figuras, es de observar que el gorro se halla constituido por una sola pared 1 doblada, constituyendo dos superficies laterales unidas por su borde por un contorno convexo 2, terminado en dos concavidades 3, que delimitan la embocadura 4, de menos diámetro que el contorno convexo del gorro.

15.

Este gorro será fabricado en materiales impermeables, elásticos y flexibles.

20. El modelo, dentro de su esencialidad, puede ser llevado a la práctica en otras formas de realización que difieran en detalle de la indicada a título de ejemplo en la descripción, a las cuales alcanzará igualmente la protección que se recaba. Podrá, pues, construirse en cualquier forma y tamaño, con los materiales más adecuados, por quedar todo

25.

ello comprendido en el espíritu de las reivindicaciones.



72608

N O T A

Descrito el objeto y utilidad del modelo, lo que se declara no divulgado ni practicado en España, comprende las siguientes reivindicaciones:

- 5. 1. Gorro de baño perfeccionado, caracterizado por estar constituido por una única lámina dispuesta según un contorno convexo, en doble pared, esencialmente plana, en material ligero e impermeable, clásico y flexible, que permite ser doblado a manera de pañuelo de bolsillo y ocupar un minimo espacio en cualquier lugar de la indumentaria.
- 10. 2. Gorro de baño, según la anterior reivindicación en el que su contorno convexo es cerrado sin solución de continuidad, convergiendo los extremos de esta curvatura en arcos cóncavos que limitan una embocadura, substancialmente menor que el diámetro de la lámina conformada, la cual en su configuración y doble pared es obtenida por inmersión sobre
- 15. molde laminar plano.
- 20. 3. Gorro de baño perfeccionado.
Según se describe y reivindica en la presente memoria que consta de 3 hojas foliadas y escritas a máquina por una sola cara, acompañadas de una lámina de dibujos.

Madrid, a 28 MAD 1059

RAMON JOSE ARAGONES FONTANET.

p. a.

JAIIME ISEAN MIRALLAS

28



Fig. 1

Fig. 2

72608

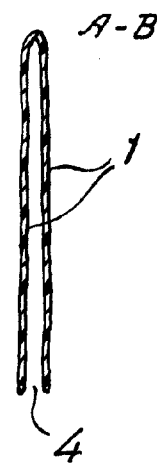
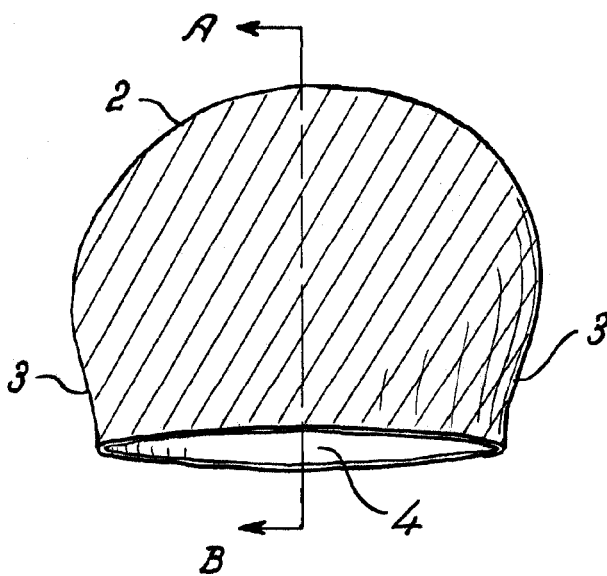

Madrid, 20 MAR. 1959
Jaime Isern

p.p.