



72607

M O D E L O  
D E  
U T I L I D A D

para "UN JUEGO DE CONSTRUCCIONES PERFECCIONADO", a favor de  
DON DESIDERIO GIL PITARCH, domiciliado en BARCELONA, calle  
de Portalleda, núm. 53.

= . =

MEMORIA DESCRIPTIVA

El presente modelo de utilidad se refiere a un juego de construcciones perfeccionado.

En el modelo se han previsto una serie de piezas acoplables a una u otra de forma que queden perfectamente sujetas al ajustar a presión una serie de pivotes y entrantes que las mismas presenta.

En este juego las piezas que lo componen presentan todas ellas en su parte superior unos pivotes dispuestos a una distancia determinada entre sí, y en su parte inferior unos entrantes formados por una serie de zonas tubulares que la

72607



pieza presenta, las cuales se hallan situadas entre los ejes de los pivotes superiores, reteniendo los pivotes de la pieza inferior entre dichas zonas tubulares y las paredes de la pieza en su cara interna.

5. Dichas piezas podrán tener un largo determinado por el número de pivotes que presenta su superficie superior, existiendo siempre un pivote más que zonas tubulares, para que unos con respecto a los otros puedan actuar aprisionándolos, dispuestos siempre a tresbolillo.
10. Asimismo se han previsto unas piezas que presentan una serie de entallas ajustables a los pivotes, entallas que se efectúan solamente en una de las bases de la pieza existiendo en la otra base unos pivotes para su sujeción por las zonas tubulares.
15. Con el fin de facilitar la explicación se acompaña a la presente memoria una lámina de dibujos en la que se ha representado un caso de realización que se cita a título de ejemplo.  
En el dibujo:
  20. la figura 1, muestra en planta una pieza constitutiva del juego,  
la figura 2, es una vista en planta por la parte inferior de una pieza,  
la figura 3, es una vista lateral de una pieza seccionada por III-III de la figura 1,
  25. la figura 4, es una vista de un conjunto de piezas seccionada por IV-IV de acuerdo con la figura 2,  
la figura 5, es una vista lateral de una pieza con entallas,
  30. la figura 6, es una vista seccionada de dicha pieza



72607

de la figura 5 por VI-VI.

5. Consiste en un conjunto de piezas, las cuales se hallan constituidas por la pieza propiamente dicha, de forma paralelepípeda -1-, la cual presenta su base abierta estando hueca en su interior, presentando sobre su base superior una serie de pivotes circulares -2-, dispuestos a igual distancia unos de otros, siendo sus diámetros idénticos.

10. En su parte inferior la base superior presenta en su eje central mayor una serie de zonas tubulares -3- que poseen una cierta flexibilidad.

Durante su montaje los pivotes -2- quedan dispuestos entre la pared lateral de la pieza y las zonas tubulares -3- entre los cuales ajustan.

15. Existen asimismo otras piezas -4- que presenta una base con pivotes -2- y su otra base con una serie de salientes -5- que se introducen entre los pivotes de las otras piezas, sujetando las piezas -5- a las piezas -1-.

20. Estas piezas durante su montaje se disponen en diagonal unas con respecto a las otras para poder efectuar su perfecto ajuste.

25. El modelo dentro de su esencialidad, puede ser llevado a la práctica en otras formas que difieran en detalle de la indicada a título de ejemplo, a las cuales alcanzará igualmente la protección que se recaba. Podrá, pues, construirse en cualquier tamaño, con los materiales más adecuados por quedar todo ello comprendido en el espíritu de las reivindicaciones.

= . =



72607

N O T A

Descrito el objeto y utilidad de la invención, lo que se declara no divulgado ni practicado en España, comprende las siguientes reivindicaciones:

5. 1. Un juego de construcciones perfeccionado, caracterizado esencialmente por comprender un conjunto de piezas paralelepípedas con dos líneas de espigas a igual distancia entre sí y paralelas al eje de simetría en su base superior, y en su base inferior una cavidad en cuyo fondo y alineadas sobre el eje de simetría hay una serie de salientes troncocónico tubulares, permitiendo el encaje de las espigas de las piezas a tresbolillo entre los salientes troncocónicos y paredes laterales de la cavidad de las piezas inmediatas superiores.
10. 2. Un juego, que se caracteriza, por comprender unas piezas complementarias en forma de marco, con una serie de entranques en su transversal inferior y una serie de espigas en el superior para el encaje en las piezas que constituyen el conjunto.
15. 3. Un juego de construcciones perfeccionado.
20. Según se describe y reivindica en la presente memoria, que consta de cuatro hojas, foliadas y escritas a máquina por una cara, acompañadas de una lámina de dibujos.

Madrid, a 22 de Marzo de 1.959.

DESIDERIO GIL PITARCH

25. P. a. JAIME ISERN MIRALLES

P.P.

72607

ZBM

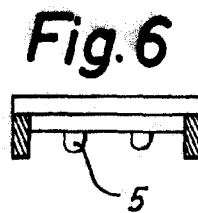
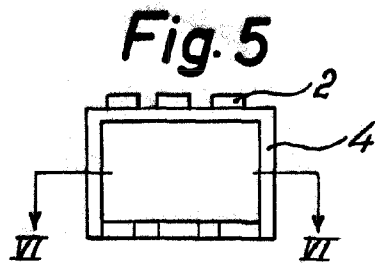
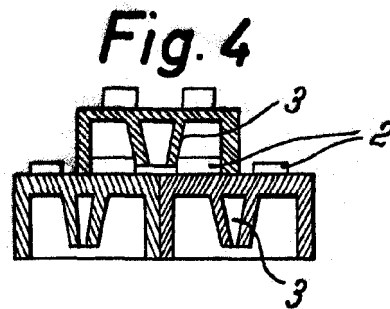
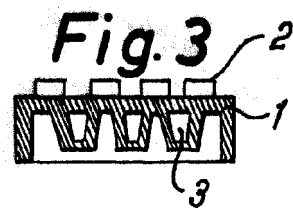
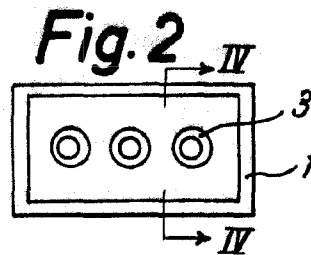
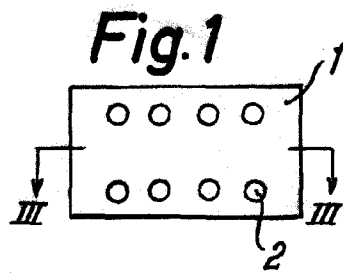

Madrid, 28 MAR. 1959

p.p. Jaime Isern