

72590

M O D E L O  
D E  
U T I L I D A D

para "TAPA DIVISIONAL DE GRAN CAPACIDAD ACUSTICA PARA MALE-  
TAS TOCADISCOS", a favor de Don ERICH V. ZOBEL SEEGER, resi-  
dente en BARCELONA, calle de Manacor, núm 1.

= . =

MEMORIA DESCRIPTIVA

El presente modelo de utilidad se refiere a una ta-  
pa divisional de gran capacidad acústica para maletas toca-  
discos.

5. En el modelo se ha previsto una realización según  
la cual se realiza en el hueco de cada tapa parcial una di-  
visión en tabique oblicuo y quebrado, que proporciona un có-  
modo alojamiento a los respectivos altavoces con gran cáma-  
ra acústica para cada uno de ellos.

10. Con el fin de facilitar la explicación se acompaña  
a la presente memoria una lámina de dibujos en la que se ha



72590 26 MAR 1968

representado un caso de realización que se cita a título de ejemplo.

En el dibujo:

5. la figura, representa en sección transversal la maleta indicando los tabiques divisorios de las dos tapas, así como la colocación de los respectivos altavoces.

10. Consiste esencialmente en una maleta 1 en la que sus dos tapas 2 y 3 son de organización simétrica mediante el tabicado a b c d en el que el tramo b c corresponde a cada frente de altavoz, y los a b y c d a los encajes de ajuste para el cierre.

La cámara acústica 4 5 para cada altavoz es de gran capacidad y merced a élla se obtiene un gran rendimiento sonoro.

15. El modelo, dentro de su esencialidad, puede ser llevado a la práctica en otras formas que difieran en detalle de la indicada a título de ejemplo para la descripción, a las cuales alcanzará igualmente la protección que se recaba. Podrá, pues, construirse en cualquier tamaño, con los materiales más adecuados por quedar todo ello comprendido en el espíritu de las reivindicaciones.

= . =

#### N O T A

Descrito el objeto y utilidad de la invención, lo que se declara como no divulgado ni practicado en España, comprende las siguientes reivindicaciones:

25. 1. Tapa divisional de gran capacidad acústica para maletas tocadiscos, caracterizada esencialmente por el



26M

72590

hecho de que la maleta, comprendiendo dos tapas parciales que se reunen para obtener el cierre, presentan el punto de reunión desplazado de la línea media y cada tapa comprende un tabique oblicuo de gran inclinación limitado por tramos normales a los planos superior e inferior de la tapa, constituyendo la zona oblicua el frente del altavoz respectivo dispuesto tras élla, frentes que resultan acoplados frontalmente cuando se cierran las dos partes de la tapa.

2. Tapa según la anterior reivindicación en la que cada tapa resulta con una amplitud de espacio lateral al altavoz, que proporciona una gran capacidad acústica.

3. Tapa divisional de gran capacidad acústica para maletas tocadiscos.

Según se describe y reivindica en la presente memoria, que consta de tres hojas foliadas y escritas a máquina por una sola de sus caras, acompañadas de una lámina de dibujos.

Madrid, a 26 MAR. 1959

ERICH V. ZOBEL SEEGER

p. a.

JANE IBERN NIBALLES  
P. P.

E/.ag.

*Dn. Erich V. Zobel Seeger*

*Hoja única*



**72590**

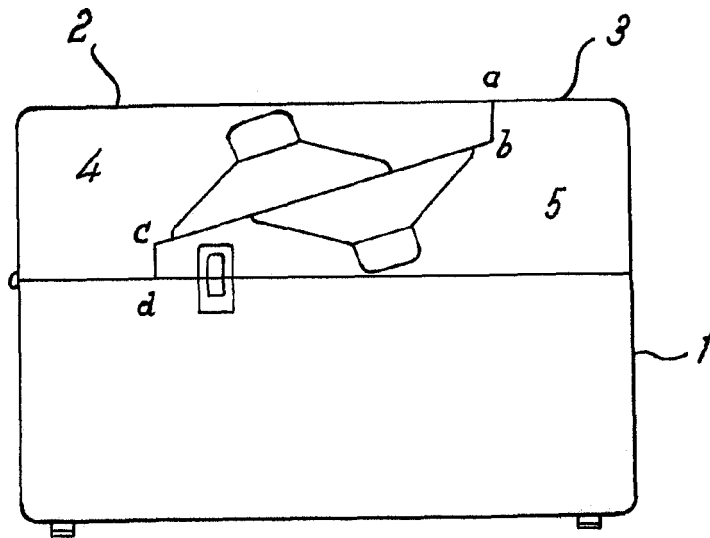

*Madrid, 26 MAR, 1959*  
*p.p. Jaime Isern*