

72572

72572



Memoria Descriptiva

Correspondiente a un MODELO DE UTILIDAD que por un periodo de veinte años, para toda España, Islas adyacentes y Posesiones, se solicita a favor de " ANTOSOVA, S. A. " de nacionalidad española, domiciliada en Madrid, calle de Bravo Murillo, nº 165, por:

" APARATO PUBLICITARIO PERFECCIONADO "

=====

El presente Modelo de Utilidad, tiene por objeto la protección de un aparato publicitario perfeccionado.

En los diferentes aparatos empleados con fines publicitarios, sobre todo en aquellos en que se utilizan  
5 bolas, se ha podido apreciar la ausencia de un dispositi-  
• vo eficiente que permita el estacionamiento de las bolas

72572



en un determinado depósito visible, para el público, y paso de éste a otro que pudieramos llamar definitivo.

La Entidad solicitante, propietaria de varios Modelos, ha estudiado este problema y lo ha resuelto con el aparato publicitario perfeccionado a que se refiere la presente solicitud.

Para su comprensión, pasamos a describirlo en relación al plano adjunto.

La Fig. 1, representa una vista frontal del conjunto.

La Fig. 2, representa una vista lateral con corte al frente, y

La Fig. 3, representa una vista en corte detallado del sistema de fijación de las bolas, y su retención para ser utilizadas.

En todas estas Figuras, -1- representa el armazón o caja; -2- el tablero anterior; -3- los orificios del tablero para la situación de las bolas; -4- la base; -5- la tapa superior; -6- las bolas; -7- el papel interior de retención de las bolas; -8- el papel exterior con indicación de la situación de las bolas; -9- la trampilla de retención de las bolas; -10- tope de retención de la trampilla; -11- cristal para que puedan verse las bolas desde el exterior; -12- manilla de accionamiento de la trampilla para que las bolas pasen al depósito final; -13- eje de giro de la manilla de accionamiento, situada en la parte central del depósito. -14- articulación unida a la trampilla -9-; -15- muelle fijado en la base para obligar a la trampilla -9- a volver a su posición de retención de las bolas,



el color o distintivo de éstas a través del cristal; y  
-16- depósito definitivo de las bolas, el que vá provis-  
to, aun cuando no se indica en el dibujo, de un orificio  
pacticado en la parte posterior, en un extremo, para la  
40 extracción de las bolas, y el cual quedará precintado al  
poner el tablero en condiciones para su uso.

Descrito el objeto del presente Modelo de Utili-  
dad, que puede ser confeccionado a base de madera, metal,  
plástico o cualquier otra materia adecuada, se concreta  
45 como objeto sobre el que ha de recaer el presente Modelo,  
las siguientes:

REIVINDICACIONES

Primera.- APARATO PUBLICITARIO PERFECCIONADO, caracteri-  
zado por que consta de un armazón, sustentado sobre una  
50 base y con una tapa superior, provisto de un tablero con  
orificios para el alojamiento de unas bolas, que quedan  
fijas mediante dos hojas de papel adheridas respectiva-  
mente a las dos caras del tablero, y cuyas bolas caen,  
mediante la aplicación de un útil perforador que rompe  
55 el papel, y empuja la bola, haciendola caer a un depósito,  
en el que éstas quedan visibles a través de un cristal,  
y mediante el empleo de una trampilla de retención pro-  
vista de un tope y manilla de accionamiento, pasan al  
depósito final mediante el giro de un eje de accionamien-  
60 to con su correspondiente articulación, volviendo a su  
posición primitiva por el empleo de un muelle.

Segunda.- APARATO PUBLICITARIO PERFECCIONADO.

Tal y como queda descrito en la presente Memo-  
ria que consta de cuatro hojas mecanografiadas y escri-  
65 tas por una sola de sus caras, y del plano que unido a



La misma se acompaña.

72572

Madrid, veinticinco de Marzo de mil novecientos cincuenta y nueve.

F. A.

*[Handwritten signature]*

72572

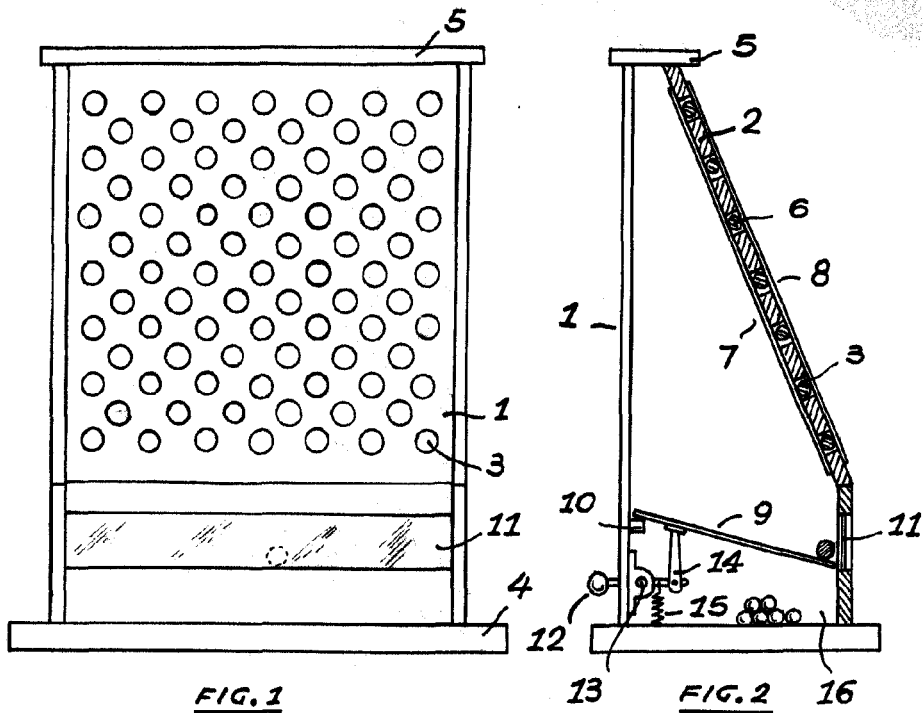

FIG. 1

FIG. 2

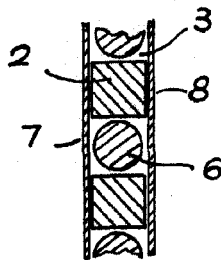

FIG. 3

ESCALA VARIABLE  
MADRID, 25 Marzo 1.959  
P.A.

*[Handwritten signature and scribbles]*