

72488

21



72488

MEMORIA DESCRIPTIVA

correspondiente a un

MODELO DE UTILIDAD

por VEINTE AÑOS en España

a favor de

Don Virgilio ALBIAC BIELSA,

de nacionalidad española

residente en ZARAGOZA, General Mola, 56 - 2ª

por:

"ARMARIO PERFECCIONADO PARA CUARTO DE BAÑO".

-----



En los cuartos de baño se presenta con frecuencia el problema de encontrar en el momento preciso los diversos objetos necesarios para la higiene y tocador, que generalmente se encuentran desordenadamente distribuidos por diversos estantes y pequeños armarios, insuficientes para contenerlos con la organización conveniente, lo que motiva pérdidas de tiempo, cuando tal vez se dispone solamente de minutos.

5.- Por otra parte, no se dispone generalmente de los espejos suficientemente grandes, ni dispuestos en la forma más adecuada a la visión.

10.- Para evitar estos inconvenientes y lograr una ordenada agrupación de los diversos objetos, eliminando los pequeños estantes y armarios, y ofrecer espejos adecuados a su trabajo y en variables posiciones, se ha estudiado y realizado el armario perfeccionado para cuarto de baño que constituye el objeto de la presente Memoria descriptiva, una de cuyas posibles formas de realización, dada como simple ejemplo esclarecedor sin carácter limitativo, se representa en los dibujos adjuntos.

15.- Su Fig. 1ª, es una vista en perspectiva del armario de que se trata, mostrando sus principales características.

20.- La Fig. 2ª, es un detalle de la suspensión de las puertas.

25.- Como puede apreciarse, el armario está dividido en tres partes: una superior (2); una intermedia (3), cerrada; y una inferior, abierta.

30.- La superior (2) sobresale del cuerpo central y aloja en su interior un tubo de luz fluorescente (1)



72488

que ilumina la parte interior media del armario y la habitación, a través de un cristal (8) deslizable.

5.- En el interior del cuerpo central (3) van unos estantes de grueso cristal que lo dividen de la manera que resulte más conveniente y adecuada a las necesidades del usuario, según los objetos que en el mismo desee guardar.

10.- Para su cierre se emplean tres lunas de espejo (4), con los cantos pulidos y, si se desea biselados o decorados en la forma que se quiera. Estos cristales apoyan para su movimiento en los soportes representados en la Fig. 2ª, formados por una pletina (5) doblada en "U" para recibir la luna y provistas en su parte inferior de un gorrón sobre el que gira y en la parte 15.- externa más alejada, de un asidero (9) o, en su defecto, en caso de que la "U" inferior se haga igual a la superior (6) de sujeción de la luna, presenta una hendidura (7) en la parte inferior del cuerpo (3) para facilitar el manejo de la luna (4).

20.- La parte inferior (10) va abierta y está destinada a los objetos de uso mas frecuente, como utensilios de tocador, etc., a cuyo fin forma un entrepaño corrido por la total anchura del mueble.

25.- Los materiales empleados en su construcción podrán ser variables, así como su forma y dimensiones, y más especialmente su color y decoración, sin por ello perder sus características esenciales según quedan expuestas.

30.- Como puede apreciarse el armario perfeccionado es una novedad que resuelve en forma perfecta y no cos-



tosa los problemas de organización y espacio que se trataba de resolver.

N O T A

5.- En resumen: La Patente de MODELO DE UTILIDAD, recaerá sobre las siguientes

R E I V I N D I C A C I O N E S

10.- 1ª.- Armario perfeccionado para cuarto de baño, que se caracteriza por estar constituido por un cuerpo principal paralelepípedo, cerrado por tres

15.- lunas de espejo que descansan sobre una pletina en "U", en la que encajan, provista de un gorrón de giro y de un asidero, estando iluminado su interior, a través de sus entrepaños de cristal, por un tubo de luz fluorescente, situado en su división superior sobresaliente,

20.- que al mismo tiempo ilumina la habitación a través de un cristal corredizo, y teniendo en la parte inferior del mueble un estante corrido, retranqueado en línea oblicua, para colocar los objetos de mas inmediato empleo.

25.- 2ª.- "ARMARIO PERFECCIONADO PARA CUARTO DE BAÑO".

Todo ello según se describe y reivindica en la presente memoria descriptiva que consta de cuatro hojas escritas a máquina por una sola de sus caras y se ilustra con los dibujos que a la misma se acompañan.

Madrid 21 de Marzo de 1.959

Fig. 1ª

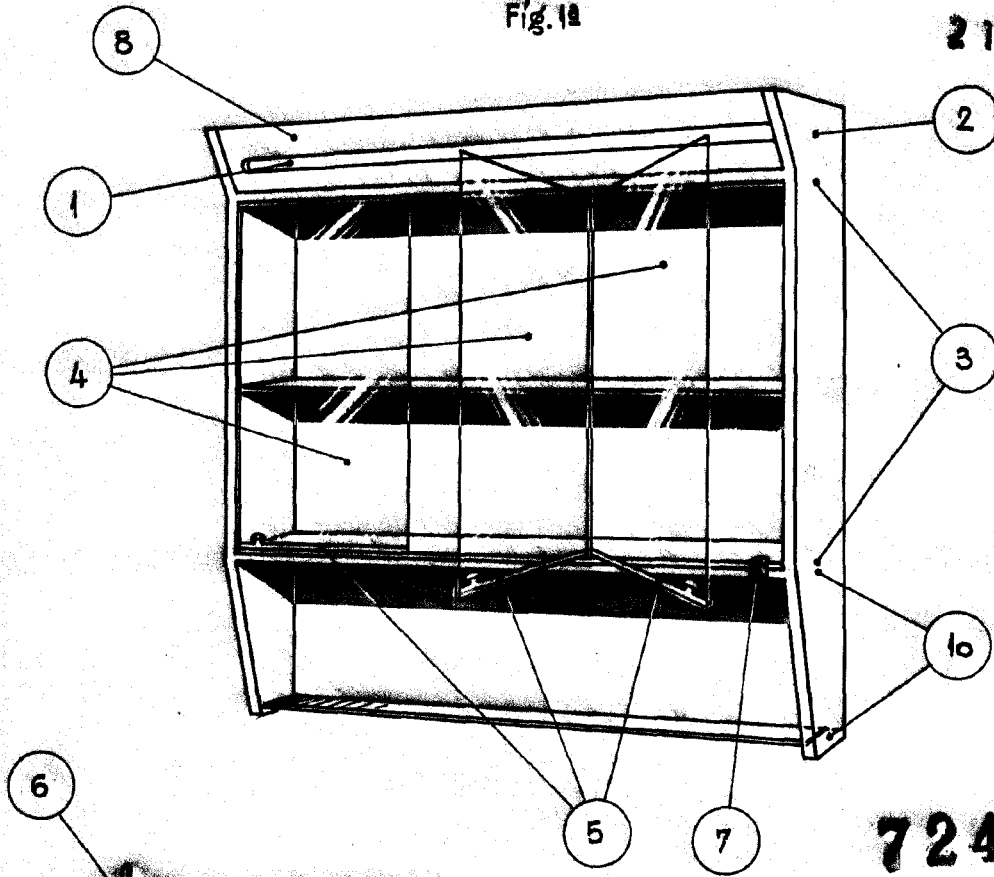

211

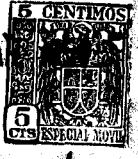

72488

Fig. 2ª

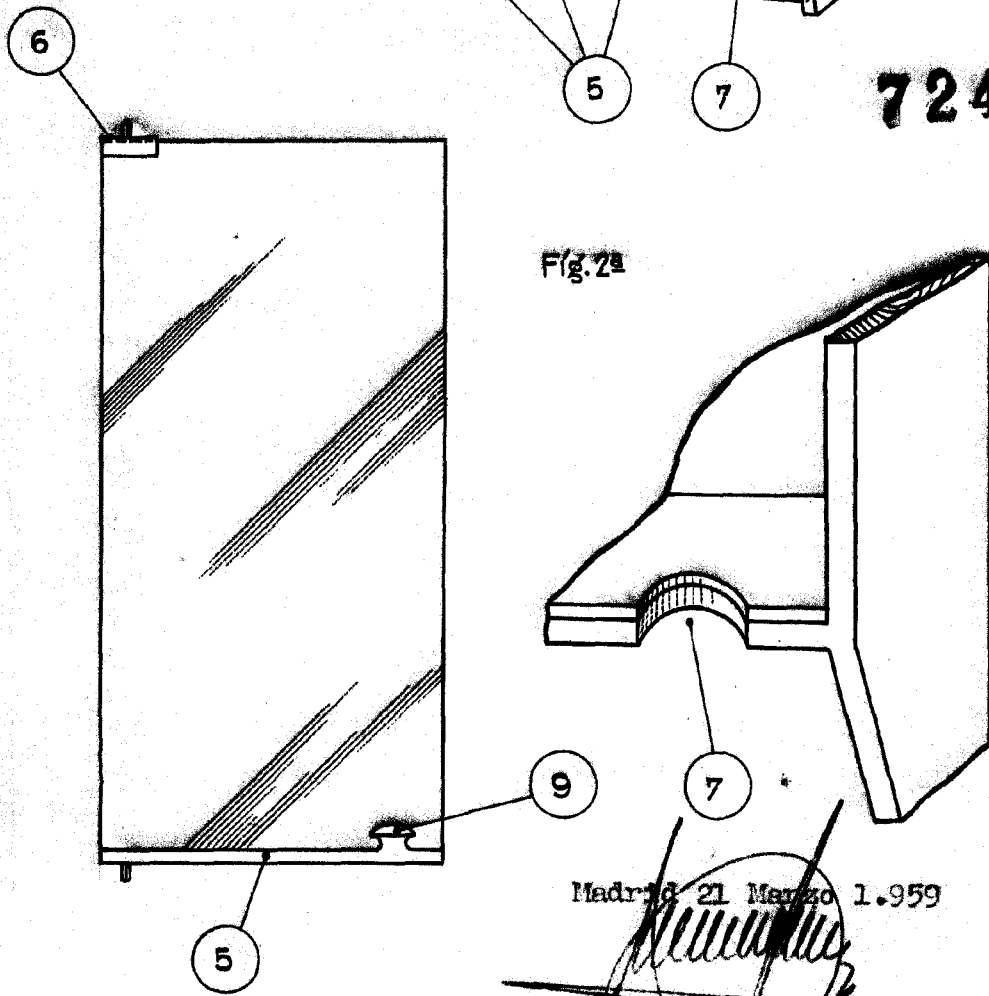

Madrid 21 Marzo 1.959

*[Handwritten signature]*

Escala variable.