

72466

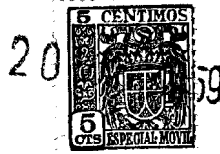

M O D E L O  
D E  
U T I L I D A D

para "NUEVA MALETA TOCADISCOS", a favor de Don ERICH V. ZOBEL SEEGER", residente en BARCELONA, calle Manacor, núm. 1.

= . =

MEMORIA DESCRIPTIVA

El presente modelo de utilidad se refiere a una nueva maleta tocadiscos.

5. En el modelo se ha previsto una realización según la cual queda el aparato dotado de gran sonoridad debido a presentar el frente de la maleta una gran cámara acústica para un altavoz o varios altavoces.

10. Con el fin de facilitar la explicación se acompaña a la presente memoria una lámina de dibujos en la que se ha representado un caso de realización que se cita a título de ejemplo.

N O T A



72466

2 059

En el dibujo;

la figura, muestra en vista perspectiva la maleta según el modelo.

5. Consiste esencialmente en una maleta tocadiscos en la que el frente -1- de la misma es una gran cámara acústica (baffle) de altavoz que permite una amplia audición, dentro de lo reducido que es el espacio de la maleta. El borde inferior -6- es una franja luminosa transparente.

10. La tapa formada por tres paredes laterales 2, 3, 4 y abierta al frente, encaja en la parte posterior -5- de la cámara -1- formando así el contorno regular de la misma cuando está cerrada.

15. El modelo, dentro de su esencialidad, puede ser llevado a la práctica en otras formas que difieran en detalle de la indicada a título de ejemplo para la descripción a las cuales alcanzará igualmente la protección que se recaba. Podrá pues construirse en cualquier forma y tamaño, con los medios y materiales mas adecuados por quedar todo ello comprendido en el espíritu de las reivindicaciones.

= . =

#### N O T A

20. Descrito el objeto y utilidad de la invención, lo que se declara como no divulgado ni practicado en España, comprende las siguientes reivindicaciones:

25. 1. Nueva maleta tocadiscos, caracterizada esencialmente por el hecho de que su caja en su zona frontal, presenta una gran cámara acústica para alojamiento del altavoz



72466

20 MAR. 1959

o altavoces, formando un frente de audición de gran amplitud, siendo el resto de la caja rebajado con respecto de esta cámara y dando lugar a un perfil especial para asiento de la tapa.

5. 2. Nueva maleta, según la anterior reivindicación en la que, la tapa está formada por tres paredes laterales, una para bisagra y dos para los lados, estando abierta por la parte anterior, con la que hace coincidencia con el perfil posterior de la cámara acústica.

10. 3. Nueva maleta tocadiscos según las reivindicaciones 1 y 2, en la que el borde inferior del frente de la misma forma forma una franja luminosa.

4. Nueva maleta tocadiscos.

15. Según se describe y reivindica en la presente memoria que consta de tres hojas foliadas y escritas a máquina por una sola de sus caras, acompañadas de una lámina de dibujos.

Madrid, a 20 MAR. 1959

ERICH V. ZOBEL SEEGER.

20. p. a.

JOSE ISERN MIRALLES

P. 2

R/rs.



20

1050

72466

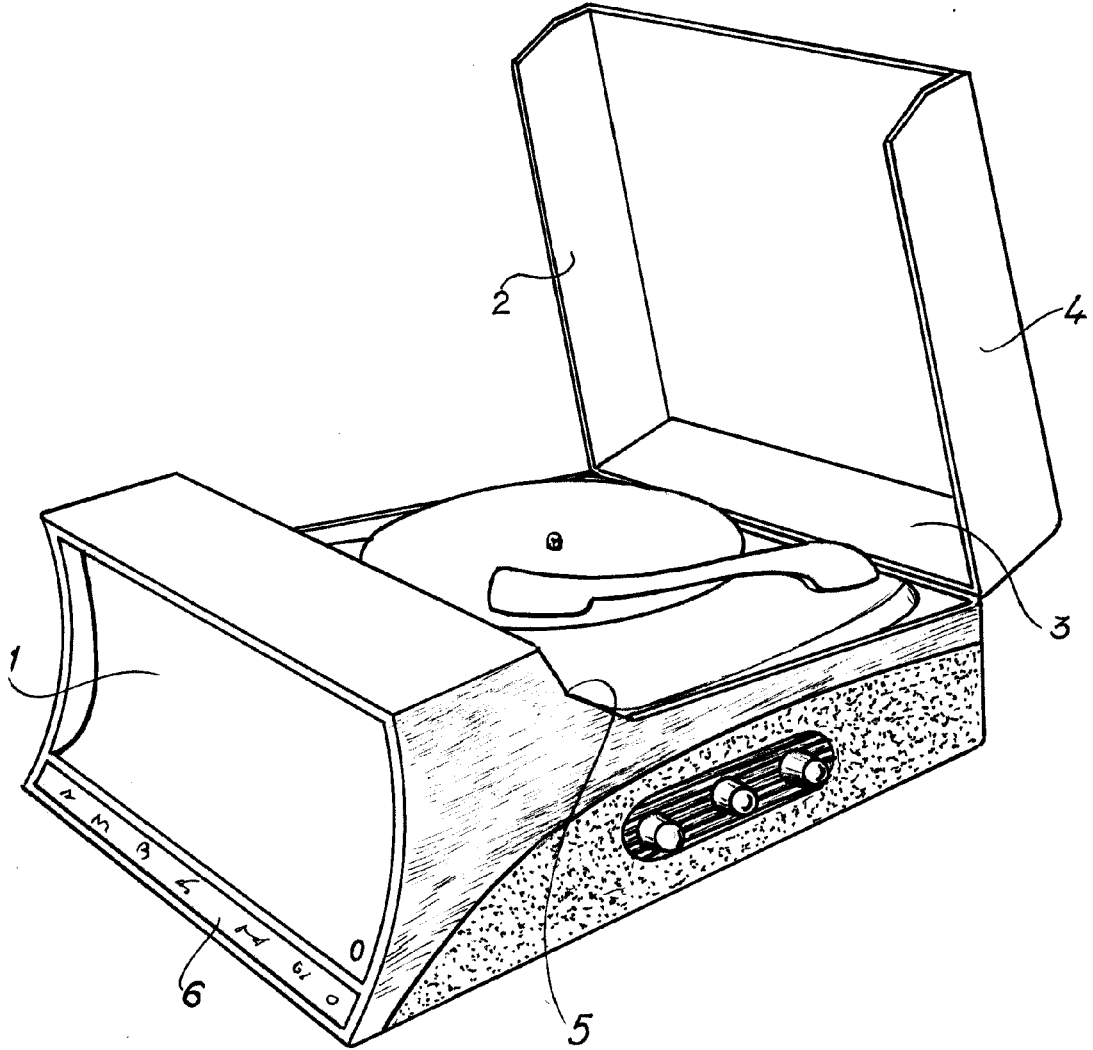

Madrid, 10 MAR. 1959

*Jaime Isern*

*pp/*