



72435

M O D E L O
D E
U T I L I D A D

a favor de Don JOSE VILA SIVILL, de nacionalidad española, residente en Barcelona, calle Rosellón, 183, por "INSTRUMENTO ESCRITOR CON SOPORTE Y GUARDAPUNTAS".

- . -

MEMORIA DESCRIPTIVA

El presente modelo de utilidad se refiere a un instrumento escritor con soporte y guardapuntas.

El conjunto de estas tres piezas componen la representación de un proyectil cohete de juguete, por lo que su uso está destinado principalmente a los niños, que como ya se sabe les gusta jugar con cosas de actualidad imitando a los mayores.

Más concretamente representa dicho conjunto un cohete de dos cuerpos, uno de ellos el impulsor y el otro el propulsado el cual comprende la cabina para la tripu-

11 MAR.

72435



lación.

5. En este instrumento, que puede ser de cualquier clase, por ejemplo bolígrafo, lápiz, pluma, etc., el soporte lo constituye una cantera dotada de aletas, la cual simula la parte posterior del cohete impulsor, mientras que el guardapuntas representa el cohete propulsado y está formado por un casquillo que presenta una pieza postiza hueca en su punta en cuyo interior se disponen las figuras representativas de los tripulantes, tapándose la oquedad de esta pieza mediante una goma de borrar.

10.

El útil escritor recibe en sus extremos, respectivamente, la contera y el casquillo citados.

La pieza extrema hueca será preferentemente transparente, para que a modo de cabina se distinga desde el exterior los muñequitos representativos de los pilotos.

15.

Con el fin de facilitar la explicación se acompaña a la presente memoria una lámina de dibujos en la que se ha representado un caso de realización que se cita a título de ejemplo, no limitativo del alcance del invento.

20. En los dibujos:

La figura 1 indica en sección alzada el conjunto de soporte y guardapuntas ensartables sobre los extremos del instrumento escritor, y

la figura 2 muestra en planta estos mismos elementos acoplados al instrumento.

25.

El útil escritor 1, de cualquier tipo, presenta el acoplamiento en sus extremos -2- y -3-, respectivamente, de sendas conteras -4- y -5-, de las que una de ellas,



72435

la -4-, actúa de soporte o base del conjunto y está formada por una pieza enteriza dotada de aletas radiales -6- de gran tamaño.

5. La otra contera -5- está formada por dos piezas, un casquillo cilíndrico -7-, dotado de aletas radiales -8- de tamaño reducido, y una pieza apuntada -9- que encaja en una de las bocas extremas del citado casquillo. Esta pieza hueca comprende en su interior una figurita representativa de un tripulante o piloto -10-, el cual se divisa desde el exterior por la transparencia del material con que se ha fabricado esta pieza hueca.

Dicha pieza postiza -9- comprende como tapón de su oquedad una goma de borrar -11- cilíndrica.

15. Además comprende esta pieza, en su base de acoplamiento al casquillo -7-, apéndices radiales opuestos -12- y -13- que simulan las antenas del cohete propulsor tripulado del que es representativo el conjunto de casquillo -7- y punta -9- que forman la contera superior del útil escritor.

20. La contera inferior -4- simula la base de un cohete impulsor, y el cuerpo del instrumento escritor -1- representa el tubo de cargado donde se aloja el combustible.

25. El modelo, dentro de su esencialidad, puede ser llevado a la práctica en otras formas de realización que difieran en detalle de la indicada a título de ejemplo, a las cuales alcanzará igualmente la protección que se recaba. Podrá, pues, llevarse a cabo en cualquier forma y tamaño, con los medios y materiales más adecuados, por que-

72435



dar todo ello comprendido en el espíritu de las reivindicaciones.

- . -

N O T A

Se reivindica como objeto del presente modelo de utilidad:

5. 1. Instrumento escritor con soportes y guardapuntas caracterizado esencialmente porque el conjunto de estos tres elementos representa un proyectil cohete de dos cuerpos, del que el soporte simula la base del cohete impulsor y está formado por una contera dotada de aletas radiales,
10. en la cual encaja el útil escritor por uno de sus extremos y el guardapuntas representa el cohete propulsado y lo compone un casquillo también provisto de aletas radiales, el cual recibe el otro extremo del instrumentos escritor.
15. 2. Instrumento escritor con soporte y guardapuntas, según la anterior reivindicación, caracterizado porque el casquillo que constituye el guardapuntas presenta el acoplamiento de una pieza postiza formada por un cuerpo hueco apuntado que simula la cabina de un cohete tripulado.
20. 3. Instrumento escritor con soporte y guardapuntas, según las reivindicaciones 1 y 2, caracterizado porque esta pieza postiza es transparente y comprende en su interior la figura representativa de un piloto, presentando la particularidad de tapar la boca de la oquedad mediante una

11 MAR 1959



72435

goma de borrar.

4. Instrumento escritor con soporte y guardapuntas, según las reivindicaciones 1 y 2, caracterizado porque la pieza postiza presenta en su base de acoplamiento al casquillo, apéndices radiales que simulan las antenas del cohete.

5. Instrumento escritor con soporte y guardapuntas. La presente memoria descriptiva consta de cinco hojas foliadas, escritas a máquina por una sola cara.

Barcelona, a 11 de marzo de 1959.

José VILA SIVILL

p. a.



72435

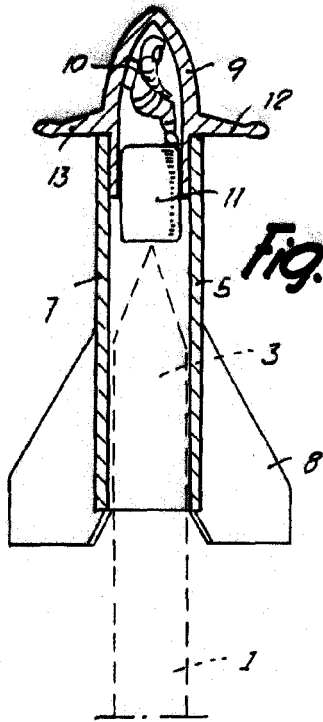

Fig. 1

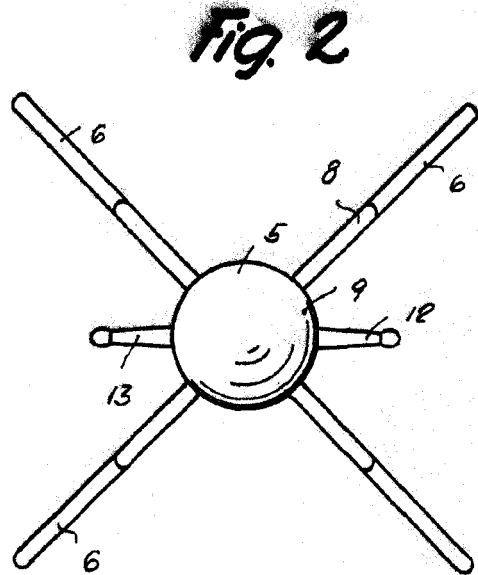
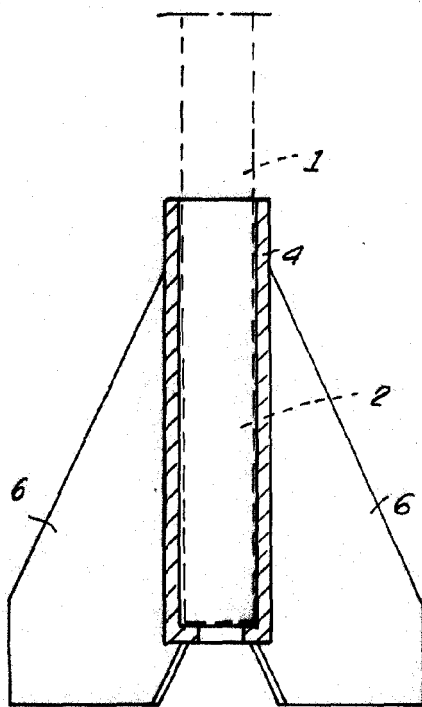

Fig. 2



Barcelona, 11 Marzo 1959

José Vila Sivill

p.a.