

72429



72429

MODELO DE UTILIDAD

por 20 años

por "UNA BOLSA PERFECCIONADA PARA MEDIAS", a favor de  
D. Roberto Lafont Oliver, de nacionalidad española,  
domiciliado en Barcelona, Nueva de San Francisco, 5,  
pral, 2ª.

=====

MEMORIA DESCRIPTIVA

La industria de fabricación de medias, tiene a su disposición en la actualidad, multitud de fibras sintéticas de unas características notables en cuanto a presentación y ligereza, siendo esta última característica la que ha permitido el uso de bolsas para el envasado de medias de una mayor simplicidad y de una apariencia más moderna y atractiva.

5.

Este Modelo de utilidad se refiere precisamente a una bolsa perfeccionada para medias de una gran



sencillez de fabricación y de inmejorable aspecto estético.

5. Esencialmente, consiste en una bolsa en forma de un sobre de un material flexible, en la que la tapa viene a coincidir encima de dos escotaduras practicadas en la pared correspondiente de la bolsa, las cuales están dirigidas paralelamente a los bordes de la tapa y llevan unidos por su cara interna unas tiras de cinta adhesiva las cuales presentan su cara adherente dirigida hacia la tapa, la cual queda de esta forma perfectamente cerrada.

10. Para su mejor comprensión, se adjunta a título de ejemplo un dibujo representativo de una bolsa para medias realizada de acuerdo con el presente Modelo.

15. Según tal dibujo, este Modelo consiste en una bolsa -1-, de un material laminar flexible, en la que la tapa -2-, viene a coincidir encima de las escotaduras -3- y -4- practicadas en la pared -5- de la misma, las cuales son alargadas y están dirigidas paralelamente a los bordes -6- y -7- de la tapa -2-, y llevan fijadas por la cara posterior de -5-, sendas tiras de cinta adhesiva -8- y -9- cuyas partes adherentes quedan dirigidas hacia la parte de la tapa -2-, la cual queda firmemente cerrada al presionar encima de las mismas.

20. Todo cuanto no afecte, altere, cambie o modifique la esencia de la bolsa para medias anteriormente descrita, será variable a los efectos del presente Modelo.

N O T A.

Se reivindica como objeto de este registro por Modelo de utilidad:

30. 1.- Una bolsa perfeccionada para medias, caracterizada esencialmente por poseer en una de sus paredes dos esco-

72429



taduras alargadas dirigidas paralelamente a los bordes de la tapa, llevando cada una de ellas unida por su parte interior, una tira de cinta adhesiva cuya parte adherente está dirigida hacia la tapa la cual viene a coincidir sobre las mismas.

5.

Sean cuales fueren las circunstancias que concurren en la esencialidad del Modelo de utilidad definido en la anterior reivindicación, cuyo objeto es:

2.- "UNA BOLSA PERFECCIONADA PARA MEDIAS".

10.

Consta la presente memoria de tres hojas foliadas, mecanografiadas por una sola cara y del dibujo adjunto.

Barcelona, cuatro de marzo de mil novecientos cincuenta y nueve.

P.A. de D. Roberto Lafont Oliver,

L. DURAN  
P. P.

**D. ROBERTO LAFONT OLIVER**

**HOUA UNICA**



**72429**

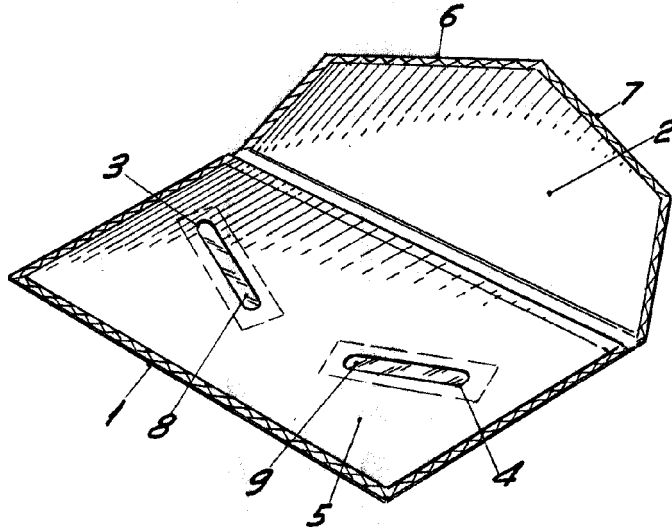

**BARCELONA, 4 MARZO DE 1953**

**L. DURAN**

**P.P.Q.**

**ESCALA VARIABLE**