

72413

.12



MODELO DE UTILIDAD

por 20 años

por "UNA BANDA ELASTICA PARA ADORNO DEL TOCADO FEMENINO", a favor de D. Alberto Esteve Rigol, de nacionalidad española, domiciliado en Tarrasa (Barcelona), Volta, 12.

=====

MEMORIA DESCRIPTIVA

Por este Modelo de utilidad se describe una banda, suavemente elástica, para el adorno del tocado femenino de la cual damos, a título de ejemplo, una representación gráfica en los dibujos adjuntos.

5. Esencialmente consiste en una faja rectangular -1-, figura I, de un tejido muy fino y arbitrariamente coloreado, y en la cual, la elasticidad de este tejido ha sido conseguida por su fruncido ensartándole al efecto longitudinalmente diversas pasadas de un fino cordón elástico -3-, con el que además de que se refuerzan sus bordes ondulados -4- se logra
- 10.



curvar y redondear a sus bordes extremos -2- dándole una forma oblonga.

Esta faja se adapta a la cabeza y se unen y cierran sus extremos por cosido, disimulándose la unión con un adorno formado, por ejemplo, por un botón -5- o un lazo postizo.

Todo cuanto no afecte, altere, cambie o modifique la esencia de la banda elástica aquí descrita, será variable a los efectos del actual Modelo.

10. N O T A.

Se reivindica como objeto de este registro por Modelo de utilidad:

1.- Una banda elástica para adorno del tocado femenino, que se caracteriza porque consiste en una reducida faja rectangular, de fino tejido arbitrariamente coloreado, la elasticidad longitudinal de la cual está lograda por su fruncido transversal gracias al ensartado de varias pasadas de unos cordones elásticos.

2.- La propia banda de la reivindicación anterior, caracterizada porque los bordes libres de la faja estén ondulados.

3.- La propia banda de las reivindicaciones anteriores, caracterizada porque sus extremos se unen por cosido y que dicha unión se disimule con un adorno.

25. Sean cuales fueren las circunstancias que concurren en la esencialidad del Modelo de utilidad definido en las anteriores reivindicaciones, cuyo objeto es:

4.- "UNA BANDA ELASTICA PARA ADORNO DEL TOCADO FEMENINO".

30. Consta la presente memoria de dos hojas foliadas, mecanografiadas por una sola cara y del dibujo adjunto.

Barcelona, doce de febrero de mil novecientos cincuenta y nueve.

P.A. de D. Albert Esteve Rigol,  
L. DURAN  
P. P.

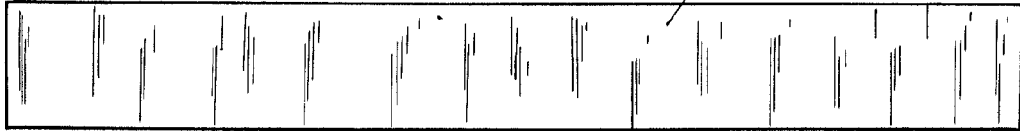

Fig. I

72413

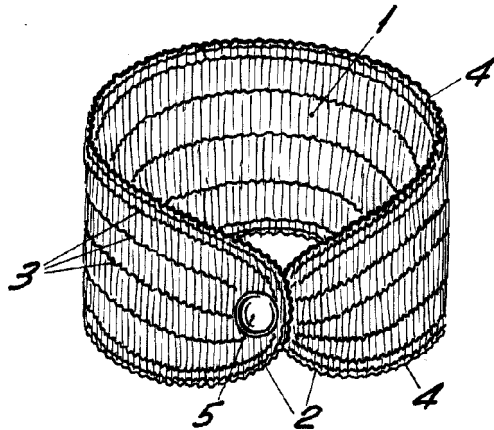

Fig. II

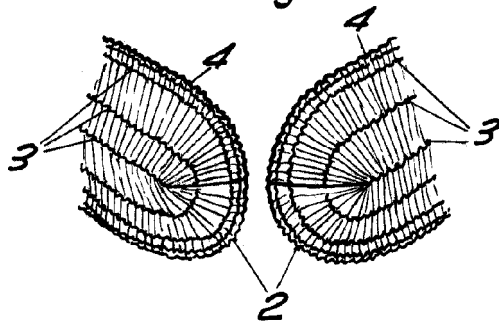

Fig. III

BARCELONA, 12 FEBRERO DE 1959

L. DURAN

P.R.

ESCALA VARIABLE