



72404

M O D E L O
D E
U T I L I D A D

para "SILENCIADOR PERFECCIONADO", a favor de la firma MOTOCICLETAS Y TRANSPORTES, S.A., residente en BARCELONA, calle de Almogávares, 189.

= . =

MEMORIA DESCRIPTIVA

El presente modelo de utilidad se refiere a un silenciador perfeccionado, particularmente para motocicletas y otros vehículos ligeros, mediante el cual se obtiene una gran eficacia en la reducción del ruido, a pesar de una notable sencillez de construcción.

5.

Para ello el modelo se caracteriza porque comprende una caja alargada provista de una entrada de gases en uno de sus extremos y una salida de gases en la extremidad opuesta, comprendiendo un tubo que se extiende desde la salida hacia el interior de la caja, y un cierto tramo tubular montado den-

10.



72404¹⁷

tro de la caja en posición intermedia entre la entrada y el extremo interior del tubo de salida, estando dicho tramo tubular soportado por cierto número de aletas helicoidales que dejan paso de gases entre sus espiras y entre la caja y el tramo tubular. El tubo de salida está formado preferiblemente, en el interior de una ojiva que se enchufa por su boca más ancha sobre el extremo abierto de la caja.

5. Para facilitar la explicación se acompaña a la presente memoria una lámina de dibujos en los que se ha representado una realización preferida del modelo, a título de ejemplo no limitativo del alcance del mismo. En este dibujo, la figura única es una sección longitudinal de un silenciador de acuerdo con el modelo.

10. Según se aprecia en la figura, el silenciador está constituido por una caja tubular 10 provista de un extremo reducido 11 que puede ser fijado mediante dispositivos convencionales, por ejemplo un serraje con el que coopera el corte longitudinal 12 del extremo, a la extremidad del tubo de escape procedente del motor.

15. El extremo opuesto de la caja 10 está abierto en 13, y puede recibir en disposición enchufada al extremo más ancho de una ojiva 14 que se prolonga hacia atrás y termina en una boca de salida 15. La fijación de la ojiva a la caja tubular se realiza por aprisionamiento del chaflán 16 en que termina la ojiva sobre el bordón 17 formado en la caja, mediante la argolla expansiva 18 que puede ser apretada mediante el tornillo de serraje 19.

20. De la boca de salida 15 se prolonga hacia el interior de la caja tubular 10 un corto tubo 20 que termina en disposición separada con respecto de las paredes de la ojiva cerca del

30.

17 MAR.



72404

extremo de la caja.

5. Dentro de la caja tubular 10 están enchufadas dos hélices 21 de pletina enrollada de canto con las espiras separadas de manera que queda espacio suficiente para el paso de los gases entre ellas. Estas hélices sostienen en disposición separada con respecto de las paredes de la caja 10 al tubo 22 cuyos extremos quedan separados tanto del tubo 20 como de la boca de entrada de gases en la caja del silenciador.

10. El modelo, en su esencialidad, puede ser desarrollado en otras variantes que difieran en detalle de las indicadas y a las cuales alcanzará igualmente la protección que se recaba. Podrá, pues, ser construido en cualquier forma y tamaño, con los materiales más adecuados, por quedar todo ello comprendido en el espíritu de las reivindicaciones.

= . =

N O T A

15. Descrito el objeto y utilidad del modelo, lo que se declara no practicado ni divulgado en España, comprende las siguientes reivindicaciones:

20. 1. Silenciador perfeccionado, que se caracteriza porque comprende una caja alargada provista de una entrada de gases en uno de sus extremos y una salida de gases en el extremo opuesto, en cuyo interior se encuentra un tubo que se extiende desde la salida hacia el interior de la caja, y un cierto tramo tubular montado dentro de la caja en posición intermedia entre la entrada y el extremo interior del tubo de salida, estando dicho tubo intermedio sostenido por cierto número

25.

17 MAR. 1959



72404

de hélices que dejan paso de gases entre sus espiras.

2. Silenciador según la reivindicación 1, caracterizado porque el tubo de salida está formado en el interior de una ojiva que se enchufa por su boca más ancha sobre el extremo abierto de la caja tubular.

3. Silenciador perfeccionado.

Según se describe y reivindica en la presente memoria que consta de cuatro hojas foliadas y escritas a máquina por una sola cara, acompañadas de una lámina de dibujos.

Madrid, a 17 MAR. 1959

MOTOCICLETAS Y TRANSPORTES, S.A.

p. a.

JOSÉ ISIDRO NICOLÁS

O/ag.



72404

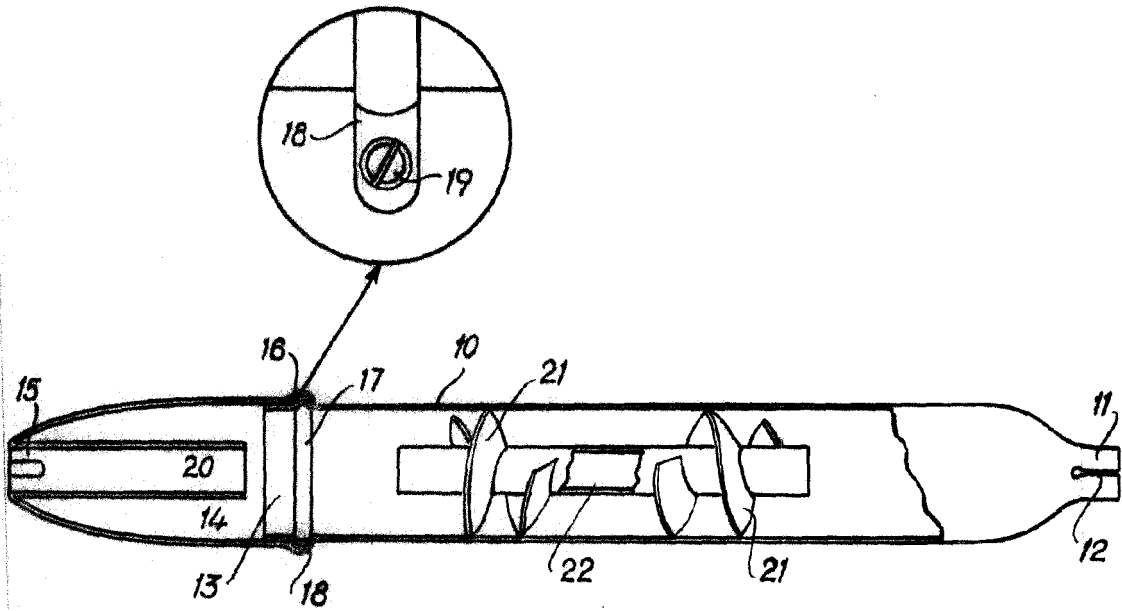

Madrid, 17 MAR. 1959

p.p. Jaime Isern

Jaime Isern