



72403

M O D E L O
D E
U T I L I D A D

para "EQUIPO TOCADISCOS CON FRENTE Y MANDOS PROTEGIDOS", a favor de Don ERICH V. ZOBEL SEEGER, residente en BARCELONA, calle Manacor, núm. 1.

= . =

MEMORIA DESCRIPTIVA

El presente modelo de utilidad se refiere a un equipo tocadiscos con frente y mandos protegidos.

5. El equipo comprende una maleta cuya tapa tiene tres partes laterales y es abierta al frente, encajando este frente en una prominencia frontal de la caja, que forma una amplia cámara acústica cuyo frente es quebrado y en escalones de manera que la zona superior es adentrada y comprende los mandos y la zona inferior es saliente en oblicuo formando escalón con la primera, llevando este escalón una mirilla
10. transparente, bajo la cual existen una o más lámparas piloto.



72403

Con el fin de facilitar la explicación se acompaña a la presente memoria una lámina de dibujos en la que se ha representado un caso de realización, que se cita a título de ejemplo.

5. En el dibujo:
la figura 1, muestra la vista en perspectiva del aparato abierto.
la figura 2, indica en sección transversal alzada, el frente quebrado de la caja.
10. Consiste en una caja 1 que presenta al frente una gran cámara 2 que se cierra por delante por una pantalla que brada 3, 4 con escalones y en la que, la parte 3 queda adentrada bajo el borde de la cámara, mientras que la 4, es saliente formando el escalón 5 a partir del cual se retrae en oblicuo.
15. En la zona 3 se hallan los mandos, protegidos por la visera 6 de la cámara, en el escalón se encuentra la mirilla 7 tras la cual hay una o más lámparas piloto.
20. A partir de la cámara 2 queda el fonochasis y amplificador, cerrado por la tapa 8 adecuadamente trazada para que, al cerrarse, se acople tras la cámara y forme una superficie uniforme en la maleta. Para fines de conservación se han previsto unos pies 9 de apoyo.
25. El modelo, dentro de su esencialidad, puede ser llevado a la práctica en otras formas que difieran en detalle de la indicada a título de ejemplo para la descripción, a las cuales alcanzará igualmente la protección que se recaba. Podrá, pues, construirse en cualquier forma y tamaño con los materiales más adecuados por quedar todo ello comprendido en el espíritu de las reivindicaciones.
- 30.



17 MAR 5

NOTA

72403

Descrito el objeto y utilidad de la invención, lo que se declara como no divulgado ni practicado en España, comprende las siguientes reivindicaciones:

5. 1. Equipo tocadiscos con frente y mandos protegidos, caracterizado esencialmente por estar constituido por una maleta en la que su parte frontal adquiere toda la altura de la misma y forma una amplia cámara, cerrada por su frente por un tabique quebrado según dos zonas dotadas de escalonado, la superior adentrada bajo la visera que forma la cara superior de la cámara, y en ella se encuentran los mandos, mientras que la inferior avanza por sus bordes superior a partir del cual se retrae quedando ligeramente entrante.
10. 2. Equipo según la anterior reivindicación, en el que, entre ambos frentes queda un escalón horizontal que lleva una mirilla y bajo ella una o más lámparas piloto, apoyándose la maleta sobre pies derechos abatibles.
15. 3. Equipo según las reivindicaciones 1 y 2 en el que la tapa comprende tres costados, unos de ellos para la bisagra, siendo su frente abierto y adecuado para ajustarse al perfil posterior de la cámara acústica.
20. 4. Equipo tocadiscos con frente y mandos protegidos. Según se describe y reivindica en la presente memoria que consta de tres hojas foliadas y escritas a máquina por una sola cara, acompañadas de una lámina de dibujos.

Madrid, a 17 MAR. 1959

ERICH V. ZOBEL SEEGER

p. a. 

R/ag.



Fig. 1

72403

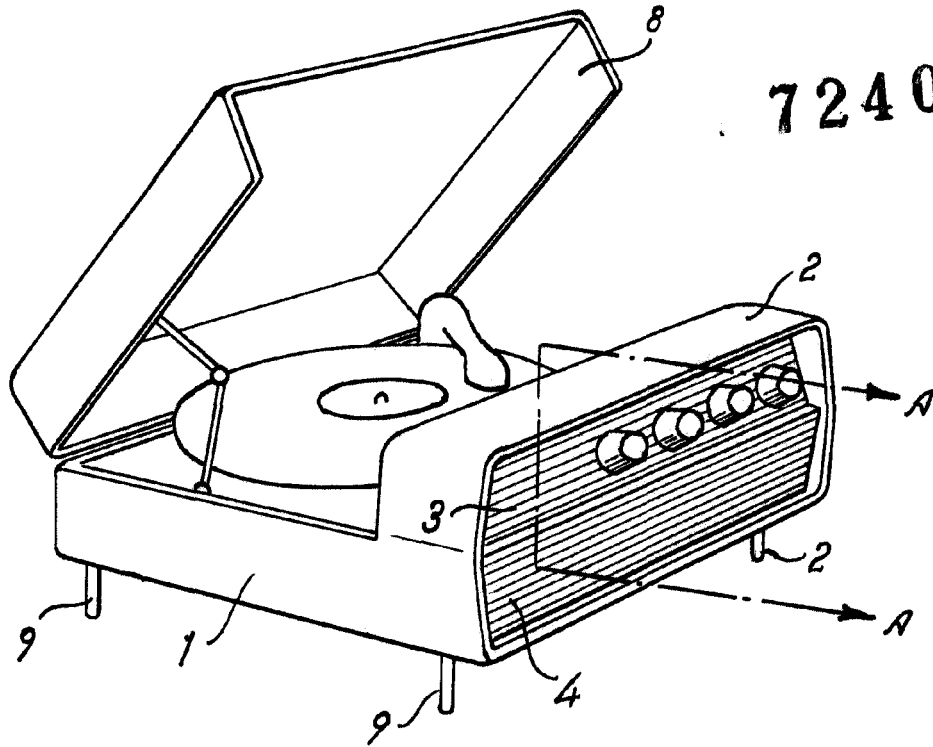
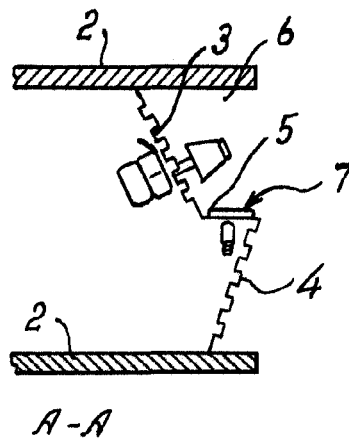

Fig. 2



Madrid, 17 MAR 1959
 p.p. Jaime Isern