



17

72402

M O D E L O  
D E  
U T I L I D A D

para "CUERPO DE MALETA TOCADISCOS CON DOBLE FRENTE ACUSTICO",  
a favor de Don ERICH V. ZOBEL SEEGER, residente en BARCELONA,  
calle Manacor, núm. 1.

= . =

MEMORIA DESCRIPTIVA

El presente modelo de utilidad se refiere a un cuerpo de maleta tocadiscos con doble frente acústico.

Es conocido el hecho de realizar la tapa de las maletas tocadiscos en dos partes, para que en cada una de ellas exista el altavoz adecuado.

5.

Es evidente que cada parte representa una cámara acústica restringida que resta condiciones al aparato.

Con el modelo de utilidad que se describe, se logran amplias cámaras acústicas para los altavoces, sin que por ello el volumen de la maleta tocadiscos quede modificado en gran

10.

17 MAR



72402

manera.

Consiste esencialmente en un cuerpo central en donde se encuentra el fonochasis y amplificador, comprendiendo a ambos lados o caras de este cuerpo, como tapas superior e inferior, sendos fondos, que consisten en las cámaras acústicas de los altavoces, la reunión de estos tres elementos mediante gendarmes o similares da lugar a la maleta completa propiamente dicha.

5.

10.

Con el fin de facilitar la explicación se acompaña a la presente memoria una lámina de dibujos en la que se ha representado un caso de realización que se cita a título de ejemplo.

En el dibujo:

15.

la figura 1, muestra la maleta íntegra con sus dos fondos acoplados.

la figura 2, manifiesta el fonochasis y amplificador separado de ambos fondos.

20.

Consiste esencialmente en un cuerpo central 1 donde se encuentra el fonochasis y amplificador, comprendiendo por una cara y la opuesta los cuerpos 2 y 3 como cámaras acústicas de altavoces 4, acopladas al cuerpo central por gendarmes 5 u otros medios.

25.

El modelo, dentro de su esencialidad, puede ser llevado a la práctica en otras formas que difieran en detalle de la indicada a título de ejemplo, a las cuales alcanzará igualmente la protección que se recaba. Podrá pues construirse en cualquier forma y tamaño, con los materiales más adecuados, por quedar todo ello comprendido en el espíritu de las reivindicaciones.

17 M



N O T A

72402

Descrito el objeto y utilidad de la invención, lo que se declara como no divulgado ni practicado en España, comprende las siguientes reivindicaciones:

1. Cuerpo de maleta tocadiscos con doble frente acústico, caracterizada por el hecho de comprender un cuerpo central en el que se encuentra el fonochasis y amplificador, presentando un contorno exterior arbitrario en el que se encuentra el asidero, presentando la característica esencial de que, cada cara de este cuerpo lleva aplicado y fijos eventualmente dos cuerpos de cámara acústica para altavoces, uno por un lado y otro por el opuesto, separables para proporcionar en el momento deseado un gran efecto sonoro mejorado debido a la amplitud de dichas cámaras.

2. Cuerpo de maleta tocadiscos con doble frente acústico.

Según se describe y reivindica en la presente memoria que consta de tres hojas foliadas y escritas a máquina por una sola cara, acompañadas de una lámina de dibujos.

Madrid, a 17 MAR 1959

ERICH V. ZOBEL SEEGER

p. a.

JOSE IVERN MIRALLAS

P. A.

R/ag.

*Fig. 1*

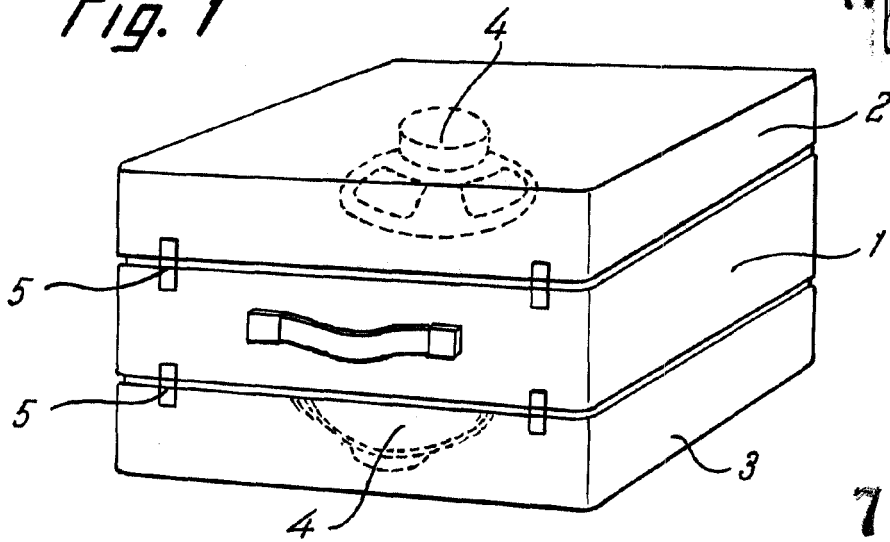

72402

*Fig. 2*

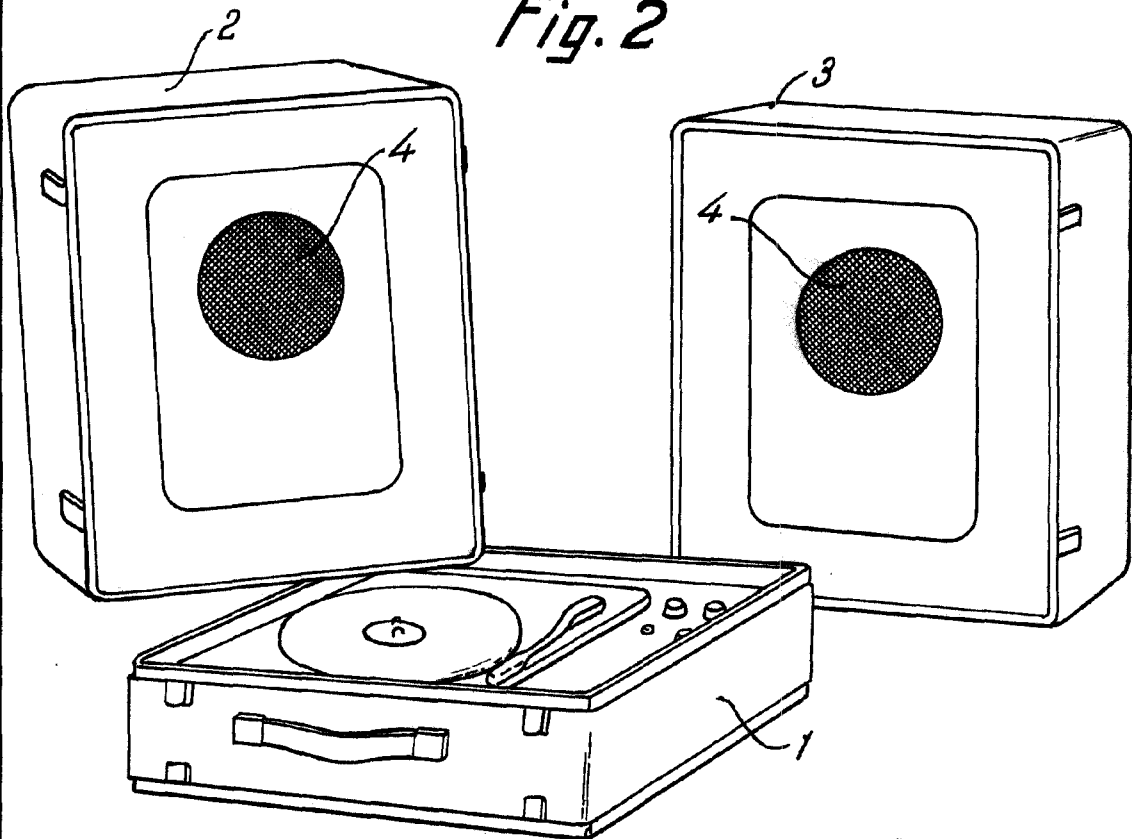

Madrid, 17 MAR. 1959  
Jaime Isern

p.p.