

72388



72388

MEMORIA DESCRIPTIVA

que se acompaña a la solicitud de  
UN MODELO DE UTILIDAD

a favor de D. José M<sup>a</sup>. PUIG Caballé, de nacionalidad española, residente en BARCELONA, Mallorca, 619,

por:

"UN SOPORTE CERAMICO PARA VOLADIZOS"

#####

5 La presente Memoria se refiere, como su enunciado indica a un original soporte para voladizos en construcciones, fabricado en materiales cerámicos, encaminado a sustituir a los soportes de hierro u otras materias conocidos y utilizados hasta la fecha, cumpliendo igual función y resultando más económico y práctico su montaje.

10 La formación de los soportes se obtiene mediante una sucesión acoplada de unas piezas cerámicas que quedan unidas entre sí mediante un relleno de hormi-



gón armado con varillas de hierro. Este hecho hace posible la construcción de los soportes de cualquier longitud sobre el mismo lugar de su emplazamiento definitivo en obra, lo que evidentemente representa una notable simplificación de los trabajos y una notable economía de -  
 15 mano de obra.

A continuación se hará una descripción completa del aludido soporte con referencia a los planos que se acompañan en los cuales se representa, a simple título de ejemplo, no limitativo, una forma de las varias  
 20 posibles de ejecución, susceptible de todas aquellas modificaciones de detalle que no supongan una alteración fundamental de sus características esenciales.

En dichos dibujos:

25 La fig. 1. Ilustra el soporte de cerámica armado visto en perspectiva, debidamente dispuesto para su aplicación.

La fig. 2. Enseña una manera de montaje del soporte aplicado al voladizo de una construcción.

30 Según el ejemplo de ejecución representado, el soporte preconizado está integrado por una sucesión de piezas cerámicas (1) que una vez terminado tiene una sección rectangular, constituyendo un cuerpo de paredes externas planas.

35 Cada una de dichas piezas presenta unas aberturas internas dispuestas longitudinalmente con su superficie estriada a modo de perfeccionar la adherencia y retención del mortero de hormigón (3) y redondos (4) que arman el conjunto.

40 La forma, dimensiones y materiales podrán ser variables y en general cuanto sea accesorio y secundario siempre que no altere, cambie o modifique la esen-

72388

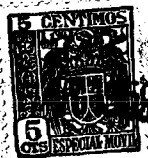

cialidad del objeto que se describe.

45

Los términos en que queda redactada esta Memoria son ciertos y fiel reflejo del objeto descrito, debiéndose tomar con carácter amplio y nunca en forma limitativa.

N O T A

50

El MODELO DE UTILIDAD que se solicita recaerá sobre las particularidades características de las siguientes reivindicaciones:

55

1ª.- Un soporte cerámico para voladizos, caracterizado por comprender una sucesión de piezas de sección sustancialmente rectangular, constituyendo un cuerpo de paredes planas, provisto de unas aberturas internas y longitudinales susceptibles de rellenarse con mortero de hormigón y armarse con redondos.

60

2ª.- Soporte según la reivindicación primera, caracterizado porque las superficies de dichas aberturas se disponen con estrías a modo de facilitar la eficaz adherencia y retención del citado relleno.

3ª.- "UN SOPORTE CERAMICO PARA VOLADIZOS".

72388 14 M



Todo según queda expuesto en la precedente Memoria que consta de cuatro hojas foliadas y mecanografiadas por una sola cara y hoja de dibujos que a la misma se acompaña.

Madrid, 14 de Marzo de 1959.

Por autorización del interesado.

*Modesto Polo*

*[Handwritten signature]*

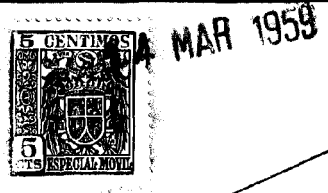

FIG. 1

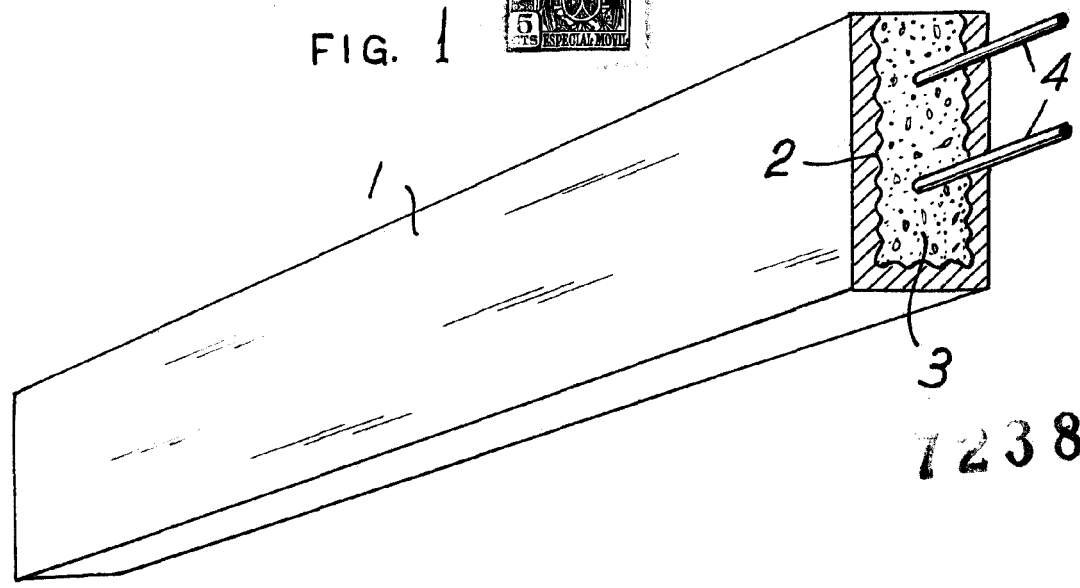
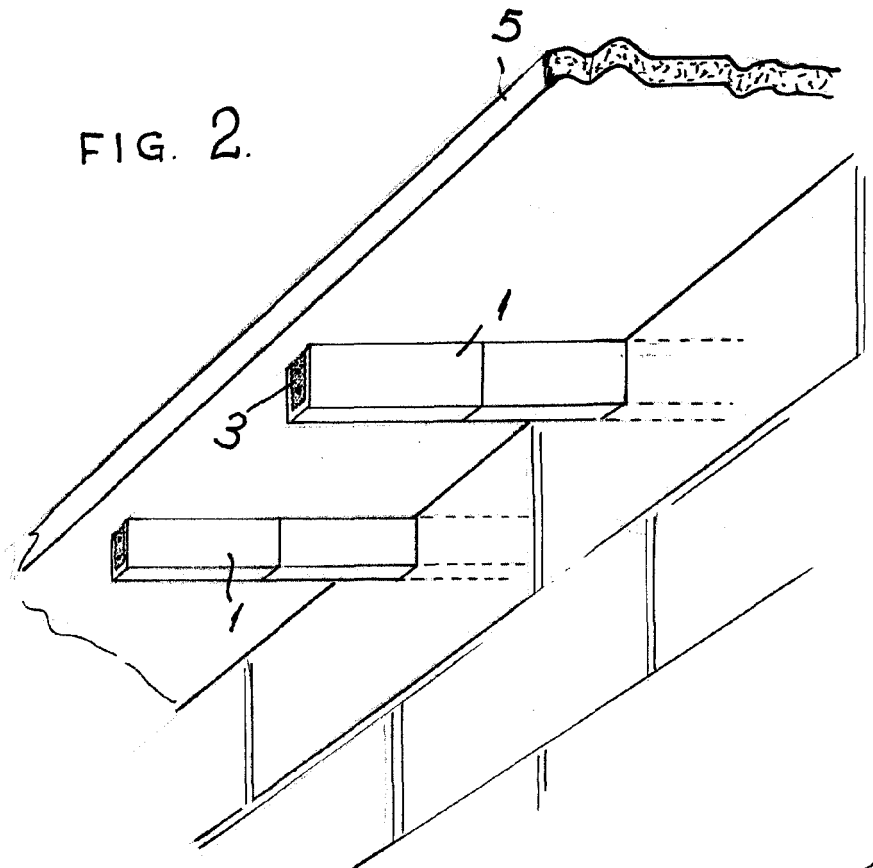

FIG. 2.



Madrid. 14 MAR 1959

Modelo de

*[Handwritten signature]*

ESCALA VARIABLE