

72387

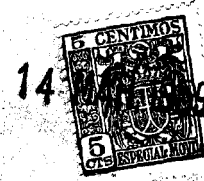

72387

MEMORIA DESCRIPTIVA

que se acompaña a la solicitud de

UN MODELO DE UTILIDAD

a favor de D. Pedro FRANCIS Gibert, de nacionalidad española, residente en BARCELONA, Campoamor, 41,

por:

"UNA VIGUETA CERAMICA PERFECCIONADA"

=====

5 La presente Memoria se refiere, como su enunciado indica, a una vigueta para la construcción de características especiales, por cuyo objeto se solicita el correspondiente privilegio de MODELO DE UTILIDAD conforme y al amparo del vigente Estatuto sobre Propiedad Industrial a fin de garantizar a favor del recurrente su derecho a la explotación exclusiva en toda España y posesiones.

10 La viga o vigueta de la invención, se forma mediante una sucesión de piezas cerámicas de reducido pe-

72387



so, debido a los vacíos obtenidos en su fabricación, cuyas piezas quedan unidas sólidamente mediante un armado de varilla de hierro y un relleno con un aglutinante, por ejemplo mortero de hormigón que se realiza con toda facilidad aprovechando una abertura acanalada longitudinal prevista en las piezas. Este hecho permite la rápida formación y montaje de la viga armada sobre el mismo lugar de su emplazamiento definitivo en obra, lo que como es bien evidente, representa una notable simplificación de los trabajos que repercute favorablemente en el coste de las construcciones.

Es importante destacar la absoluta originalidad de los medios previstos para la construcción y montaje de la viga merced a la citada abertura acanalada de las piezas que reporta los beneficios y efectos nuevos aludidos, lo que contrasta con los métodos conocidos en los que el armado y relleno se efectúa a través de orificios o galerías pasantes, lo que requiere mucha mano de obra debido a la excesiva complicación de los trabajos que, lógicamente, encarece los presupuestos.

Otras notables ventajas, podrán deducirse de la descripción completa de la invención que se hará seguidamente con referencia a los planos que se acompañan en los cuales se representa, a simple título de ejemplo, no limitativo una forma de realización susceptible de todas aquellas modificaciones de detalle que no supongan una alteración fundamental de sus características esenciales.

En dichos dibujos:

La fig. 1. Ilustra en perspectiva una de las piezas constitutivas de la viga.



La fig. 2. Muestra la propia viga formada a base de las piezas citadas.

45 Según el ejemplo de ejecución representado, la viga cerámica armado que se preconiza está integrada por una sucesión de piezas iguales (1) de sección sustancialmente rectangular, de caras estriadas, cuyo cuerpo principal presenta una serie de cámaras de aire (2) y una canal superior (3) también estriada.

50 Dicha canal (3) está determinada por unos rebordes o estribos (7) de orientación interior y enfrentada que constituyen unos eficaces elementos de retención para el relleno de hormigón (5) y redondos (4) que arman la viga terminada.

55 La forma, dimensiones y materiales podrán ser variables y en general cuanto sea accesorio y secundario siempre que no altere, cambie o modifique la esencialidad del objeto que se describe.

60 Los términos en que queda redactada esta Memoria son ciertos y fiel reflejo del objeto descrito, debiéndose tomar con carácter amplio y nunca en forma limitativa.

N O T A

65 EL MODELO DE UTILIDAD que se solicita recaerá sobre las particularidades características de las siguientes reivindicaciones:



72387

FIG. 1

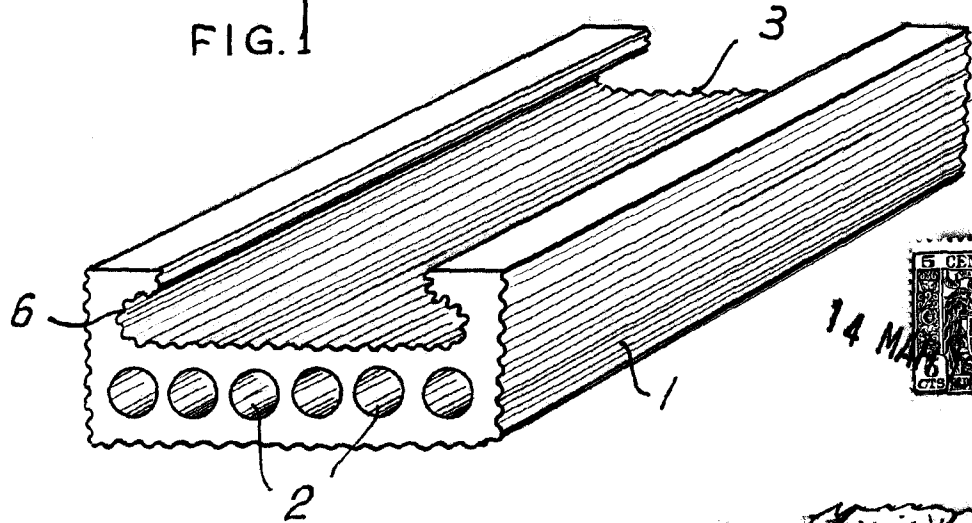
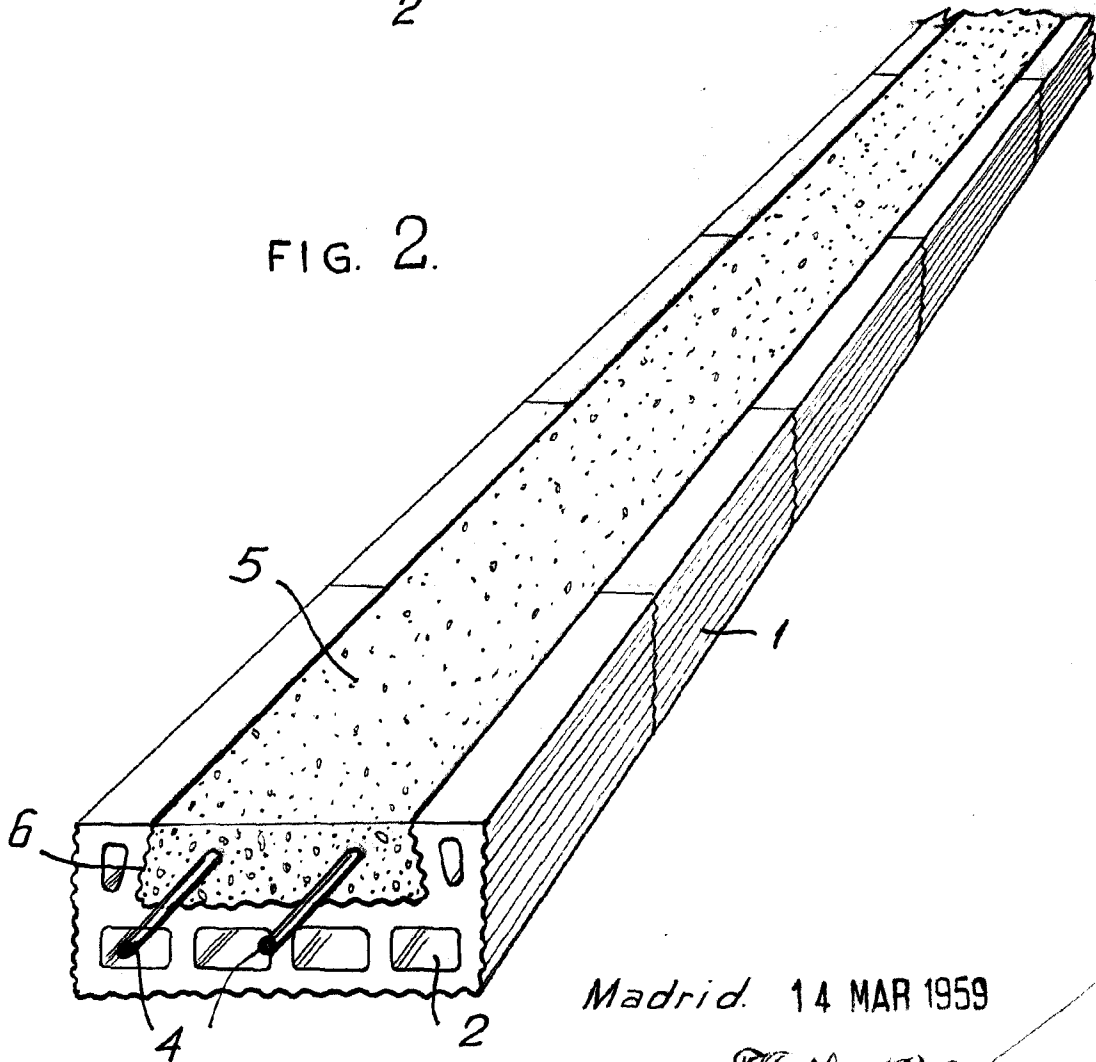

FIG. 2



Madrid. 14 MAR 1959

*Modesto P. P.*

ESCALA VARIABLE.

*pala*