

72352



72352

MODELO DE UTILIDAD

por 20 años

por "UNA VALVULA PARA LA DESCARGA FACULTATIVA DE LOS INODOROS", a favor de D. Antonio López García, de nacionalidad española, domiciliado en San Feliu de Llobregat (Barcelona), Reus, s/n.

MEMORIA DESRIPTIVA

Las válvulas para la descarga facultativa de los inodoros, conocidas hasta la fecha se cierran automáticamente por la acción de un contrapeso, y la válvula propiamente dicha y su asiento son tronocónicos.

5. De ello resultan algunos inconvenientes ciertamente molestos tales como los derivados de las articulaciones y guías forzosas que necesita el contrapeso, las cuales se desarman con harta frecuencia; y asimismo es fácil



y prematuro el desgaste de las superficies cónicas de la válvula y de su asiento. Todo lo cual en definitiva se traduce en un funcionamiento mediocre y en una frecuente necesidad de los servicios de un operario para su reparación adecuada.

5. La válvula que se describe por este Modelo de utilidad por sus especiales características resuelve tales inconvenientes, ya que el cierre de la válvula se logra por un resorte espiral que actúa axialmente sobre la válvula, y ésta, por su parte es provista de un asiento plano y elástico.

10. Adjuntamos a título de ejemplo unos dibujos para la mejor descripción de esta válvula. En estos dibujos -1- es el disco elástico específico de la válvula -2-; -3- es la lumbrera anular de paso efectivo de la válvula; -4- es una arandela para la retención de -1-; y -5- es el asiento

15. anular concéntrico con la caja -6-; -7- es el vástago superior de la válvula guiado por -8- en su prolongación inferior -10-; -9- es el resorte espiral, concéntrico alrededor de -7-; retenido por el puente superior -11-, con el cual el resorte se asegura el cierre automático de la válvula, al

20. cesar el impulso ascendente que se da facultativamente y en sus formas usuales tirando por -12- hacia arriba -7-2- mediante una cadena o presionando un pulsador.

25. Todo cuanto no afecte, altere, cambie o modifique la esencia de la válvula aquí descrita, será variable a los efectos del actual Modelo.

N O T A.

Se reivindica como objeto de este registro por Modelo de utilidad:

30. 1.-Una válvula para la descarga facultativa de los inodoros, que se caracteriza por su cuerpo plano, con vástago central y cilíndrico posterior, con asiento inferior plano y con



- 3 -

72352

guarnición a base de un disco elástico; siendo anular la lumbrera de paso efectivo del agua de la caja de la válvula; y por estar equipada dicha válvula con un resorte elástico arrollado en espiral, apoyado sobre el dorso de la válvula y

5. retenido superiormente por el anillo superior de guía del vástago, vinculado a un puente enlazado por el extremo de sus patas a otro anillo roscado a la caja de la válvula.

Sean cuales fueren las circunstancias que concurren en la esencialidad del Modelo de utilidad definido en la anterior reivindicación, cuyo objeto es:

10.

2.- "UNA VALVULA PARA LA DESCARGA FACULTATIVA DE LOS INODOROS".

Consta la presente memoria de tres hojas foliadas, mecanografiadas por una sola cara y del dibujo adjunto.

15. Barcelona, veinticuatro de febrero de mil novecientos cincuenta y nueve.

P.A. de D. Antonio López García,

L. DURAN
P. P.

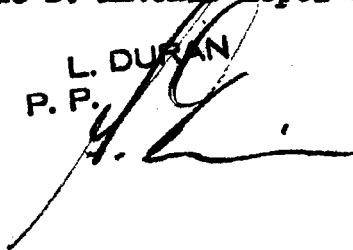

D. ANTONIO LOPEZ GARCIA 72352 HOJA UNICA

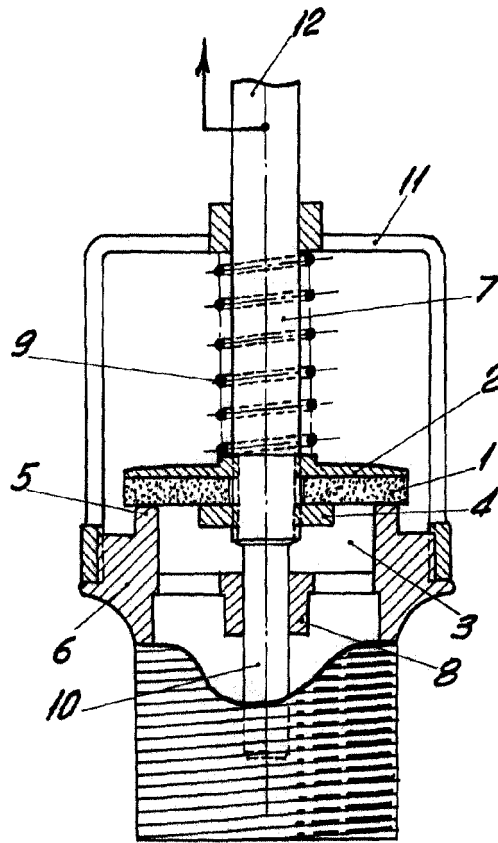

72352

BARCELONA, 24 FEBRERO DE 1959

L. DUBAN

P.R.

ESCALA VARIABLE