



72320

M O D E L O  
D E  
U T I L I D A D

para "CUELGACORBATAS PERFECCIONADO", a favor de DON LUIS GRANERS PUIG, domiciliado en MOYA (Barcelona), Plaza Colón núm. 5.

• • •

MEMORIA DESCRIPTIVA

5. El presente modelo de utilidad se refiere a un cuelgacorbatas perfeccionado del tipo que comprende una placa base y una pluralidad de espigas donde colgar las corbatas, caracterizado porque cada espiga está complementada con un prensor de eje paralelo a la espiga y dotado de un elemento elástico que lo mantiene ejerciendo presión contra la espiga, sujetando así la corbata entre los dos y evitando que caiga.

10. Para facilitar la explicación, se acompaña a la presente memoria una lámina de dibujos en los cuales se ha representado una realización del modelo que se cita a título de



13  
72320

ejemplo:

En los dibujos:

La figura única es un aspecto de conjunto del cuelgacorbatas.

En el ejemplo que se cita, el cuelgacorbatas está formado por la placa base 1 en la que están fijados una pluralidad de espigas 2 donde colgar las corbatas. Cada espiga está completada con un prensor 3 de eje 4 paralelo a la espiga y dotado de un elemento elástico para mantenerlo ejerciendo presión contra la espiga.

El modelo, en su esencialidad, puede ser desarrollado en otras variantes que difieran en detalle de las indicadas, y a las cuales, alcanzará igualmente la protección que se recaba. Podrá, pues, constituirse en cualquier forma y tamaño, con los materiales mas adecuados a cada caso, por quedar todo ello comprendido dentro del espíritu de las reivindicaciones.

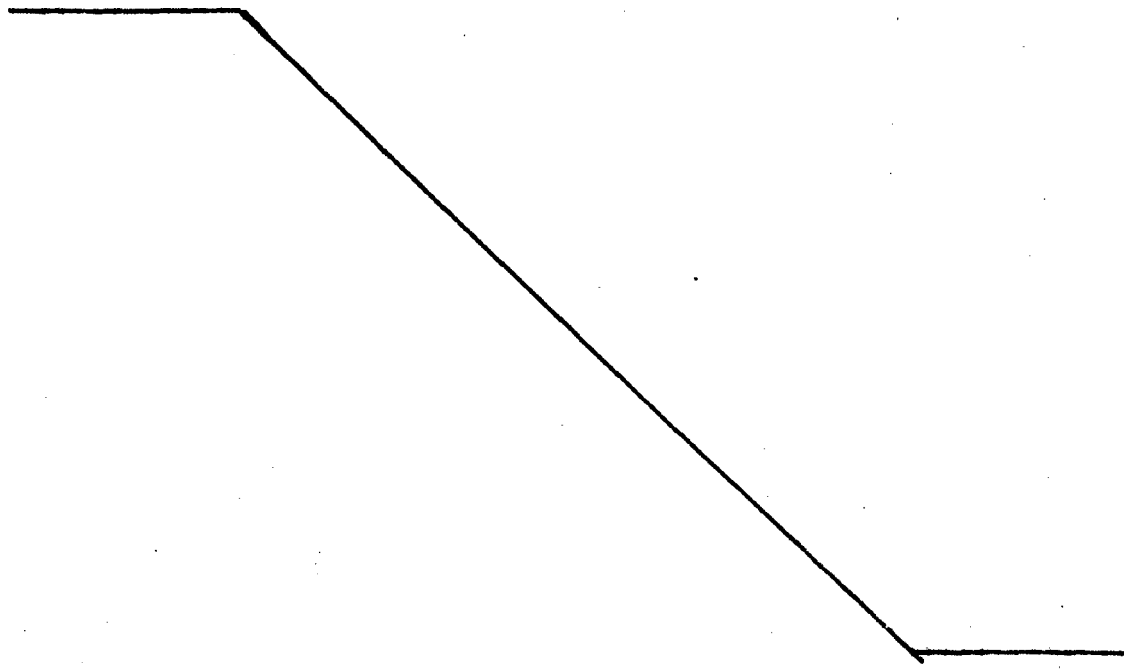

13



N O T A

72320

Descrito el objeto y utilidad del modelo, lo que se declara no divulgado ni practicado en España, comprende las siguientes reivindicaciones:

- 5. 1. Cuelgacorbata perfeccionado del tipo que comprende una lámina base y una pluralidad de espigas alineadas donde colgar las corbatas, caracterizado porque cada espiga está complementada con un prensor de eje paralelo a la espiga y dotado de un elemento elástico que lo mantiene ejerciendo presión contra la espiga, sujetando así la corbata entre los dos y evitando que caiga.

- 10. 2. Cuelgacorbata perfeccionado. Según se describe y reivindica en la presente memoria que consta de tres hojas foliadas y escritas a máquina por una sola cara, acompañadas de una lámina de dibujos.

15. Madrid, a 13 MAR. 1959  
LULS GRANERS PUIG  
p. a.

JOSÉ BERNABÉ NOVALLES

P. a.

E/ rs.

*Dr. Lluís Graners Puig*

*Hoja Única*

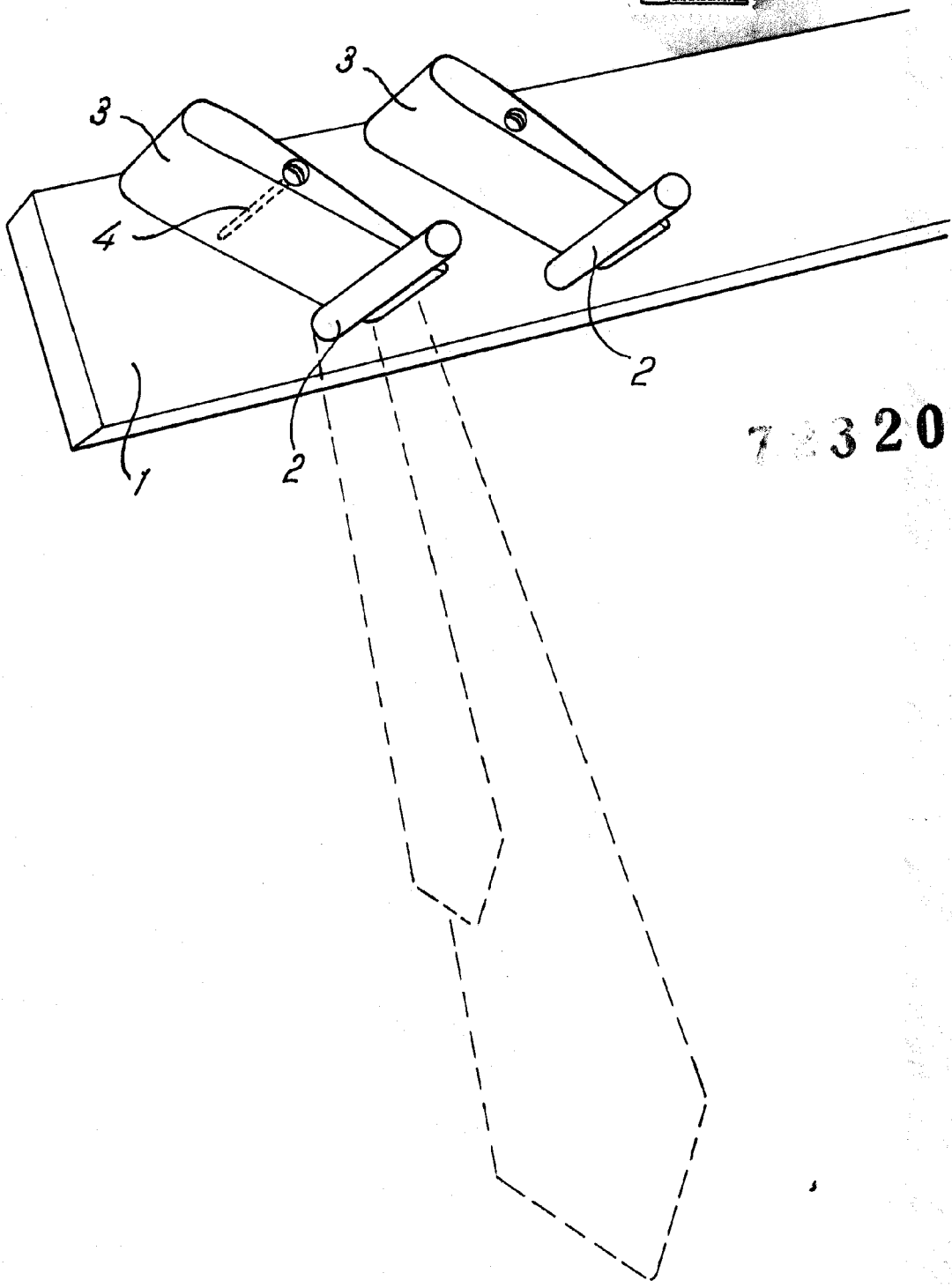

72320

Madrid, 13 MAR 1959  
p.p. Jaime Isern