

72313

N 2 MA



MEMORIA DESCRIPTIVA

de un

MODELO DE UTILIDAD

por:

"UN GRIFO PERFECCIONADO PARA CUBAS, TINAJAS Y BOCOYES"

Cuyo registro se solicita por VEINTE AÑOS para España y sus Posesiones, a nombre y favor de Don José Pazos Pazos, de nacionalidad española, residente en Berres-La Estrada (Pontevedra).

Es ya tradicional que, para sacar el vino de las cubas, tinajas o bocoyes en que se contiene, y para servirlo al detall, se utilicen grifos de madera, puesto que este tipo de grifos cumplen su finalidad con absoluta perfección, siendo de muy escaso coste, fácil intercambiabilidad e idóneo además por su propia naturaleza, ya que no altera el sabor de los caldos.

Sin embargo, todos los grifos de esta índole conocidos adolecen del defecto de que, con el uso reiterado, adquieren holgura entre el cuerpo del grifo y la espita o cánula accionadora, con lo que dan lugar a escapes o rezumados que, además de originar pérdidas, llegan a inutilizar totalmente el grifo.

El presente modelo de utilidad, está referido a un nuevo grifo de la misma clase que los comentados, pero singularmente perfeccionado, el cual, en razón de sus especiales características constructivas, alcanza una durabilidad indefinida, conservando todas las restantes pro-

5

15



20 piedades de sus congéneres.

25 Esencialmente, el grifo que nos ocupa comprende un cuerpo de grifo alargado, de forma preferentemente elipsoide, y provisto de una perforación longitudinal que, partiendo de la boca introducida en la cuba o elemento análogo, le atraviesa casi en su totalidad, llegando por el extremo opuesto hasta un segundo taladro que cruza el mismo cuerpo del grifo en sentido transversal con respecto a dicha perforación.

30 Este segundo taladro, de eje perpendicular a la perforación longitudinal del grifo como ya se ha dicho, es de configuración tronco-cónica y está forrado con un revestimiento de corcho, sirviendo de alojamiento a la espita o cánula de manipulación, la cual abre y cierra el grifo y se constituye por un cuerpo asimismo tronco-cónico, en exacta correspondencia con la estructura del taladro y enteramente hueco en su mayor parte, que remata superiormente en un cabezal cruzado por una manilla, que le es solidaria, y por abajo en un pitorro o boquilla de escanciamiento, llevando en el centro del cuerpo que aloja en el taladro, o sea en el de su zona estructural cónica, una ranura bastante prolongada por la que, en la posición abierta del grifo, se establece la comunicación necesaria entre la perforación longitudinal asimismo abierta en el cuerpo del grifo y el pitorro o boquilla terminal de la espita, dando así salida al vino.

40  
45 La configuración cónica de la espita, evita toda holgura originada por la fricción continuada entre este cuerpo y el del grifo, ya que el desgaste natural determina únicamente un lento y progresivo descenso de la cánula en su alojamiento, es decir, en el taladro perpendicular con forro de corcho, pero sin que se interrumpa la

50

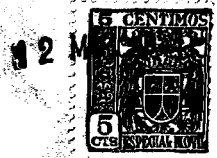

55

capacidad funcional del conjunto, puesto que la disposición bastante prolongada de la ranura abierta en la zona cónica de la repetida espita hace que la comunicación de salida persista durante el desgaste y descenso simultáneos de aquella.

Para mejor comprensión de cuanto queda expuesto, y únicamente a título ejemplario los adjuntos gráficos ilustran una forma de realización práctica:

60

La figura única representa un corte o sección lateral del modelo, observándose el cuerpo alargado del grifo (1) con su perforación longitudinal (2), abierta desde la boca de enlace con la cuba o depósito de que se trate hasta el taladro transversal y tronco-cónico (4), el revestimiento de corcho (5) previsto en el interior de este último taladro, la espita o cánula manipuladora (6), asimismo de configuración tronco-cónica, con su cabezal (3) y manilla (7), su ranura prolongada (8) en correspondencia con la perforación longitudinal (2) cuando el grifo está abierto y la sección perforada (9) prevista en su interior para officiar de pitorro o boquilla de salida.

65

70

Lo dicho es fiel reflejo de la invención, debiendo considerarse en sentido amplio, nunca en forma limitativa siendo indiferentes las condiciones en que el modelo se construya en cuanto a tamaños, formas, colores, proporciones y materiales empleados, siempre y cuando no se altere ni modifique la sustancialidad que le define, tipifica y de la que se hace especial y expresa reivindicación.

75

#### REIVINDICACIONES

Se reivindican a nombre y favor de Don José Pazos Pazos, de nacionalidad española, los términos siguientes:

80

1ª.- Un grifo perfeccionado para cubas, tinajas y boyes, caracterizado por comprender un cuerpo de grifo



85

alargado, de forma preferentemente elipsoide y provisto de una perforación que, partiendo de la boca introducida en la cuba o envase a que se adapte, le atraviesa casi en su totalidad, llegando por el extremo opuesto hasta un segundo taladro de configuración tronco-cónica y forrado interiormente de corcho que, cruzando al cuerpo de grifo en sentido transversal, resulta con su eje perpendicular a la perforación longitudinal del mismo.

90

95

2º.- Un grifo, según lo reivindicado en el punto primero, que se caracteriza porque este segundo taladro sirve de alojamiento a la espita de manipulación, la cual abre y cierra el grifo y se constituye por un cuerpo asimismo tronco-cónico, en exacta correspondencia con la estructura del taladro y enteramente hueco en su mayor parte, que remata superiormente en un cabezal cruzado por una manilla, que le es solidaria, y por abajo en un pitorro o boquilla de escanciamiento, llevando en el centro del cuerpo que se aloja en el taladro, o sea en el de su zona estructural cónica, una ranura bastante prolongada por la que, en la posición abierta del grifo, se establece la necesaria comunicación entre la perforación longitudinal prevista en el cuerpo del grifo y el pitorro o boquilla terminal de la espita.

100

105

3º.- UN GRIFO PERFECCIONADO PARA CUBAS, TINAJAS Y BOCOYES.

110

Todo conforme queda descrito en la presente Memoria que consta de CUATRO HOJAS mecanografiadas por una sola cara, foliadas y dibujos anexos.

Madrid, 12 de Marzo de 1.959

*Carlos Jurado*



92

723 13

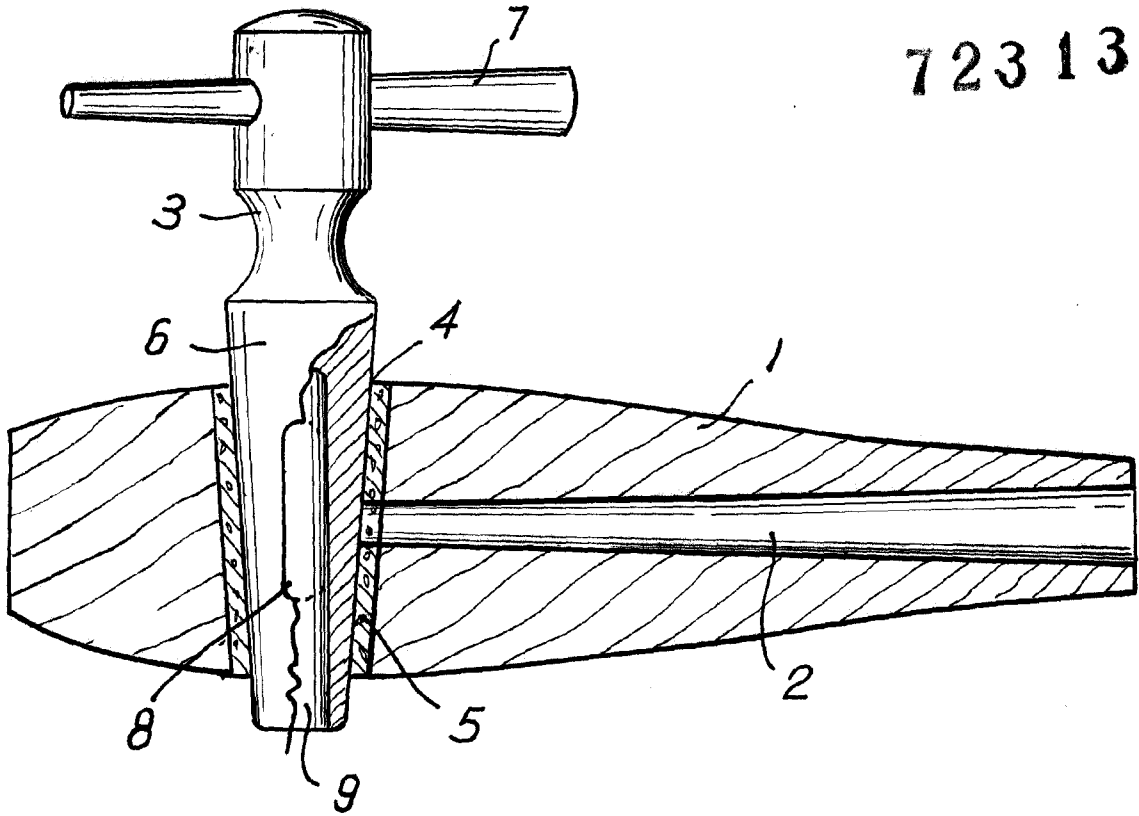

Madrid. 92 MAR. 1959

*Caro J. Pazos*

ESCALA VARIABLE

*Verdadero*