

72308

12 M



72308

MEMORIA DESCRIPTIVA

que se acompaña a la solicitud de

UN MODELO DE UTILIDAD

a favor de D. José Luis de la IGLESIA Méndez, de nacionalidad española, residente en MADRID, Zorrilla, 29,

por:

"PANEL PREFABRICADO PARA LA CONSTRUCCION DE TABIQUERIA DE ESCAYOLA".

#####

La presente Memoria se refiere como su enunciado - indica, a un tabique prefabricado de características especiales por cuyo objeto se solicita el correspondiente privilegio de MODELO DE UTILIDAD conforme y al amparo del vigente Estatuto sobre Propiedad Industrial, a fin de garantizar a favor del recurrente su derecho a la explotación - exclusiva del mismo en toda España y colonias.

A continuación se hará una descripción detallada

72308



10 del aludido objeto con referencia a los planos que se acompañan, en los cuales se representa a simple título de ejemplo, no limitativo, una forma preferente de realización susceptible de todas aquellas modificaciones de detalle, que no alteren fundamentalmente, sus características esenciales.

En dichos dibujos:

15 La fig. 1. Ilustra en perspectiva una vista parcial de la armadura o alma que une las planchas de escayola integrantes del tabique.

La fig. 2. Es una sección transversal del tabique.

20 Según el ejemplo de ejecución representado, el tabique preconizado está integrado por paneles comprendiendo una armadura de cartón ligero, tipo danés o similar (1) que presenta por ambas caras una serie de disposiciones troncopiramidales (2-3) contrapuestas a tresbolillo cuyos vértices se insertan parcialmente en unos paneles de escayola -
25 (4-5) que así quedan eficazmente retenidos en planos paralelos dejando una cámara de aire intermedia, entre los espacios libres de las mencionadas disposiciones.

30 Son numerosos los beneficios que el panel descrito reporta en la construcción de tabiques, pudiéndose destacar por lo menos los siguientes:

a) Perfecto aislamiento termoacústico; b) Reducido peso y gran resistencia; c) Rapidez de construcción y acabado perfecto; d) Reducido coste y e) Economía de pintura.

35 La forma, dimensiones y materiales podrán ser variables y en general cuanto sea accesorio y secundario, - siempre que no altere, cambie o modifique la esencialidad del objeto que se describe.

Los términos en que queda redactada esta Memoria son ciertos y fiel reflejo del objeto descrito, debiéndose

12 MAR



40 tomar con caracter amplio y nunca en forma limitativa.

N O T A

El MODELO DE UTILIDAD que se solicita recaerá sobre las particularidades características de las siguientes reivindicaciones:

45 1ª.- Panel prefabricado para la construcción de tabiquería de escayola, caracterizado por comprender una armadura, obtenida de un elemento laminar de naturaleza sumamente ligera, que se establece provista por ambas caras de una serie continua de disposiciones troncopiramidales contrapuestas a tresbolillo, cuyos vértices o terminales se insertan parcialmente en unas placas que son retenidas, en planos
50 paralelos, dejando intermedia una doble cámara de aire determinada por los espacios libres entre las mencionadas disposiciones troncopiramidales.

55 2ª.- "PANEL PREFABRICADO PARA LA CONSTRUCCION DE TABIQUERIA DE ESCAYOLA".

Todo según queda expuesto en la precedente Memoria que consta de tres hojas foliadas y mecanografiadas por una sola cara y hoja de dibujos que a la misma se acompaña.

Madrid, 12 de Marzo de 1959.

Por autorización del interesado.

FIG. 1

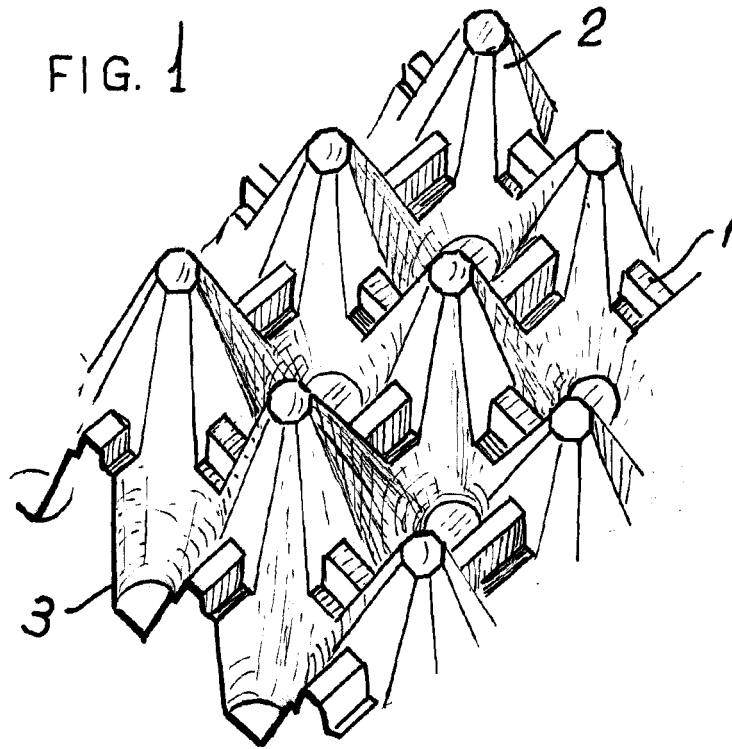

72308

FIG. 2

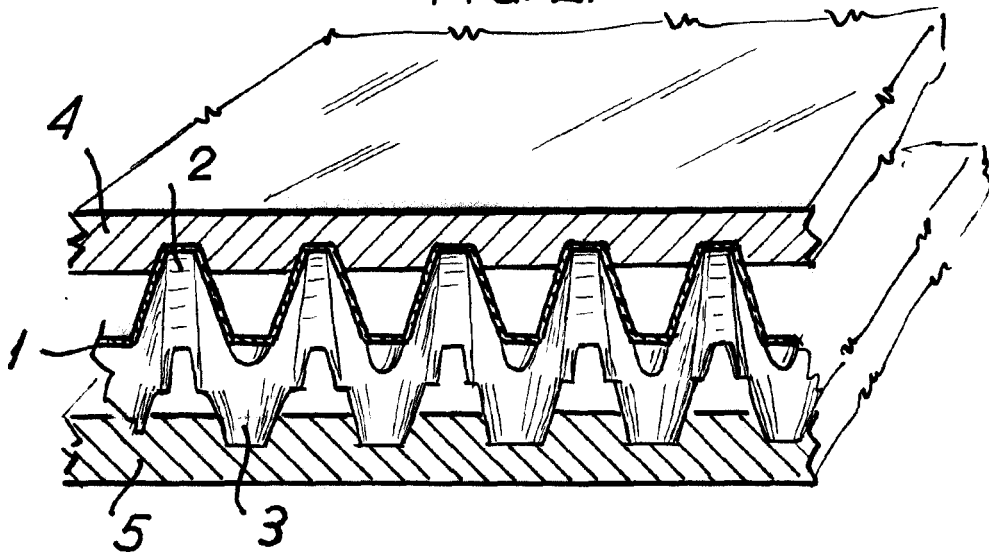

Madrid. 12 MAR 1959

ESCALA VARIABLE