

72305

72305



MEMORIA DESCRIPTIVA

Correspondiente a un MODELO DE UTILIDAD cuyo registro se solicita por veinte años.

A favor de

PLASTICOS INDUSTRIALES, S.A., de nacionalidad española.

Residente en BARCELONA, -Rambla de las Mercedes, 9

p o r :

"PLATO GIRATORIO PARA JUEGO DE EQUILIBRIO"

- - - -

12 MAR



- 5.- La presente memoria descriptiva tiene como fin la declaración del objeto sobre que ha de recaer el privilegio de explotación industrial y comercial exclusiva en el territorio nacional de un Modelo de Utilidad conforme a la legislación vigente en materia de Propiedad Industrial que, según expresa el enunciado, trata de un plato de forma especial para ser mantenido en equilibrio en el extremo de un bastón al girar alrededor de su eje.
- 10.- La aplicación y fines del presente modelo de utilidad es exclusivamente servir de juguete, y como tal destinado a la infancia aunque por su curioso funcionamiento es posible tomen parte también los mayores.
- 15.- En realidad este plato giratorio está basado en los ejercicios de equilibrio que se ven en el circo, con disco, bastones y platos corrientes, pero acoplándolo a las facultades y habilidad de una persona normal. Esto se ha logrado dándole una forma especial, de forma que permita realizar el ejercicio con un mínimo de destreza.
- 20.- No se ha pretendido rebajar este mínimo de destreza a valores tales que el juego se simplifique excesivamente por perder en ese caso gracias, logrando un término medio que estimule el amor propio y el espíritu de emulación.
- 25.- El juego en si es sencillo y entretenido, pudiéndose realizar tanto al aire libre como en un espacio cerrado, sin ningún peligro de accidente, favoreciendo además el desarrollo de la habilidad, tiene por lo tanto todas las cualidades necesarias en un juego infantil.
- 30.- Con el fin de facilitar la interpretación más exacta del objeto sobre que ha de recaer el presente privilegio, en el plano adjunto complementario de la presente exposición, se representa una forma práctica para la realización industrial y únicamente a título de ejemplo y, por consiguiente,



sin carácter exhaustivo sino meramente informativo.

En este plano:

72305

35.-

Fig. 1ª, sección diametral del plato.

Fig. 2ª, vista en planta.

Fig. 3ª, plato en disposición de realizar el juego.

En las expresadas figuras, las referencias corresponden:

40.-

(1).-Superficie lateral del plato

(2).-Borde inferior.

(3).-Cono central.

(4).-Bastón.

45.-

El plato está formado totalmente por superficies de revolución, la superficie lateral (1) está dispuesta de igual forma que un plato corriente, en su interior el fondo interior es cónico (3) con su vértice hacia arriba y el fondo exterior, en su confluencia con la superficie lateral (1) presenta un borde (2).

50.-

El material que lo constituye puede ser plástico, aluminio o cualquier otro de poco peso y suficiente resistencia.

55.-

Al imprimirsele al plato un movimiento giratorio, situándolo en el extremo de un bastón (4) éste se mantiene en equilibrio en virtud de un principio físico, según el cual, en los cuerpos en movimiento rotacional alrededor de su eje, se crea un par estabilizador que tiende a situar dicho eje en posición vertical.

60.-

Descrita suficientemente la naturaleza del invento y su forma de realización práctica, únicamente cabe añadir que en el conjunto y partes independientes constitutivas del todo son susceptibles modificaciones y cambios de materias, forma y disposición en cuanto estas alteraciones no desvirtúan el fundamento esencial del mismo.



72305

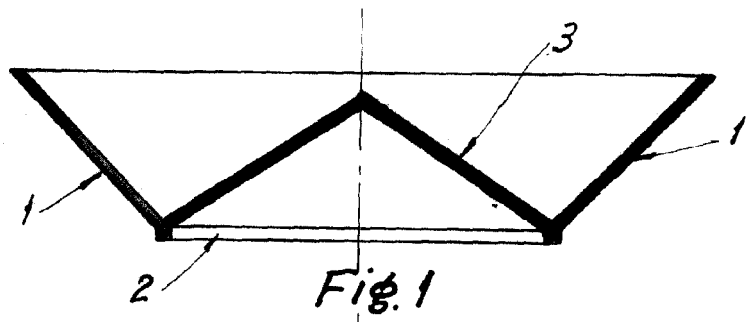

Fig. 1

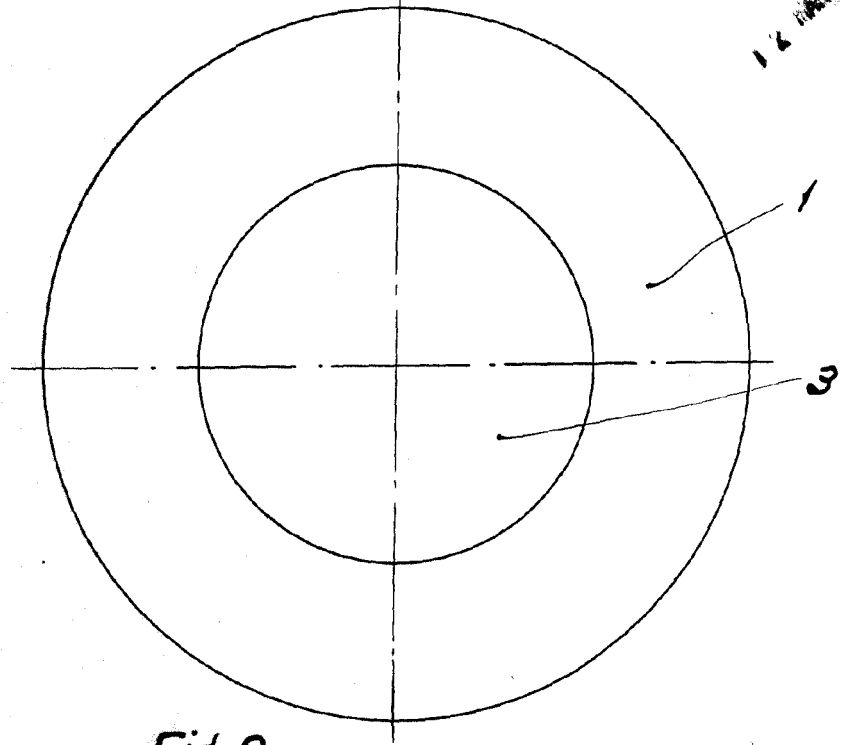

Fig. 2

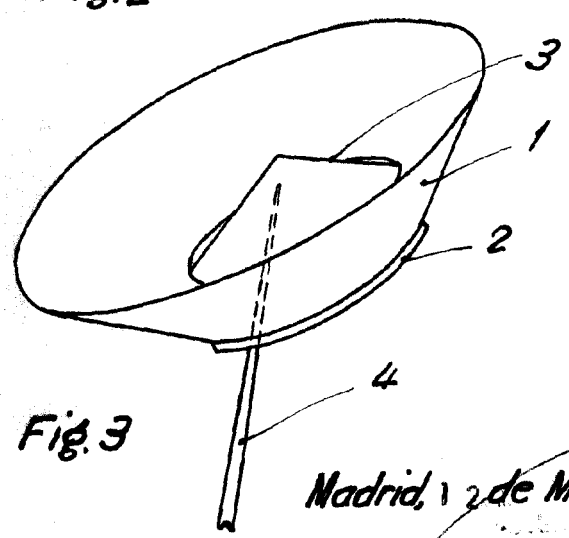

Fig. 3

Madrid, 12 de Marzo de 1959

Escala variable