

72301

72301



MEMORIA DESCRIPTIVA

que se acompaña a

la solicitud de un

MODELO de UTILIDAD por VEINTE AÑOS en  
ESPAÑA, a favor de D<sup>a</sup> Ana Molto Gomez,  
residente en España,

p o r

“MECANISMO DESTINADO A LA PROYECCION  
DE IMAGENES”

72301



5

La invención a que se refiere la presente memoria constituye una novedad industrial, con características y ventajas que la hacen merecedora del privilegio de explotación exclusiva que por ella se solicita, de acuerdo con las prescripciones del Estatuto vigente de la Propiedad Industrial, de 26 de julio de 1.929, texto refundido, publicado el 30 de abril de 1.930.

10

El objeto de la presente invención se refiere a un mecanismo destinado a la proyección de imágenes que cumple los mismos fines que otros dispositivos actualmente conocidos como in comparablemente más complicados. Por este motivo es de esperar que tendrá una gran aceptación en el mercado y por tanto es conveniente obtener el privilegio de explotación exclusiva que por ella se solicita.

15

El dispositivo en cuestión se ha representado en los dibujos que se acompañan habiéndose señalado con números sus partes fundamentales.

20

Como se deduce de los dibujos adjuntos el dispositivo consta de una manivela 1, generatriz de todos los movimientos. Esta manivela, en su prolongación 2, resulta ser el eje sobre el cual se monta la pieza 3; esta pieza 3 queda solidaria en el eje 2 y al girar entran en función las piezas 4. Estas por efecto de rotación de la manivela 1, van pasando por la abertura 5. Esta abertura 5 tiene la dimensión conveniente para conseguir el necesario juego de las piezas 4. Estas piezas 4 van montadas sobre la pieza 3. La pieza 3 tiene las espigas 6 que limitan el recorrido de las piezas 4, a éstas, en el punto conveniente, para que por su forma estudiada, resulte que los salientes 7 en forma de uña, al pasar por la abertura 5, hagan pasar la película.

25

30

Las piezas 4, al pasar por la abertura 5 y al llegar al final de ésta, en virtud de la posición de los muelles 8, ar-



7230

ticulan sobre su eje y resulta que solamente las uñas 7 arrastran a la película lo conveniente, según lo previsto por la dimensión de la abertura. Los muelles 8 obran en presión sobre las espigas 6 de la pieza 3 y de las piezas 4.

5 Resulta que el funcionamiento de lo descrito va repitiéndose este ciclo continuamente mientras se dan vueltas a la manivela.

10 Sobre el eje 2 va montado el tambor 10; sobre este tambor se monta el muelle espiral 11, que al ir sujeto por uno de sus extremos 12 y quedar el otro extremo libre, resulta que el eje 2 solamente le es permitido girar en el sentido de las agujas de un reloj.

15 Hecha la descripción que antecede, hemos de añadir que los detalles de realización de la idea expuesta pueden variar, sin que por ello cambie la esencia de la invención, que es la que se desprende de los párrafos que anteceden y la que se reivindica en la siguiente

N O T A

En resumen: El Modelo de Utilidad que se solicita, recaerá sobre las reivindicaciones siguientes:

20 1ª) Un mecanismo destinado a la proyección de imágenes caracterizado porque solidario a un eje, va montada una pieza la cual, por la disposición de una o varias piezas, las cuales llevan una saliente que actúa de uña de paso de las películas.

25 2ª). Mecanismo destinado a la proyección de imágenes caracterizado porque estas piezas uñas de paso de la película, llevan montadas sobre las mismas, unos muelles para mantenerlas en una determinada rigidez convenientemente.

30 3ª). Mecanismo destinado a la proyección de imágenes caracterizado porque la pieza soporte de las piezas uñas, llevan unas espigas que mantienen en posición conveniente las piezas



72301

uña.

4<sup>a</sup>). Mecanismo destinado a la proyección de imágenes caracterizado porque las piezas uñas están provistas de una espiga sobre la que actúa la presión del muelle.

5

5<sup>a</sup>). Mecanismo destinado a la proyección de imágenes caracterizado porque está provisto de una elástica articulada gracias a la cual, actúan convenientemente sobre el taladrado de la película, según la abertura conveniente para el paso.

10

6<sup>a</sup>) Se reivindica por último, como objeto sobre el que ha de recaer el Modelo de Utilidad que se solicita:

«MECANISMO DESTINADO A LA PROYECCION DE IMAGENES»

Todo conforme se reivindica en la presente memoria, que consta de 4 páginas y dibujos adjuntos.

Madrid, 12 marzo 1959

ALFONSO UNGRIA



72301

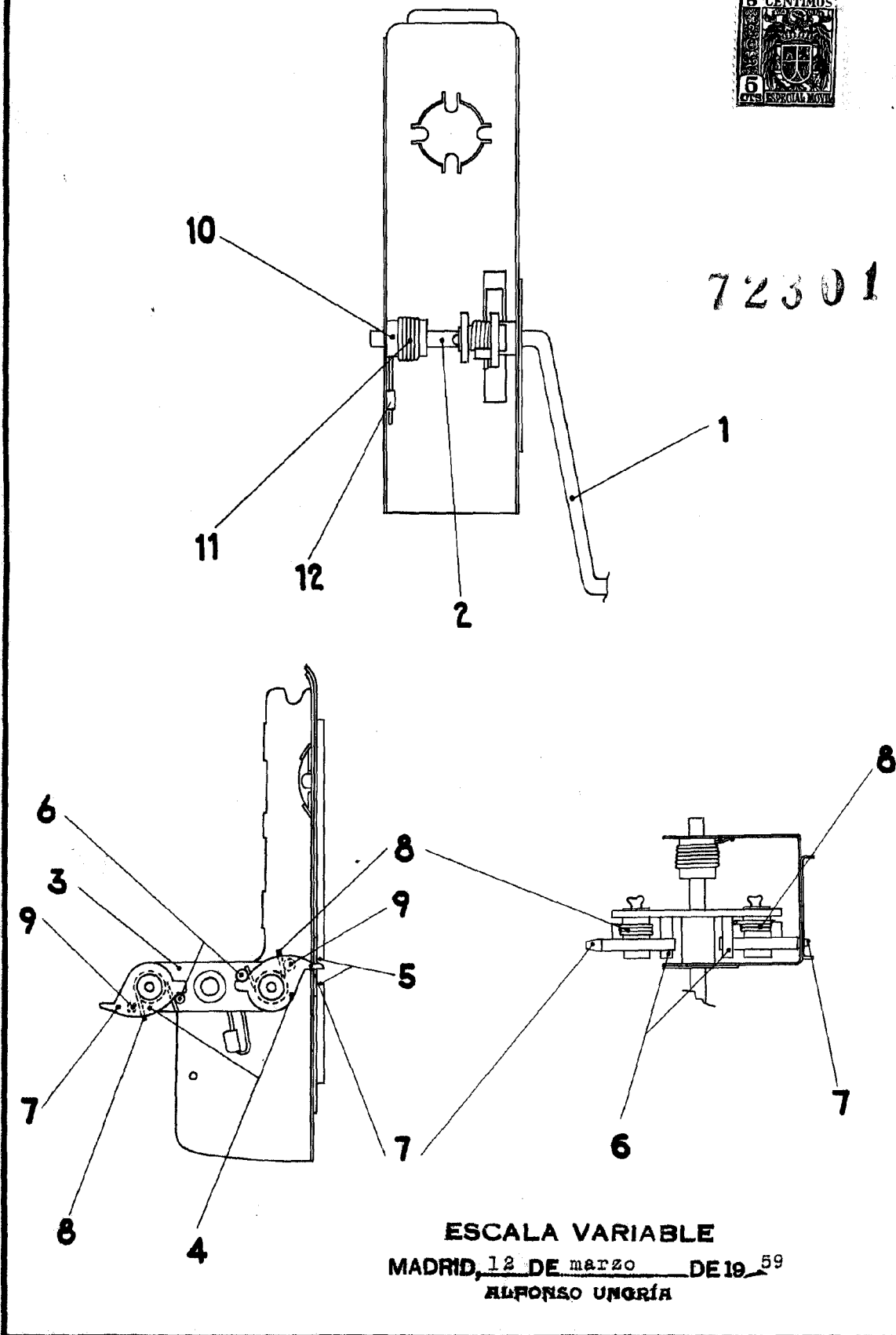

ESCALA VARIABLE  
MADRID, 12 DE marzo DE 19<sup>59</sup>  
ALFONSO UNGRÍA