

72295

P.- 17.490

12 MAR. 1959



72295

MEMORIA DESCRIPTIVA

para solicitar

MODELO DE UTILIDAD

en

ESPAÑA

por VEINTE años

a nombre de KODAK S.A., entidad española, establecida en Irún
15, Madrid, por:

"MARCO PARA DIAPOSITIVAS".

Esta solicitud se refiere a un marco para diapositivas,
hecho de cartulina, cartón, papel o materiales análogos.

Se conocen ya marcos para diapositivas hechos de estos
materiales. Sin embargo, en estos marcos conocidos, la intro-
5 ducción de la diapositiva es difícil, puesto que el marco sue-
le venir pegado, teniendo abierto sólo uno de los lados por
donde, con ciertas precauciones y cuidado, ha de introducir-
se la diapositiva para su observación en el proyector. Si se
tiene en cuenta que las diapositivas tienen una superficie
10 muy delicada y que estos marcos conocidos obligan a una mani-
pulación forzada con los dedos del usuario, se comprenderá
que los marcos en cuestión presentan inconvenientes graves
desde el punto de vista técnico, que son subsanados por el



presente invento.

5 El marco para diapositivas objeto de esta solicitud es completamente distinto de estos marcos conocidos, por cuanto se presenta en forma de una pieza inicialmente abierta y pro- vista de un doblez de articulación en su centro longitudinal, colocándose la diapositiva entre ambas caras abiertas, que se pegan entre sí a continuación.

10 Como consecuencia de ello, el marco para diapositivas de acuerdo con esta solicitud se caracteriza específicamente porque comprende una pieza de material con una línea de doblez transversal que la divide en dos mitades, un troquelado o espacio hueco en cada una de estas mitades correspondiente aproximadamente al tamaño a observar de la diapositiva y siendo con preferencia uno de ellos ligeramente mayor que el otro y estando dispuestos estos dos troquelados o espacios huecos de manera que, al doblar el marco por la citada línea de do- 15 blez, dichos dos troquelados coincidan en esencia entre sí, una hoja de papel pegada por uno de sus bordes sobre una de las dos mitades de la pieza articulada, estando también tro- 20 quelada esta pieza de papel dejando un espacio hueco que corresponde aproximadamente en tamaño al tamaño de la diaposi- tiva que, así, una vez colocada dentro de la citada pieza de papel troquelada y apoyada sobre la mitad de la pieza articu- 25 lada que le sirve de base, ve compensado su grueso por el grueso de la hoja de papel troquelada, a continuación de lo cual se rebate sobre la diapositiva la otra mitad de la pieza articulada y se pega para lo cual las dos caras de la pieza tro- quelada de papel están provistas de un adhesivo sensible al calor y a la presión.

30 El dibujo adjunto representa en su única figura un mar-

79295



12/10/50

co de diapositivas de acuerdo con esta solicitud.

Con referencia al dibujo, el marco se compone de una pieza de cartón, cartulina o material análogo, provista de una línea transversal de doblez 1 que forma así dos mitades cuadradas o sustancialmente cuadradas 2 y 3.

Cada una de estas dos mitades tiene un troquelado 4 y 5 que corresponde aproximadamente a la parte de la diapositiva que ha de proyectarse, siendo uno de los troquelados 4 y 5, con preferencia, ligeramente mayor que el otro, para obtener una mejor definición marginal de la imagen proyectada.

A una de las mitades 2 y 3, junto a la línea de doblez transversal 1, va pegada una hoja de papel 6 en su borde. Esta hoja 6 tiene en el exterior el perfil del marco de diapositiva una vez terminado de pagar éste y en su interior tiene un troquelado mayor 7.

El empleo de este marco de dispositivas es el siguiente:

Suponiendo el marco abierto se tendrá en una de sus mitades la hoja de papel 6 que está pegada a él por su borde. Basta colocar en el troquelado 7 de esta hoja 6 la diapositiva a enmarcar, cuyo tamaño exterior corresponde al del troquelado 7 de la hoja 6. De este modo, al rebatir luego la otra mitad del marco sobre el conjunto citado, el grueso de la diapositiva queda compensado por el grueso del borde de papel situado a su alrededor.

Para facilitar la adherencia, las dos caras de la pieza troquelada 6 van preferiblemente provistas de un recubrimiento de adhesivo. Un adhesivo muy conveniente consiste en uno de resina sintética que se adhiere por la acción del calor y de la presión.

72295



Preferentemente, una de las caras exteriores del marco irá provista de ciertas marcas convencionales, con objeto de que, una vez colocada la diapositiva en el marco y pegado este, pueda distinguirse a simple vista en qué posición ha de colocarse la diapositiva en el proyector para su observación correcta.

N O T A

Los puntos que como característica de novedad se presentan para que sean objeto de este Modelo de Utilidad en España, por VEINTE años, son los siguientes:

1º.- Un marco para diapositivas caracterizado porque comprende una pieza de material con una línea de doblez transversal que la divide en dos mitades, un troquelado o espacio hueco en cada una de estas mitades correspondiente aproximadamente al tamaño a observar de la diapositiva y siendo con preferencia uno de ellos ligeramente mayor que el otro y estando dispuestos estos dos troquelados o espacios huecos de manera que, al doblar el marco por la citada línea de doblez, dichos dos troquelados coincidan entre sí, una hoja de papel pegada por uno de sus bordes sobre una de las dos mitades de la pieza articulada, estando también troquelada esta pieza de papel dejando un espacio hueco que corresponde aproximadamente en tamaño al tamaño exterior de la diapositiva que, así, una vez colocada dentro de la citada pieza de papel troquelada y apoyada sobre la mitad de la pieza articulada que le sirve de base, ve compensado su grueso por el grueso de la hoja de papel troquelada, a continuación de lo cual se rebate sobre la diapositiva la otra mitad de la pieza articulada y se

12295

127



pega, para lo cual las dos caras de la pieza troquelada de papel están provistas de un adhesivo sensible al calor y a la presión.

2º.- Marco para diapositivas.

5 Tal y como se ha descrito en la Memoria que antecede, representado en el dibujo que se acompaña, y con los fines que se han especificado.

Esta Memoria consta de cinco hojas escritas a máquina por una sola de sus caras.

Madrid,

12 MAR. 1959

P. A.

12295

NLM/.



72295

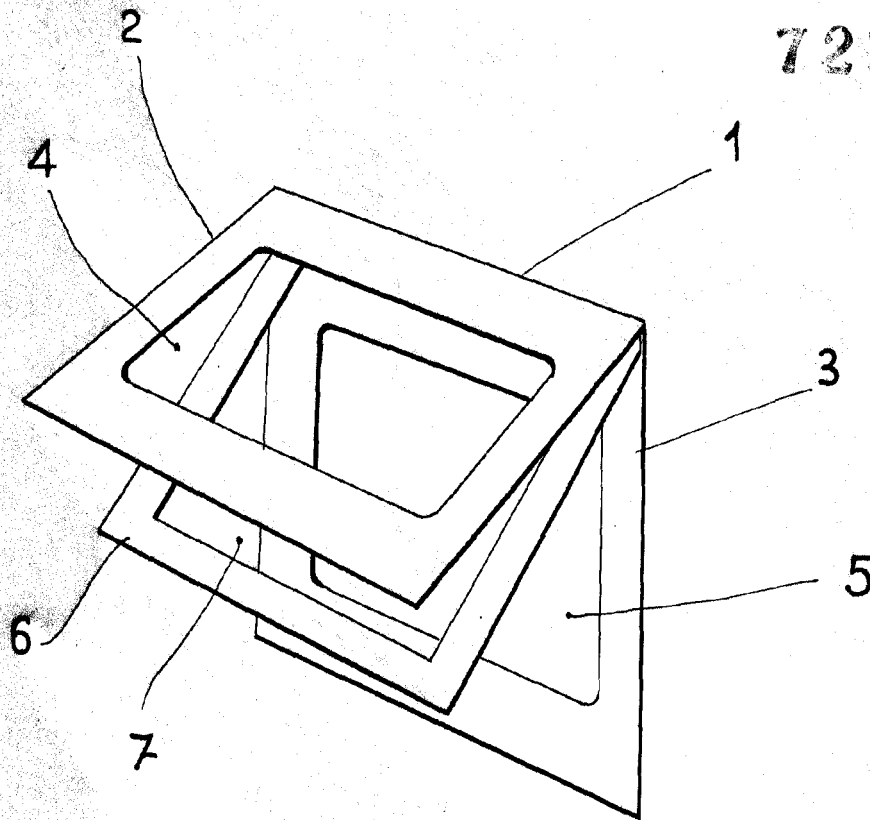

Art