



72289

## *Memoria Descriptiva*

*para*

un Modelo de Utilidad por veinte años,

*a favor de*

Don Adolfo Moreno Borjabad

~~-nacionalidad española-~~

*residente en*

Valencia - Pié de la Cruz, 17

*por:*

- Batería de cocina, para campo -



72289

5 El presente modelo de utilidad se refiere a una batería de cocina para campo, que forma un conjunto de los elementos necesarios para tal fin, acoplables en reducido volumen y de forma cómoda, de modo que pueden transportarse fácilmente en una mochila de lona dispuesta al efecto, sustituyendo con ventaja a las disposiciones análogas destinadas al mismo fin.

Tal batería de cocina es de interesante aplicación para excursionistas, cazadores, exploradores, patrullas de tropa, etc.

10 La batería comprende dos perolas, dos sartenes, una aceitera, un depósito para diversos condimentos y una tapa adaptable a dichos recipientes. La parte inferior de ésta tiene los soportes adecuados para colocar en ella un cazo, una paleta, un cuchillo y los mangos de las sartenes y de la perola mayor.

15 Dichas sartenes y la perola mayor llevan exteriormente los herrajes para recibir dichos mangos; mientras que la perola menor tiene los mangos articulados a la parte interior (a cuyo efecto están doblados en ángulo recto, a continuación de la articulación) con objeto de que se puedan recoger en el interior de la misma.

20 El acoplamiento de tales elementos es el siguiente: en la perola mayor se introduce la menor, cuyas dimensiones son las necesarias para que ambos elementos se acoplen con comodidad y sin pérdida de espacio; en el interior de la perola menor se introduce el depósito de condimentos diversos y la aceitera,

25



72289

superpuestos y, sobre ellos se abaten las asas articuladas de la perla interior, colocando a continuación la tapa, con los elementos que soporta, para completar el conjunto encajando las sartenes en cada uno de sus extremos e introducirle en la mochila.

Dentro de las reivindicaciones que se establecen pueden construirse baterías de cocina, cuyos elementos tengan las dimensiones adecuadas para el número de plazas a que se destinen, utilizando en su fabricación los materiales que se juzguen adecuados, usualmente aluminio, sin que tales variaciones, así como las que se hagan en detalles de su presentación y organización, afecten a la esencialidad reivindicada, por lo que las baterías que se construyan, dentro de la idea general reseñada, con cualquiera de esas modificaciones, no serán sino variantes, igualmente comprendidas y protegidas por el presente registro.

En esta idea las adjuntas figuras corresponden únicamente a una forma de ejecución, sin carácter alguno limitativo, que se presenta a título de ejemplo de realización, para concretar cuanto se dice en esta memoria descriptiva.

En la lámina se representa en perspectivas esquemáticas y de izquierda a derecha; la funda de lona A, para transportar a la espalda la batería de cocina; el conjunto acoplado B de los elementos que la forman; las distintas piezas que la constituyen exteriormente señaladas en C; los elementos D que se alojan en el interior de la pieza central del conjunto



72289

B; la tapadera E, portadora de los útiles de cocina y de los agarraderos o mangos de los recipientes; y otros aspectos de algunos de esos objetos, de acuerdo con lo que a continuación se especifica.

5                   Con referencia a dichas figuras y a las letras y números que designan las distintas piezas que constituyen la batería de cocina, la descripción de la misma es como sigue:

                  Sus elementos son: las sartenes 1 y 2 con enganches 13 para fijar los correspondientes mangos 11; la perola 10  
10   4 con su tapa 3, portadora del cazo 8, paleta o rasera 9 y cuchillo 10, cuya perola 4 lleva asas articuladas 12.

                  En el interior de la perola 4 se aloja la aceitera 6 y el depósito 7 para diversas sustancias como azúcar, café, especias, etc., sobre cuyo conjunto una vez introducido en la  
15   perola 4 se doblan las asas articuladas 12.

                  El conjunto así formado por los elementos 4, 6 y 7 se aloja en la perola 5, provista de herraje 13 para asas portátiles 11, como las sartenes 1 y 2.

                  El acoplamiento del conjunto, como se indica en B  
20   es: con los recipientes 6 y 7 alojados en la perola 4, ésta se introduce en el interior de la 5 y las sartenes 1 y 2 acopladas a uno y otro lado del anterior conjunto.

                  Otros detalles de los elementos representados son: el tapón 14 de la aceitera 6, la cual lleva en su fondo los piones 16 que se corresponden con los encajes 15 del depósito 7; los encajes 17 de la tapa 3 para las asas articuladas 12 de la  
25



72289

perla 4, los sujetadores 18 dispuestos en el interior de dicha tapa de los elementos que aloja; los tirantes 19 de la mochila A que se sujetan en las hebillas 20 y el cordón 21 que cierra la misma, una vez que se han colocado en su interior los elementos descritos acoplados como se ha dicho.

-----



N O T A

72289

Este registro consta de las siguientes reivindicaciones:

5 1ª.- Batería de cocina, para campo, caracterizada porque está constituida por; dos perolas, acoplables una en el interior de la otra; un depósito de condimento y una aceitera, que se introducen en la perola menor y sobre las cuales se abaten las asas, articuladas interiormente en dicha perola menor, y dos sartenes acopladas a uno y otro lado de ese conjunto.

10 2ª.- Batería de cocina, para campo, según lo reivindicado en el punto anterior, caracterizada porque la perola mayor y las sartenes llevan herrajes, para recibir mangos de quita y pón; completando el conjunto; una tapa adaptable a cualquiera de los recipientes, provista en su interior de soportes para sujetar un cazo, una paleta, un cuchillo y los mangos mencionados; y una mochila de lona para alojar en ella todo el conjunto.

15 3ª.- Batería de cocina, para campo.  
20 Según se describe y reivindica en esta memoria descriptiva.

Se detalla e ilustra con los planos que a la misma se acompañan.

25 Y cuya memoria consta de 6 hojas, foliadas y escritas a máquina por una sola de sus caras.

Madrid, a

11 MAR 1959  
*[Handwritten signature]*

Bat.

1 de 2

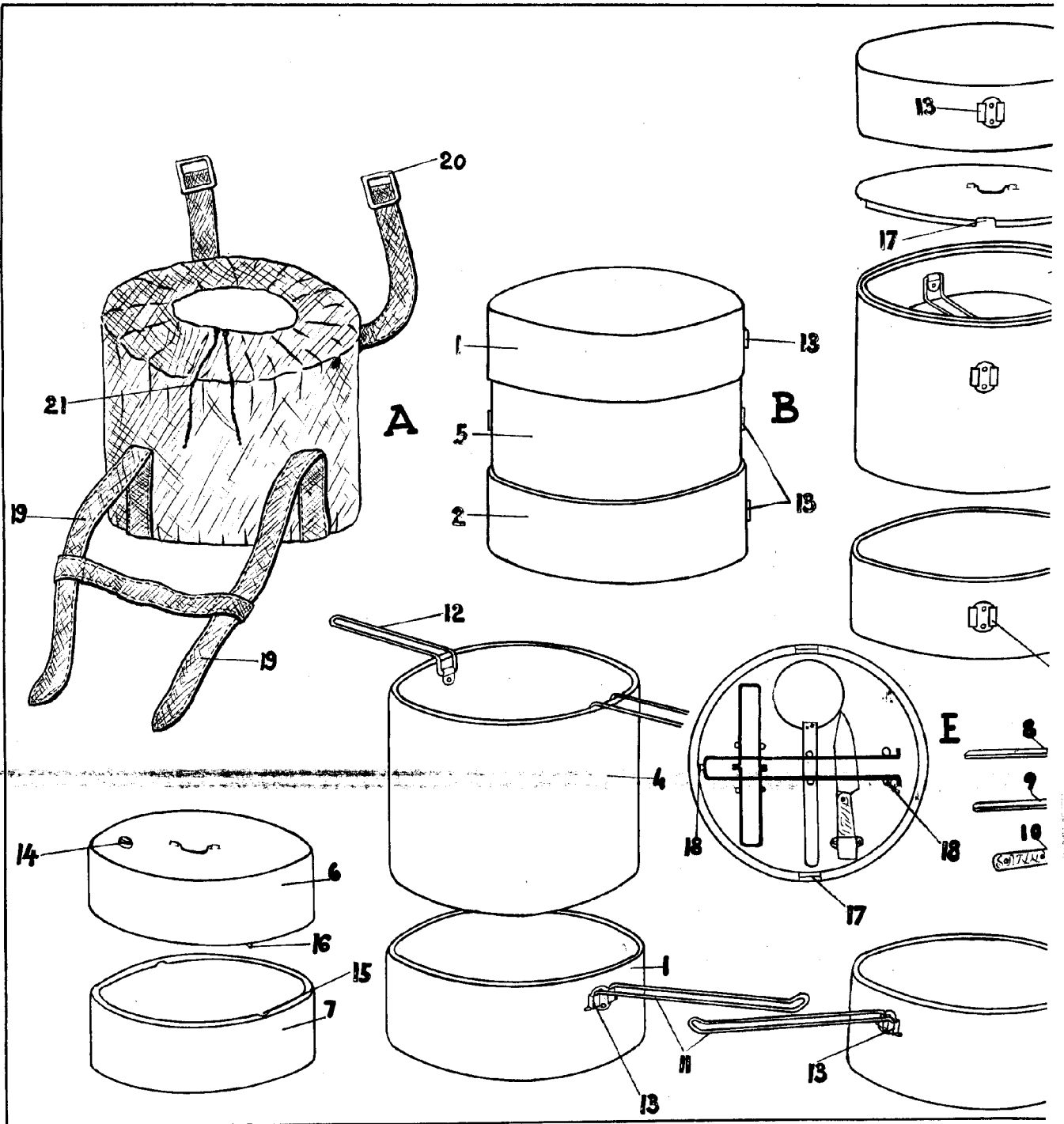

136 23

2 de 2

Hoja única.

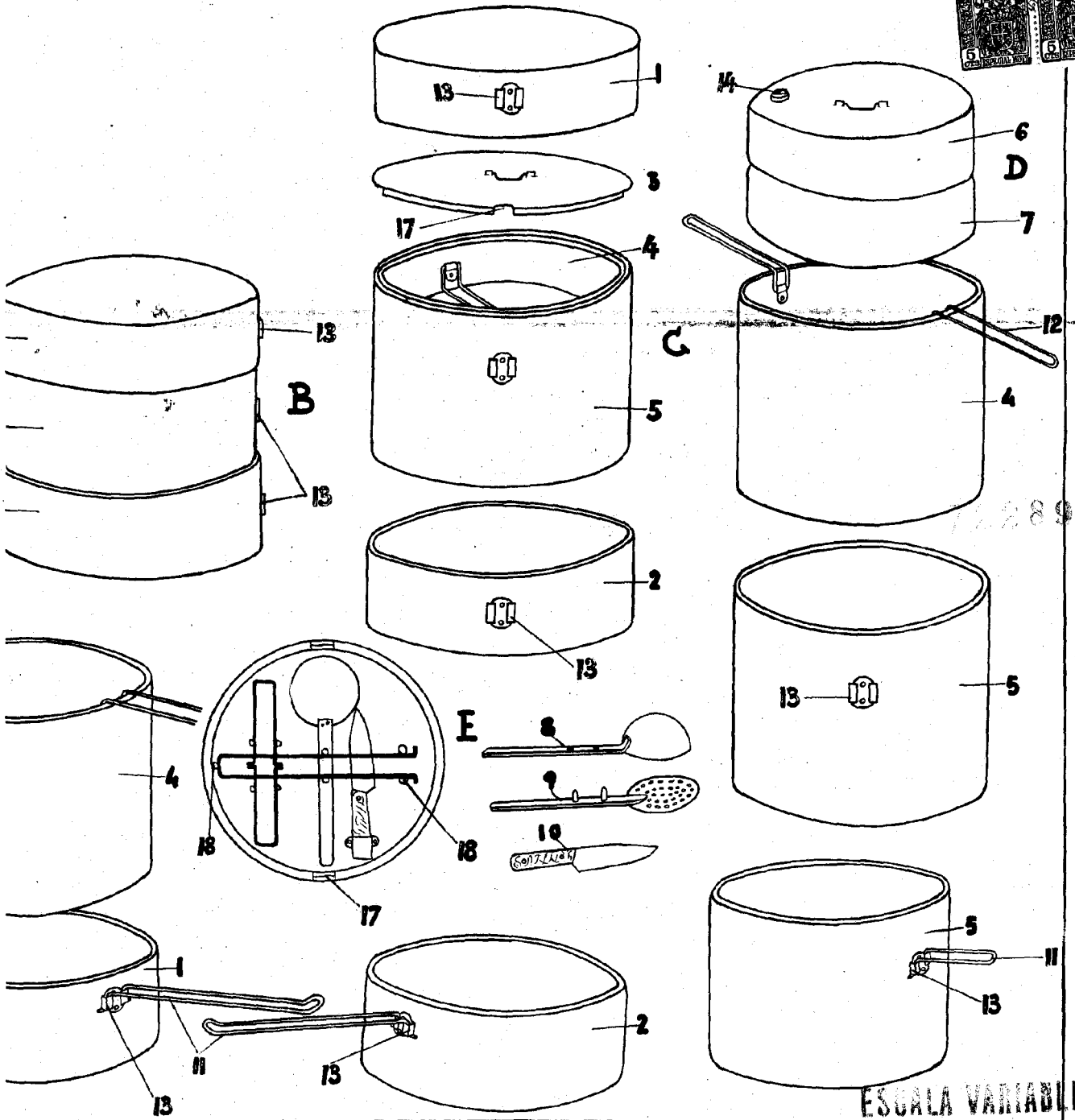
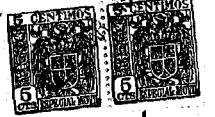

ESCALA VARIABLE