

72284



72284

MEMORIA DESCRIPTIVA
que se acompaña a
la solicitud de
un MODELO de UTILIDAD por VEINTE AÑOS en ESPAÑA
a favor de
CHOCOLATES ELGORRIAGA, S.A., residente en Irún,
(Guipúzcoa), calle Ejército Español, s/n.,
p o r
"NUEVA CAJA DE CARTON".



La invención a que se refiere la presente memoria, constituye una novedad industrial, con características y ventajas que la hacen merecedora del privilegio de explotación exclusiva que por ella se solicita, de acuerdo con las instrucciones del Estatuto vigente de la Propiedad Industrial, de 26 de julio de 1929, texto refundido, publicado en 30 de abril de 1930.

La presente invención se refiere a un nuevo modelo de caja plegable de cartón que se caracteriza esencialmente por la gran sencillez de su constitución, lo cual no es obstáculo para que constituya un envase relativamente sólido y muy apto para contener los dulces u otros artículos que conviene envasar en cajas de este tipo.

En el dibujo que se acompaña, se ha representado en la fig. superior un desarrollo de la caja, pudiéndose apreciar la característica esencial de la misma, que consiste en las dos ranuras laterales que presenta en su base. Doblando la cartulina por los lugares punteados, se consigue que los salientes de las alas laterales se introduzcan ligeramente por estos cortes, quedando encajadas estas alas en ellos, y consiguiéndose que la caja quede perfectamente armada, tal como puede verse en la figura inferior del dibujo adjunto.

La sencillez del envase descrito, ha de hacerlo muy apreciado en el mercado, por lo que se desea obtener un privilegio de explotación exclusiva por la idea de este nuevo envase, a fin de evitar posibles imitaciones.

Hecha la descripción que antecede, hemos de añadir que los detalles de realización de la idea expuesta, pueden variar, sin que por ello cambie la esencia de la invención, que es la que se describe en los párrafos que anteceden y la que



se reivindica en la siguiente

N O T A

72284

En resumen: El Modelo de Utilidad que se solicita, recaerá sobre las reivindicaciones que siguen:

5 1) Nueva caja de cartón, caracterizado porque consiste esencialmente en una hoja troquelada y doblada de modo que forma el envase propiamente dicho y la tapa del mismo, consiguiéndose el conjunto formado gracias a que los extremos laterales que se redoblan hacia el interior del envase presentan sendos salientes que quedan encajados en las ranuras practicadas en el fondo del envase, armándose así todo el conjunto.

10

2) Se reivindica, por último, como objeto sobre el que ha de recaer el Modelo de Utilidad que se solicita: "NUEVA CAJA DE CARTON",

15 Todo conforme queda descrito en la presente memoria, que consta de tres páginas escritas a máquina y dibujos adjuntos.

Madrid, 11 de marzo de 1959

ALFONSO UNGRIA

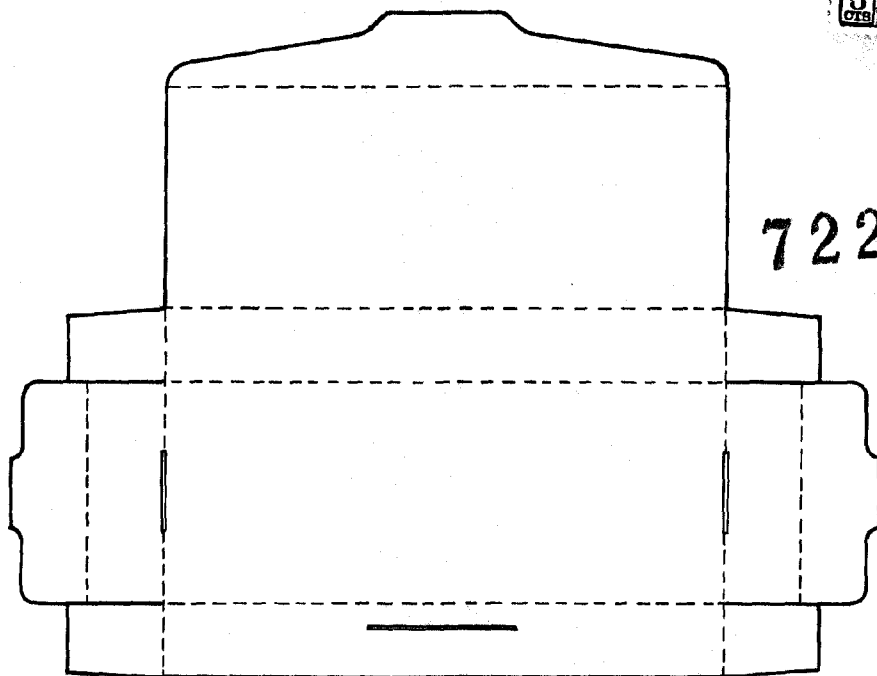

72284

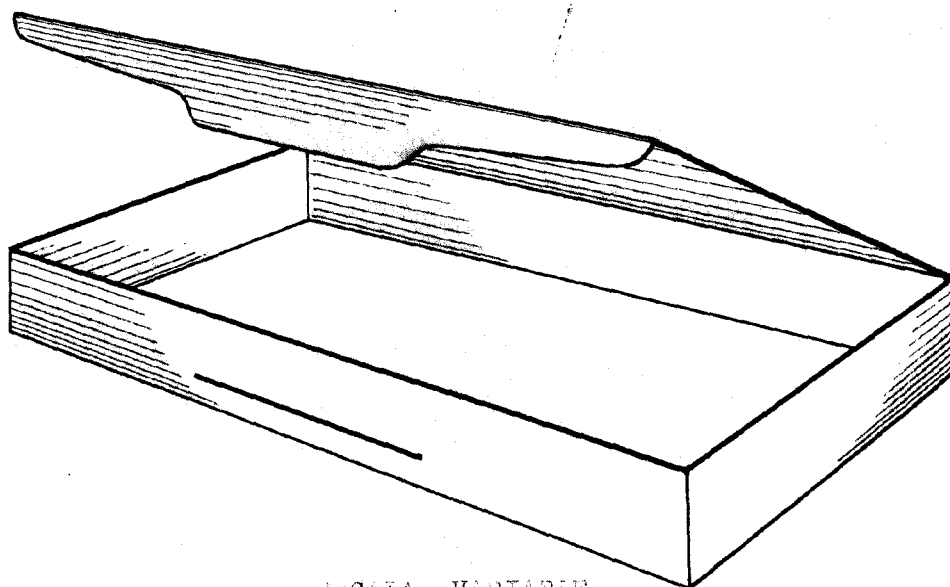

ESCALA VARIABLE

Madrid, 11 marzo 1959

ALFONSO INGRIA