

72264



Memoria descriptiva de un MODELO DE UTILIDAD, por  
VEINTE años, a favor de D. Klaus Karl ERNST WEDDIGEN  
GOEBEL, subdito aleman, domiciliado en Bilbao, c/ Gre-  
gorio de la Revilla nº 29, por:

"JUGUETE DE EQUILIBRIO"

=====

5.-

El juguete a que se refiere este modelo de utili-  
dad, adopta forma semejante a un plato con líneas más  
o menos caprichosas, pero que esencialmente posee una  
pestaña anular que se proyecta desde su plano inferior  
con cierta inclinación que es precisamente donde se co-  
loca la extremidad de una varilla que dá lugar al impul-  
so de rotación al citado conjunto.

10.-

La parte interna, comprendida por la pestaña anu-  
lar antes descrita, es una porción conica con la cúspi-  
de entrante en el centro conforme se puede apreciar en

72264 10 MS



la sección de la figura 1ª, según los dibujos adjuntos.

5.-

La finalidad esencial de este modelo es la de proporcionar un juguete en forma de plato al que se hace girar mediante una varilla de impulsión rotatoria, cuyo juguete es muy sencillo y puede fabricarse en gran escala dentro de una manufactura muy barata.

10.-

En los dibujos que se acompañan, se muestra un juguete del tipo comentado en diferentes vistas.

La fig. 1ª, es una vista en sección de un elemento a modo de plato de material apropiado, que es el objeto del juguete.

15.-

La fig. 2ª, es una vista de como accionar y dar rotación a este juguete representado en forma seccionada en la figura anterior.

20.-

Se ve en esta figura, como con una varilla que se encaja en el lugar -3-, se inicia una serie de rotaciones para despues de tener velocidad apropiada el juguete en forma de plato, pasa la varilla -5- a ser colocada en el vertice del cono -4- y continua en equilibrio y girando por algún tiempo el citado juguete.

25.-

La fig. 3ª, es un detalle de como se queda girando y en equilibrio el citado juguete soportado por la varilla -5-.

En estas figuras se emplean referencias numericas para señalar las distintas partes del juguete, correspondiente el número -1- a la forma del juegue-

72264



5.- te que se aproxima a la de un platillo con más o menos rebordes decorativos; con el número -2- se indica una pestaña que hace una zona con ligera concavidad que por su parte interna sirve de apoyo a la extremidad de la varilla impulsadora de rotación; mediante el número -3- se indica el lugar donde se coloca la extremidad de la varilla -5- para iniciar los giros que den rotación al conjunto del juguete.

10.- El número -4- indica la parte o cúspide interna del cono que hace de fondo de este platillo en donde al final se apoya el citado platillo, sobre la varilla cuando se ha logrado una velocidad de giro capaz de mantener en movimiento el citado platillo; siendo -5- la varilla de impulsos rotatorios.

15.- En el juguete de equilibrio descrito y representado en los planos que se acompañan, cabe la posibilidad de introducir modificaciones dentro de los límites que permite la Ley.

N O T A  
 = = = =

20.- De acuerdo con cuanto determina la vigente Ley sobre Propiedad Industrial, se hace la aclaración de que el objeto de este registro es nuevo y no se ha explotado ni divulgado en España, y por ello, se declaran nuevas las siguientes reivindicaciones:

25.- 1.- Juguete de equilibrio, que está formado por un platillo que en su plano inferior está provisto de una pestaña anular que forma una zona con ligera concavidad, que por su parte interna sirve de apoyo a la extremidad de una varilla impulsadora de rotación.

30.-



72204

2ª.- Juguete de equilibrio, que está formado por un platillo que centralmente cuenta con una cúspide interna formando cono coincidente con el fondo de dicho platillo sobre cuyo final toma apoyo el extremo de una varilla con la que se hace girar el platillo.

5.-

3ª.- "JUGUETE DE EQUILIBRIO".

De conformidad con lo descrito en la precedente memoria, integrada por CUATRO hojas y una lámina de dibujos.

Madrid, 10 de Marzo de 1.959

P.Q.

Figura 1ª

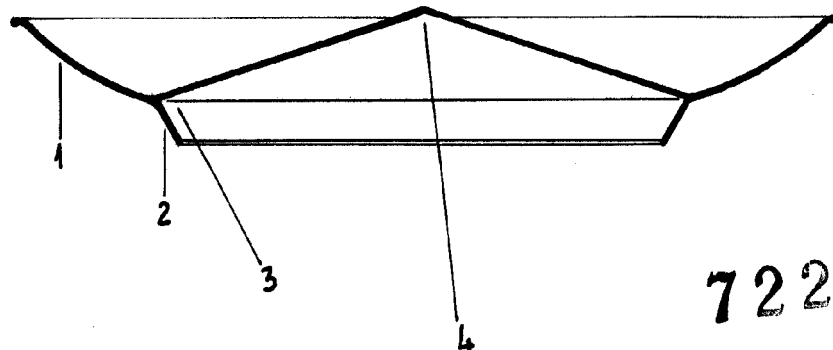

72264



Figura 2ª



Figura 3ª

MADRID 10 MARZO 1959

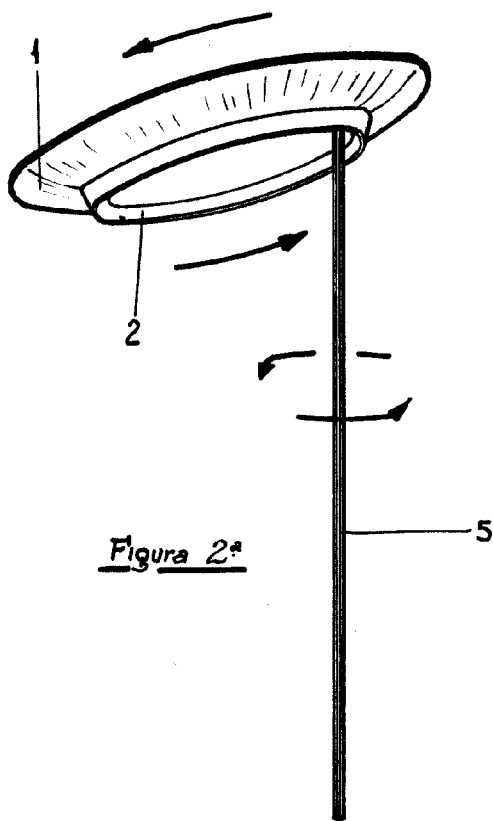
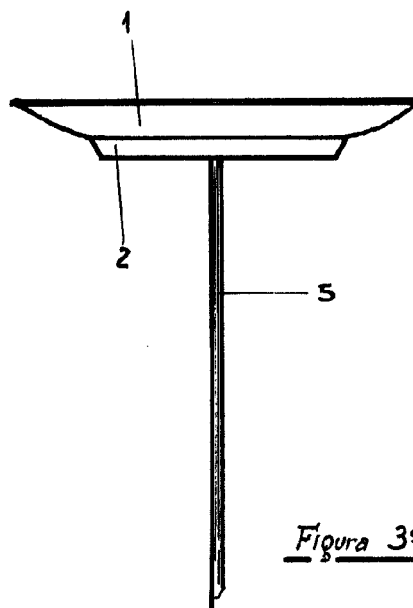
P.O.