

28 FEB.



72223

MODELO DE UTILIDAD

por "Tapón para botellas de bebidas espumosas"

a favor de Don Marcelo Trallero Codina, de nacionalidad española, domiciliado en Barcelona, calle Caballero nº 40.

MEMORIA DESCRIPTIVA

5

El presente modelo de utilidad se refiere a un tapón para botellas de bebidas espumosas, fabricado con material plástico y compuesto de dos piezas huecas, al objeto de que entre poco material en su fabricación, redundando en una gran economía en su precio de coste sin mengua de su eficiencia.

10

Al propio tiempo, concurre en el mismo la circunstancia

28 FEB



72223

de que debajo de una de sus piezas que constituye la parte superior del tapón, puede alojar en su interior una plaquita con leyendas o dibujos a efectos de propaganda o como garantía del producto, que son visibles por transparencia, en cuyo caso dicha pieza  
 5 será de material transparente, pudiendo no obstante suministrarse el tapón sin la referida plaquita y todo él, fabricado de material opaco.

Seguidamente se describe con todo detalle el objeto del modelo que nos ocupa, adjuntándose una hoja complementaria de  
 10 dibujos en los que se representa a modo de ejemplo no limitativo, un tapón del referido tipo, en la Fig. 1, visto en sección longitudinal y en la Fig. 2, en planta.

El tapón para botellas de bebidas espumosas de que  
 estamos tratando, esta compuesto de dos piezas huecas de un material  
 15 elástico-flexible, preferentemente plástico, una de cuyas piezas esta constituida de dos partes, el cuerpo -1- de forma tubular y la parte superior -2- asimismo tubular, separadas por un tabique -3- del que emerge una espiga central -4-, constituyendo dicha parte superior el lado circular de la cabeza del tapón que se complementa  
 20 con la segunda pieza constituida por una cápsula -5- que va acoplada a presión en el interior de la misma, presentando un reborde -6- que sirve de asiento de la referida cápsula con el borde superior de la otra pieza.

La espiga central -4- sirve de sustentación y apoyo  
 25 de la cápsula -5- a fin de que no pueda flexionarse y al propio tiempo para retener junto al plano inferior de la misma a una plaquita que podrá disponerse en su interior, a los efectos indicados anteriormente.

La sección superior tubular -2- que es de mayor diámetro que el resto de la pieza, se prolonga un tanto por debajo del  
 30

28 FEB



72223

tabique -3- para constituir una oquedad anular en la que encaja el borde de la boca de la botella y la superficie exterior de la indicada sección presenta un moleteado -7- para facilitar su manipulación.

5 En cuanto a la superficie exterior de la caña de la propia pieza presenta unos nervios circulares -8- y unas ondulaciones de tipo vario a fin de asegurar la hermeticidad de cierre del tapón.

10 En el modelo de utilidad según ha sido descrito serán variables el tamaño y calor del tapón objeto de la misma, las características del material empleado en su fabricación y en general, todos cuantos detalles no alteren, cambien o modifiquen su propia esencialidad.

N O T A

15 Se reivindica como objeto del presente modelo de utilidad:

20 1º.- Tapón para botellas de bebidas espumosas, caracterizado por estar compuesto de dos piezas huecas de material elástico-flexible, una de las cuales está constituida de dos partes: un cuerpo de forma tubular y una parte superior asimismo tubular separadas por un tabique de cuya cara superior emerge una espiga central, constituyendo dicha parte superior, el lado circular de la cabeza del tapón que queda completada con la otra pieza constituida por una cápsula acoplada a presión  
25 en el interior de la misma, presentando un reborde que sirve de asiento de la referida capsula con el borde superior de la otra pieza, siendo la altura de la espiga central antes referida, la

28 FEB



72223

precisa para que esa segunda pieza, luego de ser colocada, se apoye contra aquélla a propósito para retener, fijándola, una plaquita destinada a contener leyendas o marcas cualesquiera, que quedan visibles por la transparencia del material que la cubre.

5.

2º.- TAPON PARA BOTELLAS DE BEBIDAS ESPUMOSAS.

Y todo cuanto afecte a la esencialidad de lo mostrado en el adjunto dibujo y descrito en la presente memoria que consta de cuatro hojas foliadas y mecanografiadas por una sola cara.

10

Barcelona, a 28 de Febrero de 1.959

Don Marcelo TRALLERO COBINA

p/a.

28 FEB 1959  
5 CENTIMOS  
5 OZES ESPECIAL MONTA

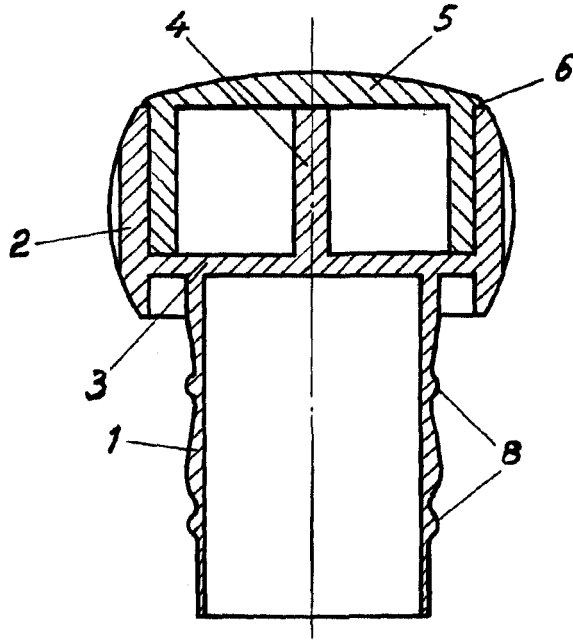

72223

Fig. 1

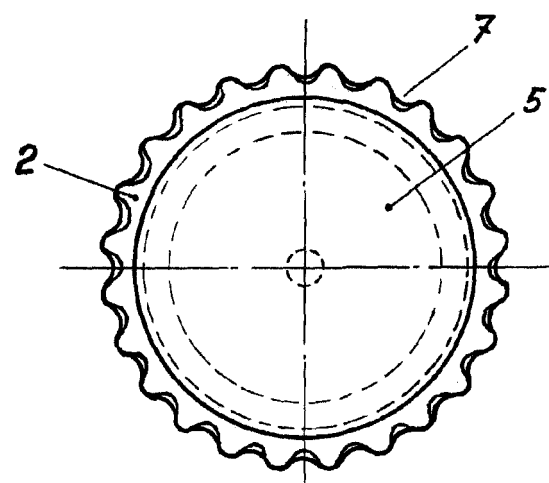

Fig. 2

Barcelona 3 de febrero de 1959  
P. A.

Escala variable