

27 FEB 1960



72209

MODELO DE UTILIDAD

por "Bandeja para cubiertos"

a favor de Don José Manuel Quesada Baró, de nacionalidad española, domiciliado en Barcelona, calle Santaló nº 150.

5

MEMORIA DESCRIPTIVA

El presente modelo de utilidad se refiere a una bandeja para cubiertos fabricada de una sola pieza de material plástico, distribuida en una serie de compartimentos que adoptan la forma general de las piezas que cada uno ha de contener, presentando la novedad de que los tabiques divisorios de la mayor parte de los mismos están seccionados transversalmente al objeto de facilitar la extracción de los cubiertos alojados en los referidos compartimentos.

Seguidamente se describe con todo detalle el objeto del modelo que nos ocupa, adjuntándose una hoja de dibujos complementaria en los que se representa a modo de ejem

7 FEB 6



72209

plo no limitativo, en la Fig. 1, una bandeja para cubiertos del indicado tipo, vista en perspectiva y en la Fig. 2, una sección transversal de la misma.

5 Consiste la bandeja para cubiertos a que nos referimos, en una cubeta rectangular -1- de material plástico y de tamaño adecuado, cuyo borde está doblado hacia abajo formando una solapa exterior -2- de refuerzo.

10 El interior de dicha cubeta presenta a toda altura, una serie de compartimentos conformados en forma semejante a la de las piezas de cubertería que ha de contener cada uno, existiendo un compartimento para las cucharas, otro para las cucharillas y dos compartimentos para los tenedores corrientes y de pescado, los cuales vienen limitados por unos tabiques -3- que presentan un seccionamiento -4- para poder introducir los dedos  
15 de la mano hasta el fondo de los compartimentos para facilitar la extracción de las piezas ubicadas en su interior.

Además de los referidos compartimentos, presenta la cubeta otros alojamientos determinados por sendos tabiques -5- asimismo a toda altura para constituir unos depósitos complementarios -6- para guardar en ellos artículos de menaje diversos  
20 como por ejemplo sacacorchos, abrelatas y pelapatatas.

Los seccionamientos que presentan los tabiques podrán estar situados en cualquier punto, si bien con preferencia lo estarán en forma coincidente formando una especie de pasillo transversal, tal como aparece en el diseño adjunto en el que se  
25 representa una realización práctica de la bandeja que constituye el objeto del presente modelo,

A fin de reforzar la solapa exterior -2- y el conjunto de la bandeja, el espacio existente entre aquella y los  
30 lados de la misma presentan unos pequeños tabiques 7.

72209

27 F



Como es lógico, la distribución de los compartimentos de la bandeja podrá ser distinta a la representada en la hoja de dibujos, siempre y cuando se mantengan las características esenciales de la misma.

5           Asimismo serán variables, el color de la bandeja para cubrir el objeto del modelo de utilidad descrito y todos cuantos detalles no alteren, cambien o modifiquen su propia esencialidad.

N O T A

10           Se reivindica como objeto del presente modelo de utilidad:

15           1º.- Bandeja para cubiertos, caracterizada por consistir en una cubeta rectangular de material plástico, con el borde doblado hacia abajo formando una solapa exterior de refuerzo, en el interior de cuya cubeta aparecen unos compartimientos a toda altura de forma semejante a la de las distintas piezas de cubtería que ha de contener cada uno, limitados por unos tabiques huecos que presentan unos seccionamientos transversales para facili-

27 FEB

72209



5 tar la extraccion de las piezas alojadas en el interior de cada compartimiento, quedando completada la bandeja con otros compartimentos determinados por sendos tabiques huecos asimismo a toda altura, constituyendo unos depósitos complementarios para alo- jar en ellos, articulos de menaje diversos.

2º.- BANDEJA PARA CUBIERTOS.

10 Y todo cuanto afecte a la esencialidad de lo mos- trado en el adjunto dibujo y descrito en la presente memoria que consta de cuatro hojas foliadas y mecanografiadas por una sola cara.

Barcelona, 27 de Febrero de 1.959

Don José Manuel QUESADA BARO

p/a.



27 FEB

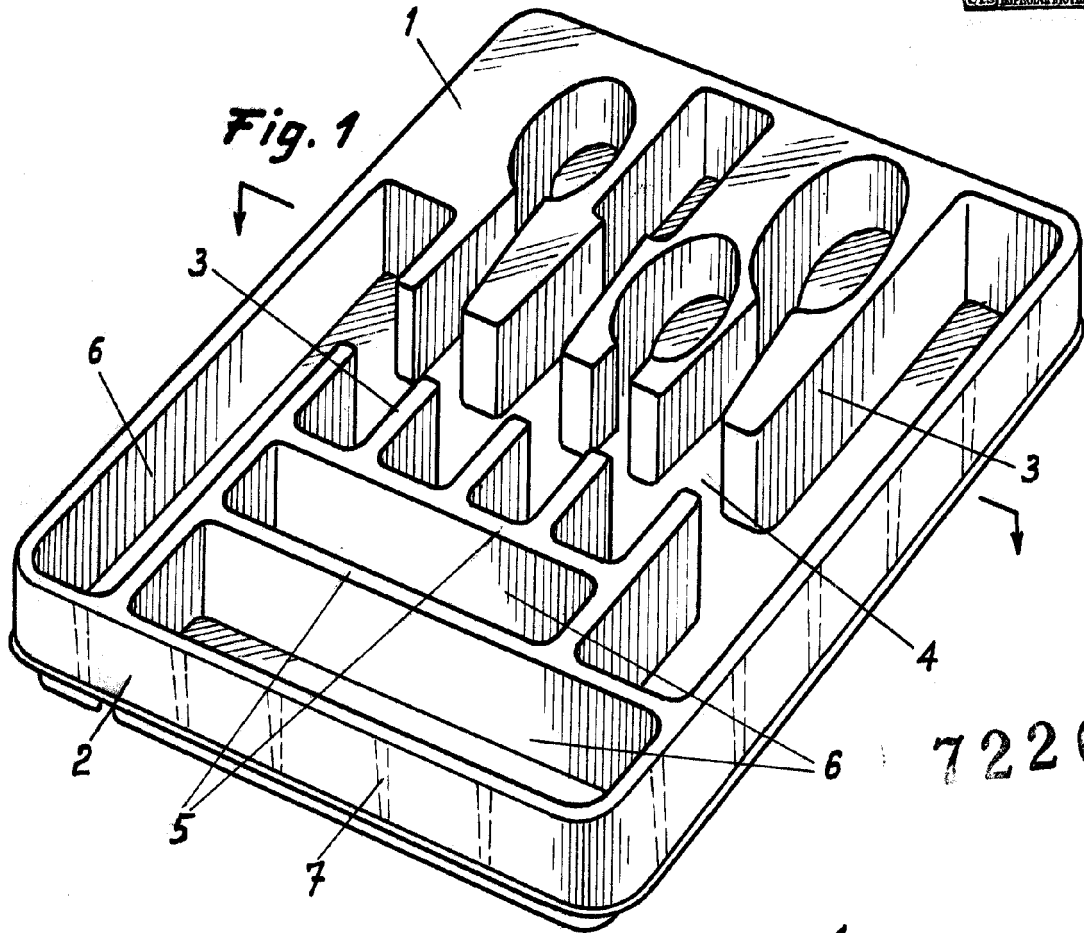

Fig. 1

72209

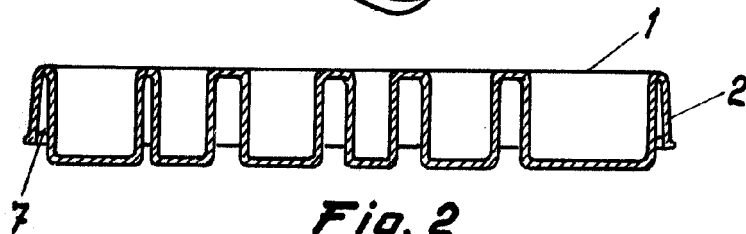

Fig. 2

Barcelona 27 de febrero de 1959  
F.A.

Escala variable