

27 FEB



72207

MODELO DE UTILIDAD

por "Dispositivo aplicable a mangos de escoba y utensilios similares para su acondicionamiento"

5 a favor de Don Marcelo Trallero Codina, de nacionalidad española, domiciliado en Barcelona, calle Caballero, nº 40.

MEMORIA DESCRIPTIVA

10 El presente modelo de utilidad se refiere a un dispositivo destinado a aplicarse en el extremo de los mangos de las escobas y utensilios similares, el cual va provisto de una anilla, a fin de que cuando no se use la escoba pueda colgarse de un gancho o clavo para su mejor acondicionamiento.

Ello, representa aumentar la duracion del referido utensilio debido a que al quedar colgando la escoba, la mata de palmitos o similares de la misma no se deforma y se seca mas fa-

27 FEB



72207

cilmente, si por acaso se hubiese mojado, redundando en mayor duraci3n del utensilio.

5 El indicado dispositivo est3 concebido en forma de que pueda adaptarse por simple enchufe en el mango de cualquier escoba o art3culo similar de tipo corriente.

10 A continuaci3n se describe con todo detalle el objeto del modelo que nos ocupa, adjunt3ndose una hoja de dibujos complementaria, en los que se representa a modo de ejemplo no limitativo, en la Fig. 1, un dispositivo del indicado tipo visto en alzado, en la Fig. 2, visto en secci3n y en la Fig. 3, visto en planta.

15 Consiste el dispositivo de que estamos tratando, en una capsula de material elastico-flexible -1- de di3metro y longitud adecuados, provisto de una anilla alargada -2- de articulaci3n libre, situada junto al extremo cerrado de la misma.

20 La forma de utilizar el susodicho dispositivo se desprende facilmente de su propia constituci3n, o sea, que basta con enchufarle en el extremo del mango -3- de la escoba, para que esta pueda colgarse por la anilla en un clavo o gancho destinado al efecto.

25 En el modelo de utilidad descrito ser3n variables, las caracteristicas del material empleado en la fabricaci3n del dispositivo objeto de la misma, su color y en general, todos cuantos detalles no alteren, cambien o modifiquen su propia esencialidad.

N C T A

Se reivindica como objeto del presente modelo de utilidad:

13.- Dispositivo aplicable a mangos de escoba y uten-



27 FEB

72207

5 silios similares para su acondicionamiento, caracterizado por consistir en una capsula de material elastico-flexible de diametro y longitud adecuados, provisto de una anilla alargado de articulacion libre, situada junto al extremo cerrado de la misma, mediante cuyo elemento puede colgarse de un gancho, la escoba en la que se habra acoplado el indicado dispositivo por simple enchufe del mismo en el extremo del mango del referido utensilio, a los efectos de que quede bien acondicionada.

10 2º.- DISPOSITIVO APLICABLE A MANGOS DE ESCOBA Y UTENSILIOS SIMILARES, PARA SU ACCONDITIONAMIENTO.

Y todo cuanto afecte a la esencialidad de lo mostrado en el adjunto dibujo y descrito en la presente memoria que consta de tres hojas foliadas y mecanografiadas por una sola cara.

15

Barcelona, 27 Febrero de 1.959

Don Marcelo TRALLERO CODINA

p/a.

27 FEB

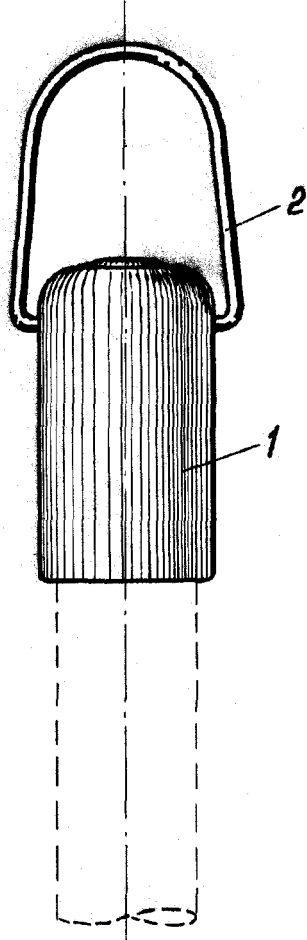

FIG. 1

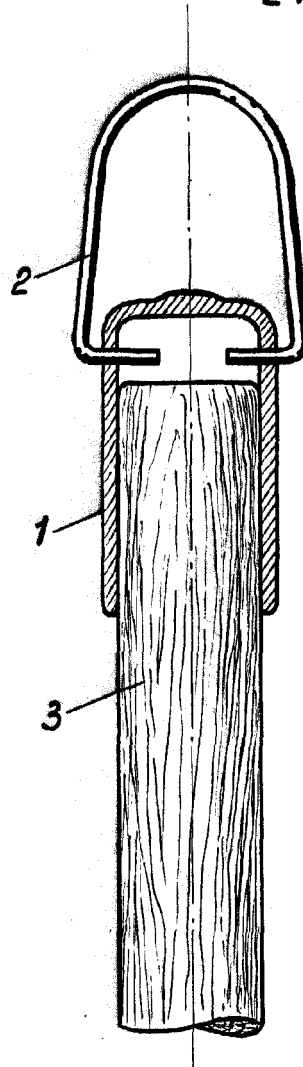

FIG. 2

72207

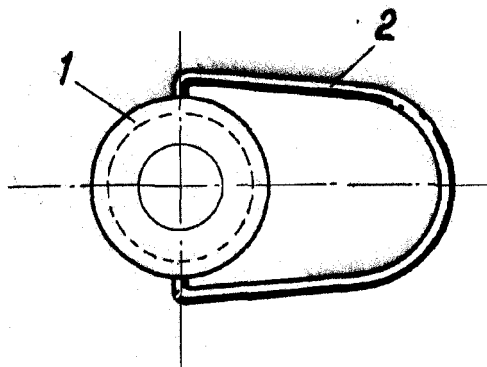

FIG. 3

BARCELONA, 27 DE FEBRERO DE 1959.
P.A.