



27 A
MODELO
37 MAR 1959
CENTRAL-INCIDENCIAS

72096

72096

MEMORIA DESCRIPTIVA

que se acompaña a la solicitud de

UN MODELO DE UTILIDAD

a favor de D. Joaquín MAGI Martí, de nacionalidad española, residente en BLANES (Gerona), S. Pedro Pescador, 20,

por:

"DISPOSITIVO PARA LA SUSPENSION DE LAMAS DE PERSIANAS - ENROLLABLES".

#####

5

Como es generalmente bien sabido, los listones o lamas de la inmensa mayoría de las persianas de tipo enrollable son taladrados en el sentido de su altura para dar paso a los ganchos o elementos metálicos concatenados que realizan su suspensión. Normalmente estos taladros son de un ancho uniforme y de cierta consideración y este hecho debilita sensiblemente dichos listones que se quiebran por ello con demasiada frecuencia.



El dispositivo objeto de la presente Memoria
10 tiende a proveer medios para evitar los aludidos incon-
venientes, estableciéndose al efecto un nuevo tipo de
cadena de suspensión en la que alternan una anilla apla-
nada y un gancho-eslabón de características especiales
que se disponen acoplados a los listones a través de ta-
15 ladros adaptados a las peculiaridades constructivas y
forma de los elementos de suspensión.

Por el indicado objeto se solicita el corres-
pondiente privilegio de MODELO DE UTILIDAD a fin de ga-
rantizar a favor del peticionario su derecho a la ex-
20 plotación exclusiva en toda España y Posesiones.

A continuación se hará una descripción completa
del citado dispositivo con referencia a los planos que
se acompañan en los cuales se representa a simple títu-
lo de ejemplo, no limitativo, una forma de realización
25 susceptible de todas aquellas modificaciones de detalle
que no supongan una alteración fundamental de sus carac-
terísticas esenciales.

En dichos dibujos:

La fig. 1. Ilustra el par anilla-gancho que -
30 constituye los medios de suspensión de los listones, se-
ñalándose por líneas de puntos la forma de unión de otro
juego de elementos análogo.

La fig. 2. Enseña los mismos elementos de la -
figura anterior, acoplados a un listón de la persiana,
35 señalándose también por líneas de puntos la forma de -
unión de otro listón.

Según el ejemplo de ejecución representado, el
dispositivo preconizado está integrado por una anilla -
plana (1) con abertura en su zona superior para facili-



40 tar su engarce y un gancho-eslabón (2) también plano de forma sustancialmente rectangular alargada, que tiene practicadas dos aberturas rasgadas (7-8) en las que se engarzan con holgura los elementos continuadores de la cadena.

45 La abertura inferior de dicho gancho presenta a uno de sus lados un resalte a escuadra (3) que constituye un tope para la retención del listón (5) que a tal efecto tiene practicado un taladro pasante en el sentido de su altura, cuyo taladro en su mitad superior (6)

50 es de sección rectangular coincidente con la sección transversal del gancho (2), en tanto que en su mitad inferior (4) es de sección circular sustancialmente coincidente con el ancho del propio eslabón. Como consecuencia, el mencionado taladro forma en su centro una disposición

55 escalonada que descansa sobre el tope (3) para hacer posible la correcta posición de los listones.

Aún cuando se ha hecho constar que la mitad inferior del referido taladro es de sección circular, es bien evidente que esta forma puede ser variable (ovalada,

60 rectangular, hexagonal o de cualquier forma geométrica cerrada) sin que ello altere los fundamentos de la invención.

La forma, dimensiones y materiales podrán ser variables y en general cuanto se accesorio y secundario

65 siempre que no altere, cambie o modifique la esencialidad del objeto que se describe.

Los términos en que queda redactada esta Memoria son ciertos y fiel reflejo del objeto descrito, de biéndose tomar con carácter amplio y nunca en forma

70 limitativa.



72096

N O T A

El MODELO DE UTILIDAD que se solicita recaerá sobre las particularidades características de las siguientes reivindicaciones:

75 1ª.- Dispositivo para la suspensión de lamas o listones en las persianas enrollables, caracterizado por comprender una cadena suspensora en la que alternan una anilla plana y aplanada provista de un doble ramal en su borde superior estableciendo una abertura que facilita -
80 el engarce de los elementos contiguos; y un gancho-eslabón, también plano, sustancialmente rectangular y alargado, que tiene practicadas dos aberturas rasgadas en - las que engarzan con holgura las anillas contiguas.

85 2ª.- Dispositivo para persianas enrollables, según la reivindicación primera, caracterizado porque la abertura inferior del indicado gancho presenta superiormente y a uno de sus lados un resalte a escuadra constituyendo un tope para la retención del listón respectivo.

90 3ª.- Dispositivo según las reivindicaciones anteriores caracterizado porque cada uno de los listones tiene practicado un taladro en sentido de su altura que en su mitad superior es una ranura coincidente con la sección transversal del gancho, en tanto que en su mitad inferior es de una anchura mayor a fin de permitir el alo-



27 M

72096

jamiento parcial de anilla y gancho cruzados.

95

4^a.- Dispositivo de acuerdo a las reivindicaciones que anteceden, caracterizado porque el mencionado taladro forma en su centro una disposición escalonada que descansa sobre el tope del citado gancho para hacer posible la correcta posición de los listones.

100

5^a.- DISPOSITIVO PARA LA SUSPENSION DE LAMAS DE PERSIANAS ENROLLABLES.

Todo según queda expuesto en la precedente Memoria que consta de cinco hojas foliadas y mecanografiadas por una sola cara y hoja de dibujos que a la misma se acompaña.

Madrid, 7 de Marzo de 1959.

Por autorización del interesado.

Modesto Polo

M. P.

FIG. 1

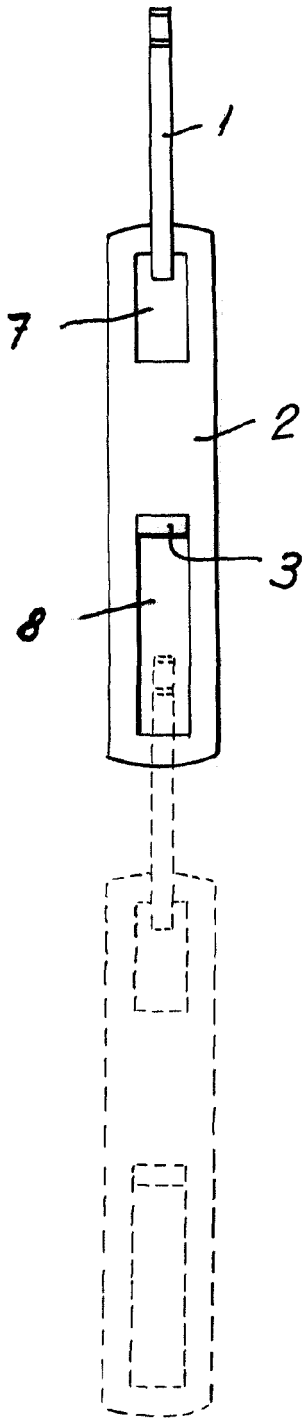
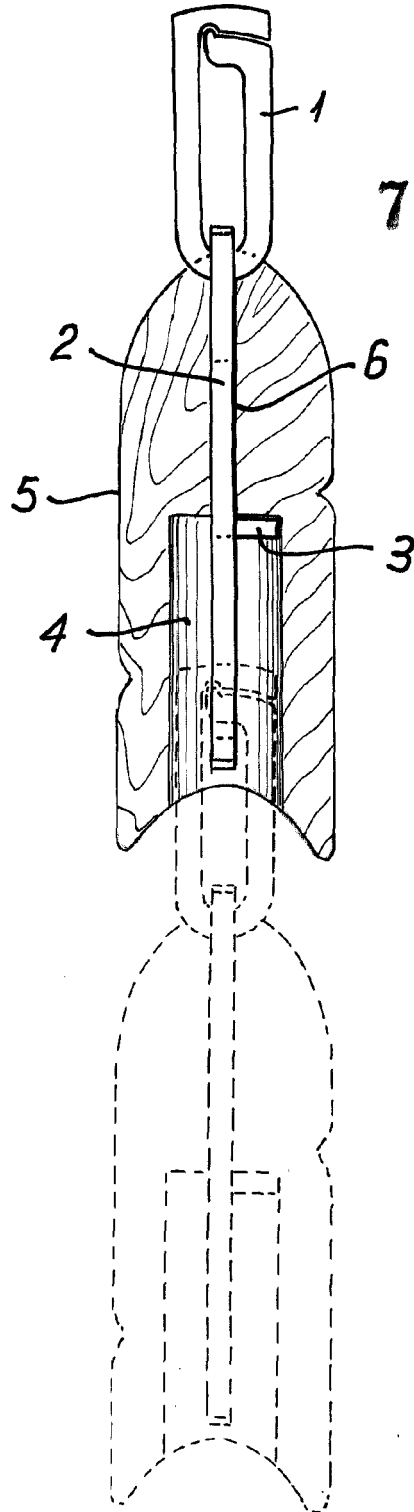

FIG. 2



72096

ESCALA VARIABLE

Madrid. - 7 MAR 1959

Modesto Polo