



72084

MEMORIA DESCRIPTIVA

---

Correspondiente al registro de Modelo de Utilidad que, por veinte años, se solicita para España y sus Colonias, a favor de Don Antonio MARTIN ARROYO, residente en Barcelona, calle de Padilla, n<sup>o</sup> 375 - - - - -

p o r

"NUEVO GRIFO"

---

5. Son conocidos los grifos del tipo en que su caño es articulado y al propio tiempo constituye el mando de apertura y cierre del paso del líquido.

10. Ahora bien, estos grifos presentan el grave inconveniente de que con el constante abrir y cerrar, su fino fileteado helicoidal que por roscado une el caño articulado con la parte fija del grifo, se deteriora, produciéndose fugas de líquido al poco tiempo de usarlo, las cuales únicamente pueden ser suprimidas, totalmente, con la sustitución de un

15.



72084

tuir los bordones elásticos gastados por unos nuevos.

Se sobreentiende que en el presente caso, serán variables cuantos detalles de construcción y acabado, no alteren, cambien o modifiquen la esencia de la invención.

5.

N O T A

Descrito el objeto y utilidad de la invención, lo que se declara como no divulgado ni practicado en España, comprende las siguientes reivindicaciones:

10.

1ª.- Nuevo grifo, caracterizado por el hecho de que la pared interna de la caperuza de la pieza móvil portadora del caño de salida del líquido y la pared externa del manguito de unión de la pieza fija del grifo, están separadas entre sí, incluso en los movimientos de apertura y cierre del grifo,

15.

gracias a disponer intercalados entre las mismas, una pluralidad de bordones elásticos, cada uno de los cuales está introducido en sendas regatas circulares, concéntricas, separadas entre sí, practicadas en la parte interna del manguito de unión de la pieza móvil con lo que, al enchufarse ambas piezas, la móvil queda flotante en relación con el manguito de la pieza fija.

20.

2ª.- Nuevo grifo, según la anterior reivindicación, en el que la sujeción entre la caperuza de la pieza móvil y el manguito de la fija, constitutivas del grifo, se consigue

25.

por medio de una regata circular prevista en la pared del manguito de la pieza fija, en cual regata queda alojado, libremente, el extremo de un tornillo que, desde el exterior, atraviesa un orificio radial, roscado, practicado en la pared externa de la caperuza de la pieza móvil.



72084

3ª.- NUEVO GRIFO.

Según se describe y reivindica en la presente Memoria descriptiva, que consta de cinco hojas foliadas y escritas por una sola cara y acompañada de una hoja de dibujos.

5.

Madrid, a seis de Marzo de mil novecientos cincuenta y nueve.

P.A.,

Antonio Aricha

P. P.



Figura 1

72084



Figura 2

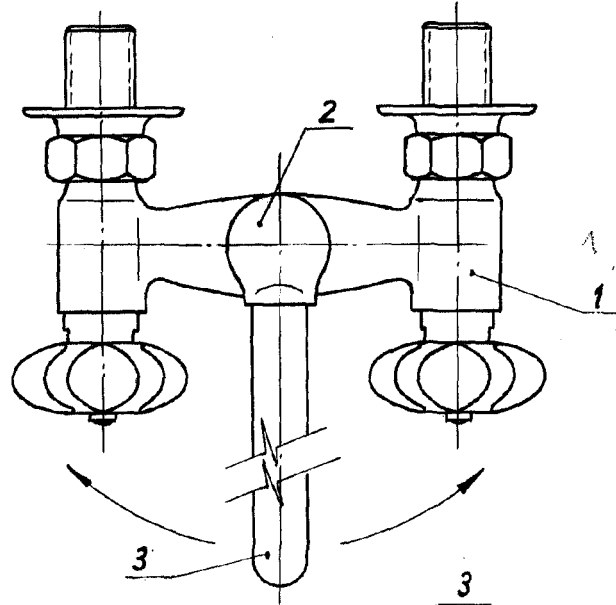

Figura 3

Madrid, 6 de Marzo de 1959

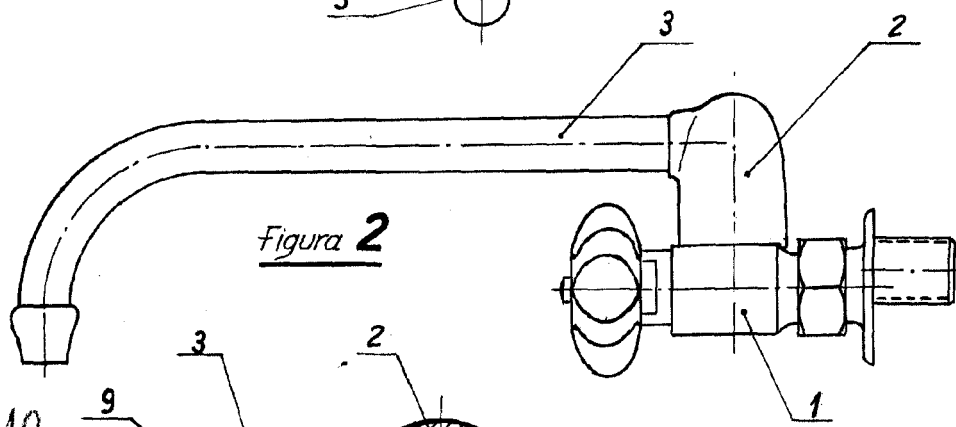
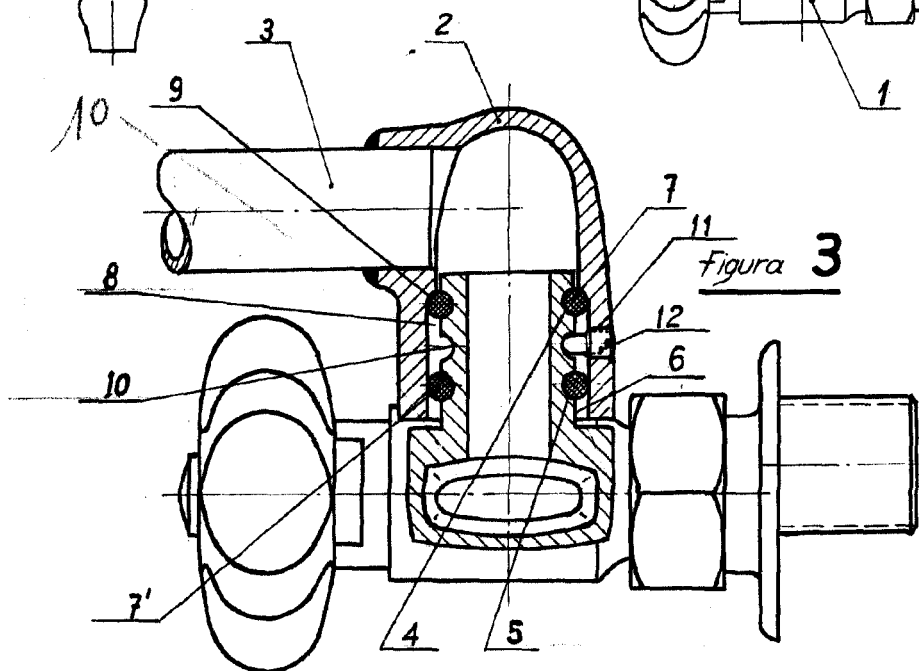
P.A.  
Antonio Aricho  
P. P. *[Signature]*

Escala variable