



72082

M O D E L O
D E
U T I L I D A D

para "ARMAZON CON RANURAS CORREDIZAS PARA UN RAPIDO CAMBIO DE ANUNCIOS", a favor de la razón social GUNTHER WAGNER PRODUCTOS PELIKAN, S.A., domiciliada en BARCELONA, Avda. S. Antonio M. Claret, 264.

= . =

MEMORIA DESCRIPTIVA

5. El presente modelo de utilidad, se refiere a un armazón con ranuras corredizas para un rápido cambio de anuncios, caracterizado por consistir en un cuerpo poliédrico preferentemente alargado, algunas de cuyas caras son virtuales, existiendo en su lugar ranuras periféricas para la colocación de láminas transparentes o traslúcidas en las que se han grabado por un medio cualquiera motivos publicitarios que quedan iluminados por transparencia por un foco lumínico, preferentemente tubes fluorescentes o similares, instalado en el interior del cuerpo.
10. La anterior disposición permite un rápido cambio de las

72082-6M

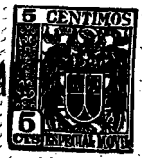

láminas publicitarias transparentes o traslúcidas sin que haya necesidad de desmontar el armazón.

Para facilitar la explicación, se acompaña a la presente memoria una lámina de dibujos en los cuales se ha representado una realización del modelo que se cita a título de ejemplo.

5.

En los dibujos:

La figura única muestra una vista de conjunto del modelo.

10.

En el ejemplo que se cita, el modelo consiste en un armazón prismático 1 de base trapezoidal cuyo eje queda situado horizontalmente de modo que el lado mayor del trapecio se sitúa en la parte superior y el menor en la inferior. Las dos caras laterales inclinadas han sido sustituidas por ranuras periféricas 2 dentro de las cuales se deslizan unas láminas 3 transparentes o traslúcidas que llevan grabado motivo publicitario, el cual queda iluminado por transparencia desde el interior por tubos fluorescentes o similares comprendidos en el prisma.

15.

Con la presente disposición se consigue cambiar los motivos publicitarios con gran rapidez y sin necesidad de desmontar el cuerpo del armazón.

20.

El modelo, en su esencialidad, puede ser desarrollado en otras variantes que difieran en detalle de las indicadas, y a las cuales, alcanzará igualmente la protección que se recaba. Podrá, pues, construirse en cualquier forma y tamaño, con los materiales más adecuados a cada caso, por quedar todo ello comprendido dentro del espíritu de las reivindicaciones.

25.



- 6 M

N O T A

72082

Descrito el objeto y utilidad del modelo, lo que se declara no divulgado ni practicado en España, comprende las siguientes reivindicaciones:

5. 1. Armazón con ranuras corredizas para un rápido cambio de anuncios, caracterizado por consistir en un cuerpo pe-
 liédrico, preferentemente alargado, algunas de cuyas caras son
 virtuales existiendo en su lugar ranuras periféricas para la
 colocación de láminas transparentes y translúcidas en las que
 se ha grabado, por un medio cualquiera, motivos publicitarios
 10. que quedan iluminados por transparencia por un foco lúminico,
 preferentemente tubos fluorescentes o similares, instalado en
 el interior del cuerpo.

2. Armazón con ranuras corredizas para un rápido cambio de anuncios.

15. Según se describe y reivindica en la presente memoria que consta de tres hojas foliadas y escritas a máquina por una sola cara, acompañadas de una lámina de dibujos.

Madrid, a - 6 MAR 1959

GUNTHER WAGNER PRODUCTOS PELIKAN, S.A.

20. p. a.

JAME ISERN MIRALLES

[Handwritten signature]



72082

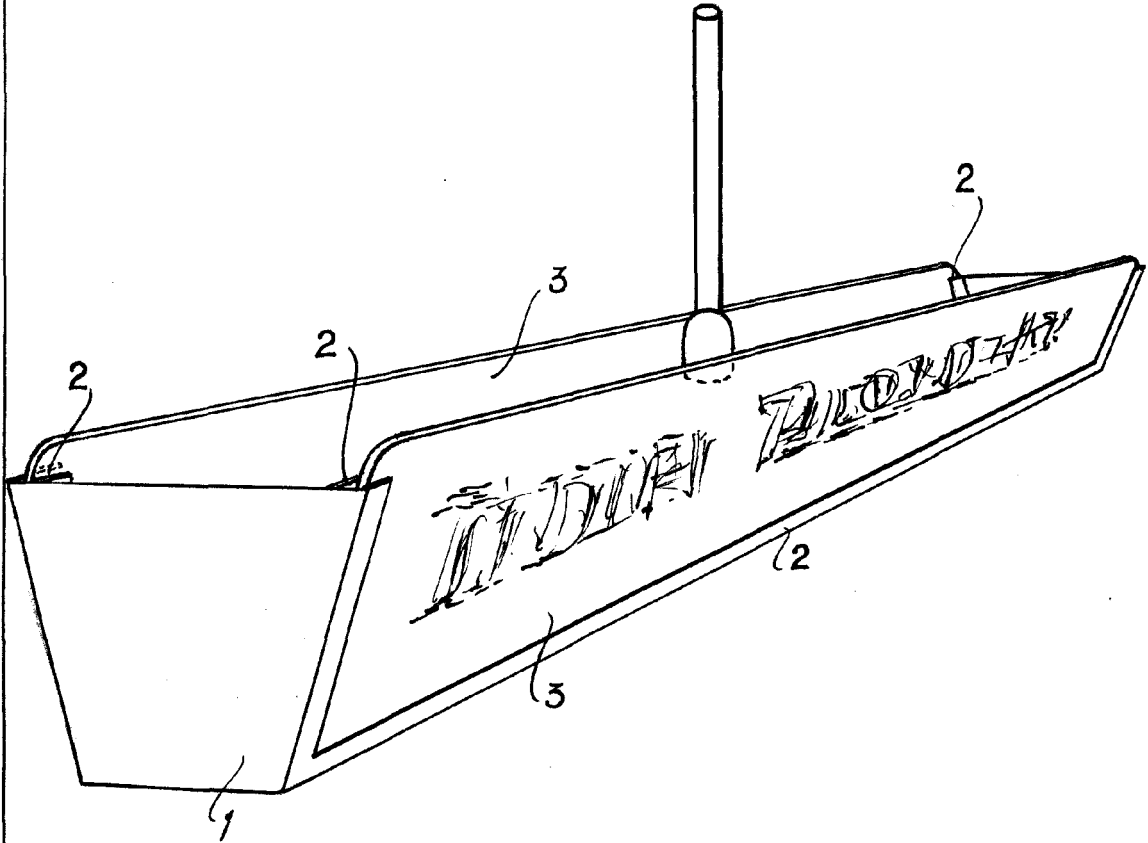

Madrid, - 6 MAR. 1959

Jaime Isern

p.p.