

72079



M O D E L O
D E
U T I L I D A D

para "UN DISPOSITIVO PARA FIJACION INVISIBLE DE PLACAS DE CERRADURA Y SIMILARES EN PUERTAS", a favor de Don ANGEL SALVADOR ARELLANO, residente en BARCELONA, calle Capitán López Varela, 18.

= . =

MEMORIA DESCRIPTIVA

El presente modelo de utilidad se refiere a un dispositivo para fijación invisible de placas de cerradura y similares en puertas.

5. Con el dispositivo que se describe, se logra una realización por la que, la placa de cerradura o similar queda dispuesta en la puerta sin denotar elemento alguno de fijación resultando exteriormente lisa sin presencia de tornillos u otros elementos.

10. Con el fin de facilitar la explicación se acompaña a la presente memoria una lámina de dibujos en la que se ha re-



72079-6M

presentado un caso de realización que se cita a título de ejemplo.

En el dibujo:

5. la figura representa en sección, el conjunto del dispositivo según un plano secante según la longitud de la placa.

Consiste esencialmente en disponer una placa exterior 1 totalmente lisa en su frente 2 y que lleva en su reverso las chimeneas de acoplamiento 3 de hueco ciego y roscado.

10. Otra placa 4 forma con la anterior el conjunto que comprende a la hoja de puerta 5.

15. La placa 4 lleva chimeneas 6 abiertas por sus dos extremos y que tienen por misión permitir el paso de los tornillos fijadores 7 que, penetrando por la chapa posterior y atravesando los taladros 8 practicados en la puerta, llegan a roscarse en las chimeneas ciegas 3 fijando así a la placa, exterior sin que se aperciban estos medios de fijación.

20. El modelo, dentro de su esencialidad puede ser llevado a la práctica en otras formas que difieran en detalle de la indicada a título de ejemplo en la descripción, a las cuales alcanzará igualmente la protección que se recaba. Podrá, pues, construirse en cualquier forma y tamaño, con los materiales más adecuados por quedar todo ello comprendido en el espíritu de las reivindicaciones.



- 6 M.

N O T A

72079

Descrito el objeto y utilidad de la invención, lo que se declara como no divulgado ni practicado en España, comprende las siguientes reivindicaciones:

5. 1. Un dispositivo para fijación invisible de placas de cerradura y similares en puertas, caracterizado esencialmente por el hecho de estar constituido por dos placas una del lado exterior de la puerta y la otra del lado interior, que respectivamente comprenden, la exterior salientes en chimenea ciega con hueco axial roscado y la interior, salientes en chimenea abierta con hueco liso, quedando las chimeneas de ambas placas enfrentadas a través de orificios pesantes en la puerta a través de su espesor, y realizándose la fijación por el hecho de entrar por las chimeneas abiertas de la placa interior, tornillos fijadores que atravesando la puerta penetran y se roscan en las chimeneas ciegas de la placa exterior.

10. 2. Un dispositivo para fijación invisible de placas de cerradura y similares, en puertas".

20. Según se describe y reivindica en la presente memoria que consta de tres hojas foliadas y escritas a máquina por una sola cara, acompañadas de una lámina de dibujos.

Madrid, a - 6 MAR. 1959
ANGEL SALVADOR ARELLANO.

p. a.

JAME ISERN MIRALLES
P. B.

R/rm.



72079

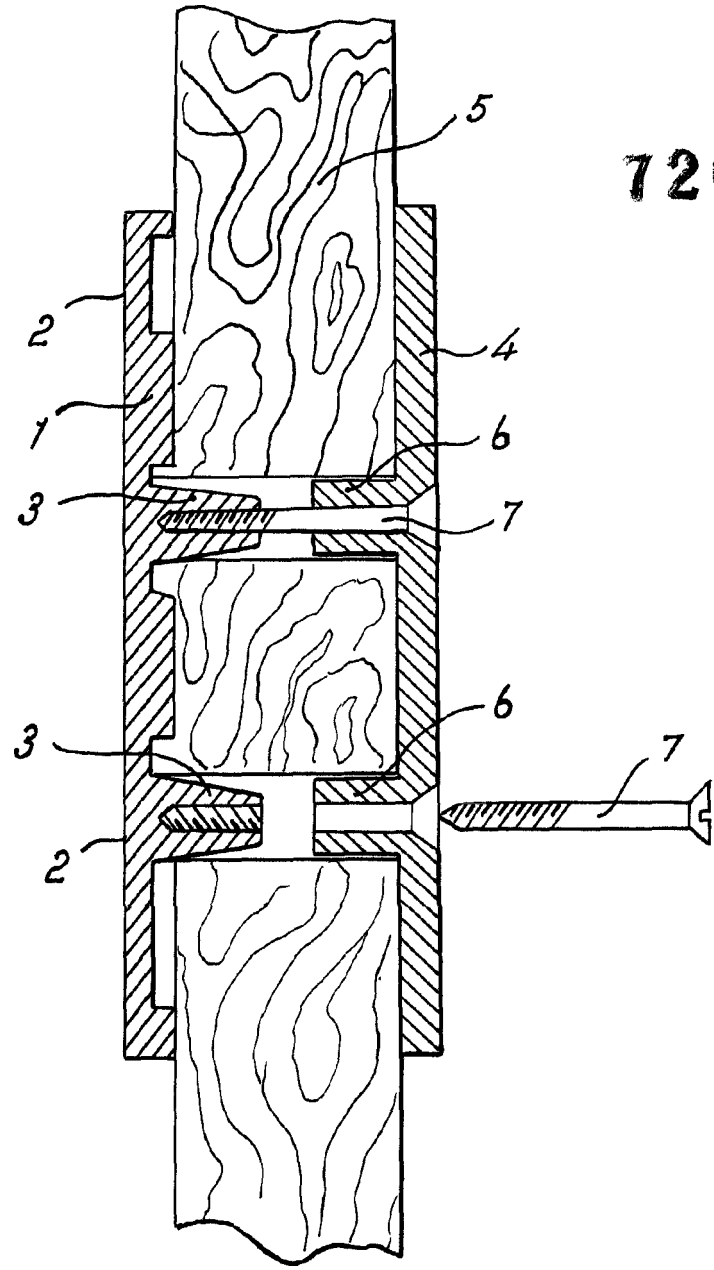

Madrid, - 5 MAR. 1959
 p.p. Jaime Isern
[Signature]