

72075



72075

MEMORIA DESCRIPTIVA.

MODELO DE UTILIDAD.

PAIS : ESPAÑA.

DURACION : 20 AÑOS.

OBJETO : "EMBELLECEDOR ADAPTABLE AL MANILLAR  
"DE LAS MOTOCICLETAS".

=====

A nombre de : DON RAMON MONTFORT MATEU, y  
DOÑA MARIA DEL CARMEN SALVAT PIE.

Residentes en: BARCELONA, Rosellón, 369.

Nacionalidad : ESPAÑOLA.

72075

6 M



- La presente memoria se refiere como su enunciado indica, a un embellecedor adaptable al manillar de las motocicletas, a fin de dejar a éstos, limpios exteriormente de todos los cables correspondientes a embrague, frenos y cambios de marchas, al tiempo que permite la inserción de cables correspondientes a luces complementarias, de dirección, ciudad, etc., y el acoplamiento de luces y cuentakilómetros de fácil visibilidad para el usuario, por quedar en la parte superior del citado embellecedor.
- 5.-
- 10.- Con este embellecedor, ganan las motocicletas en estética así como en limpieza, ya que no queda nada al exterior que pueda constituir un receptor de polvo como ocurre generalmente con el conjunto de cables que tienen su origen en el manillar.
- 15.- Por el aludido objeto se solicita el correspondiente privilegio de Modelo de Utilidad conforme y al amparo del vigente Estatuto sobre Propiedad Industrial, a fin de garantizar a favor del recurrente el derecho a la explotación exclusiva del mismo en toda España y Colonias.
- 20.- A continuación se hará una detallada descripción del citado embellecedor, con referencia a los planos que se acompañan, en los que se representa:
- En la figura 1, vista superior del embellecedor.
- En la figura 2, vista inferior del mismo.
- En la figura 3, alzado visto de frente.
- 25.- Según el ejemplo de ejecución representado, este embelle-

72075



cedor aplicable a manillares de motocicletas, está constituido por una pieza 1 formada por un cuerpo central 2 hueco, con dos alas laterales curvadas a fin de acoplarse perfectamente al manillar, en cuyos extremos se han previsto unas abrazaderas 3 para sujetar el embellecedor al manillar.

La cara anterior del cuerpo central 2, está abierta por una ventana 4 a fin de poder acoplar en ella un claxon o luz de ciudad, y en la cara superior existe otra ventana 5 para el acoplamiento de un cuenta kilómetros, de forma que quede perfectamente visible.

La característica de ser hueca la pieza 1 y curvadas sus alas laterales, hacen que en su interior puedan quedar alojados todos los cables correspondientes al embrague, frenos, y cambios de velocidades en aquellas motos que lo llevan sobre la misma empuñadura, quedando ocultos y perfectamente limpio el manillar del conjunto de ellos que siempre constituyen un efecto antiestético.

La forma, materiales y dimensiones, podrán ser variables y en general cuanto sea accesorio y secundario, siempre que no altere, cambie o modifique la esencialidad del objeto que se describe.

Los términos en que queda redactada esta memoria son ciertos y fiel reflejo del objeto descrito, debiéndose tomar con carácter amplio y nunca en forma limitativa.



50.-

REIVINDICACIONES.

72075

1<sup>a</sup>.- Embellecedor adaptable al manillar de las motocicletas, caracterizado por estar constituido por un cuerpo central, dotado de dos alas laterales, siendo el conjunto hueco y curvo, a fin de adaptarse perfectamente al manillar, dejando espacio interior para ocultar el conjunto de cables del embrague y freno, así como todos los existentes, no quedando a la vista ninguno de ellos.

2<sup>a</sup>.- Embellecedor adaptable al manillar de las motocicletas, según reivindicación primera, caracterizado por haberse previsto en el cuerpo central, y en su cara anterior, unas ventana a fin de poder acoplar en ella un claxon o luz auxiliar de ciudad.

3<sup>a</sup>.- Embellecedor adaptable al manillar de las motocicletas, según anteriores reivindicaciones, caracterizado por el hecho de haberse previsto sobre la cara superior del cuerpo central, una ventana a fin de acoplar en ella un cuenta kilómetros.

4<sup>a</sup>.- "EMBELLECEDOR ADAPTABLE AL MANILLAR DE LAS MOTOCICLETAS".

Madrid,

6 MAR. 1959

RAMON MONTFORT MATEU, y  
MARIA DEL CARMEN SALVAT PIE.

P. A.

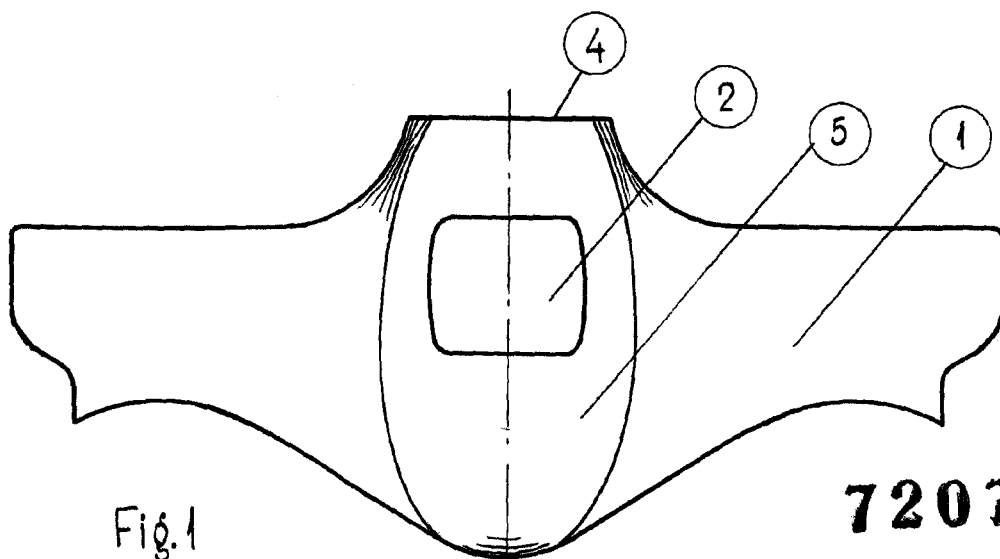

Fig. 1

72075

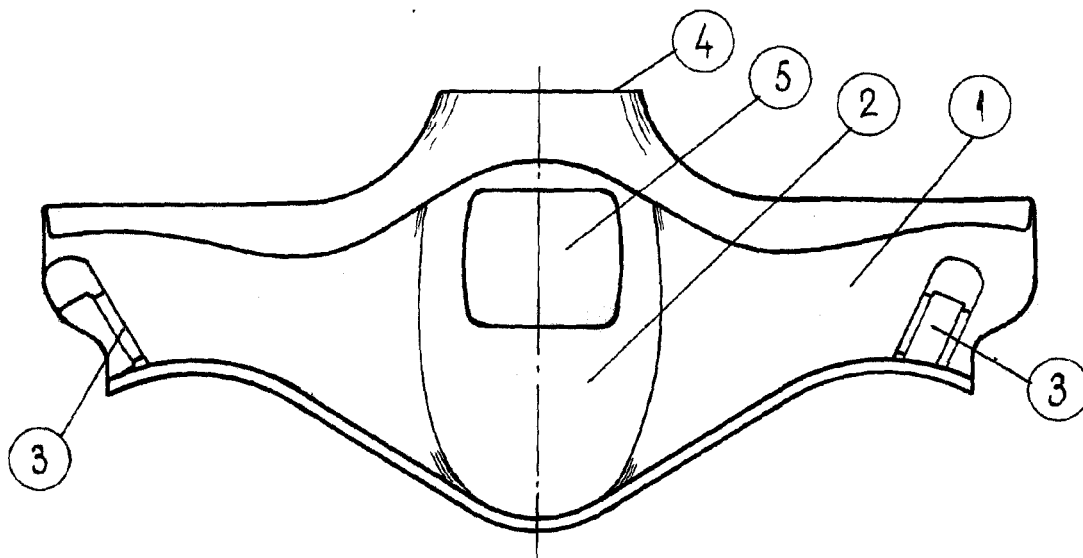

Fig. 2

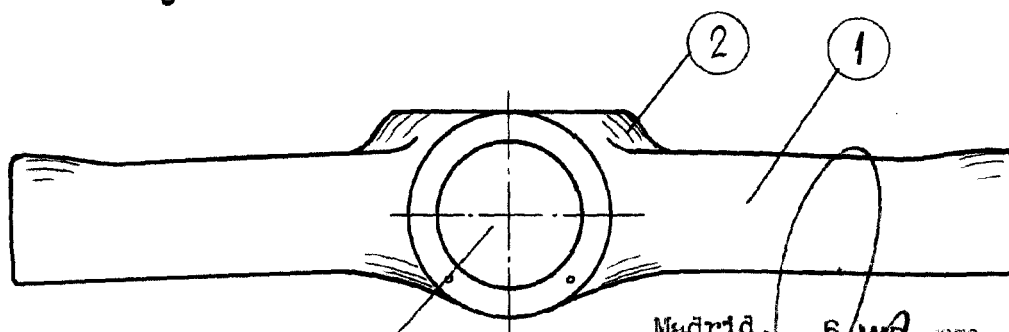

Fig. 3

Madrid, 6 MAR. 1959

P. A.

*Escala Variable*