

72070

72070

MODELO DE UTILIDAD
por VEINTE años

en España, a favor de D. Eduardo BLANCHARD CASTILLO,
de nacionalidad española, domiciliado en Zaragoza,
Miguel Servet nº 139, por:
"CAMION DE JUGUETE CON DISPOSICION PARA CARGA Y DESCAR-
GA".

MEMORIA = DESCRIPTIVA

5.- Se refiere este modelo a un nuevo juguete construi-
do a partir de materiales plasticos configurados median-
te el correspondiente proceso de moldeo por fundición in-
yectada, que adopta la forma de un camión tipo volquete,
que cuenta con una cuchara basculante o dispositivo de
carga que articula en ambos lados del juguete.

El juguete en sí, está formado sobre un chasis o bas-
tidor general, formado por dos largueros con sus corres-

72670

pondientes puentes de enlace, contando además con unos apéndices, que se proyectan en sentido descendente desde dicho chasis, y tienen producidas unas aberturas destinadas a recibir y retener los ejes de las ruedas.

- 5.- Otra característica del modelo, se debe a que la caja de carga del vehículo, está formada igualmente por un cuerpo de material plástico que se encuentra suspendido, con posibilidad de articular, sobre pivotes dispuestos en la parte posterior del chasis. Esta caja posee una tapa montada igualmente en forma basculante sobre la parte posterior de la caja con objeto de que al abrirla y disponer la caja en posición inclinada se vierta su contenido.

- 10.- Para mantener en posición inclinada la caja sobre el chasis, está montado un eje con dos brazos que se proyectan axialmente, uno de los cuales sirve para el accionamiento de este eje, actuando el segundo como apoyo para mantener la caja en posición inclinada.

- 15.- En la parte anterior del juguete se encuentra suspendido entre pivotes una cuchara de carga, provista de dos brazos que se prolongan por ambos lados del vehículo manteniéndose reciprocamente paralelos. Esta disposición, permite a este pequeño dispositivo girar sobre unos pivotes fijados en los extremos de sus brazos con objeto de que los materiales depositados en la cuchara, se descarguen sobre la caja basculante cuando dicha cuchara es volteada.

- 20.- Una idea más completa del modelo de juguete que se describe, la proporciona la descripción siguiente al comentar la adjunta lámina de dibujos, en los que se representan

72010

ta un juguete perfeccionado de conformidad con las características que aquí se preconizan.

5.- La fig. 1ª, muestra el juguete en vista lateral, marcandose en línea de trazos las diferentes posiciones y desplazamientos que pueden realizar tanto la caja de carga, como la cuchara.

En la fig. 2ª, se muestra el mismo conjunto de la figura precedente al ser observado en planta.

10.- Comentando estos dibujos se hace la aclaración de que mediante el número -1- se indica el chasis o bastidor que organiza el juguete, el cual, conforme queda indicado, esta integrado por dos largueros simétricos, paralelos unidos entre sí mediante puentes. El nº -2- señala la caja basculante suspendida por pivotes en la parte posterior del chasis. Dicha caja es abierta por su lado posterior, y entre sus paredes se encuentra suspendida la puerta -3- que bascula entre los pivotes -4-. El número -5- señala el eje o vastago montado en el chasis sobre los apéndices ranurados -8-, cuyo eje posee una rama de accionamiento -7- y un segundo brazo -6- que constituye el apoyo para mantener en posición inclinada la caja -2-, a cuyo efecto dicho brazo -6- se adapta sobre las escotaduras -9- practicadas en la parte inferior de la caja.

25.- El número -10- indica la cuchara basculante montada en la parte anterior del juguete, cuyo dispositivo posee dos brazos paralelos -11- que se prolongan por ambos lados del juguete para articular sobre pivotes fijados en -12- que se alojan por ambos lados de la parte representativa de la cabina del camión. El número -13-, corres-

30.-

72070

ponde a un pequeño apéndice para el accionamiento de la cuchara -10-, cuya pieza, así como sus respectivos brazos están rebordeados por la nervadura -14- que aumenta su resistencia mecánica.

- 5.- Esencialmente estas son las características más destacadas del actual modelo de utilidad, en el cual evidentemente, podrá introducirse modificaciones de detalle, siempre que con las variantes que se introduzcan no se desvirtúe la esencialidad del modelo descrito.
- 10.-

NOTA

Se declaran como de novedad para todo el territorio español, el contenido de las siguientes:

REIVINDICACIONES

- 15.- 1ª.- Camión de juguete con disposición para carga y descarga, que está organizado sobre un bastidor general formado por dos largueros homologos y paralelos unidos entre sí por puentes, desde cuyos largueros y puentes se proyectan dos pares de apéndices ranurados que suspenden los ejes de los órganos de rodadura contando además con un tercer juego de apéndices ranurados dispuestos en la parte superior del chasis que alojan un wastago desde el que se proyecta un apoyo destinado a mantener en posición inclinada una caja basculante instalada sobre el propio bastidor.
- 20.- 2ª.- Camión de juguete con disposición para carga y descarga, que comprende un bastidor general con dos largueros y puentes de enlace, que suspende mediante pivotes a una caja con un testero móvil montado entre
- 25.-

72070

pivotes que le permiten girar.

5.-

3a.- Camión de juguete con disposición para carga y descarga, que en su parte anterior tiene adaptada una cuchara o dispositivo de carga, provisto de dos brazos paralelos que se prolongan por ambos lados del juguete, estando rematados por sendos pivotes que se introducen en los lados del juguete, permitiendo el giro de dicho dispositivo de carga.

10.-

4a.- CAMIO DE JUGUETE CON DISPOSICION PARA CARGA Y DESCARGA.

Todo ello tal como se describe y reivindica en la presente memoria, que consta de CINCO hojas escritas a máquina por una sola de sus caras y planos que la ilustran.

Madrid, 5 MAR 1959

E. GONZALEZ VACAS
P. P.



72070

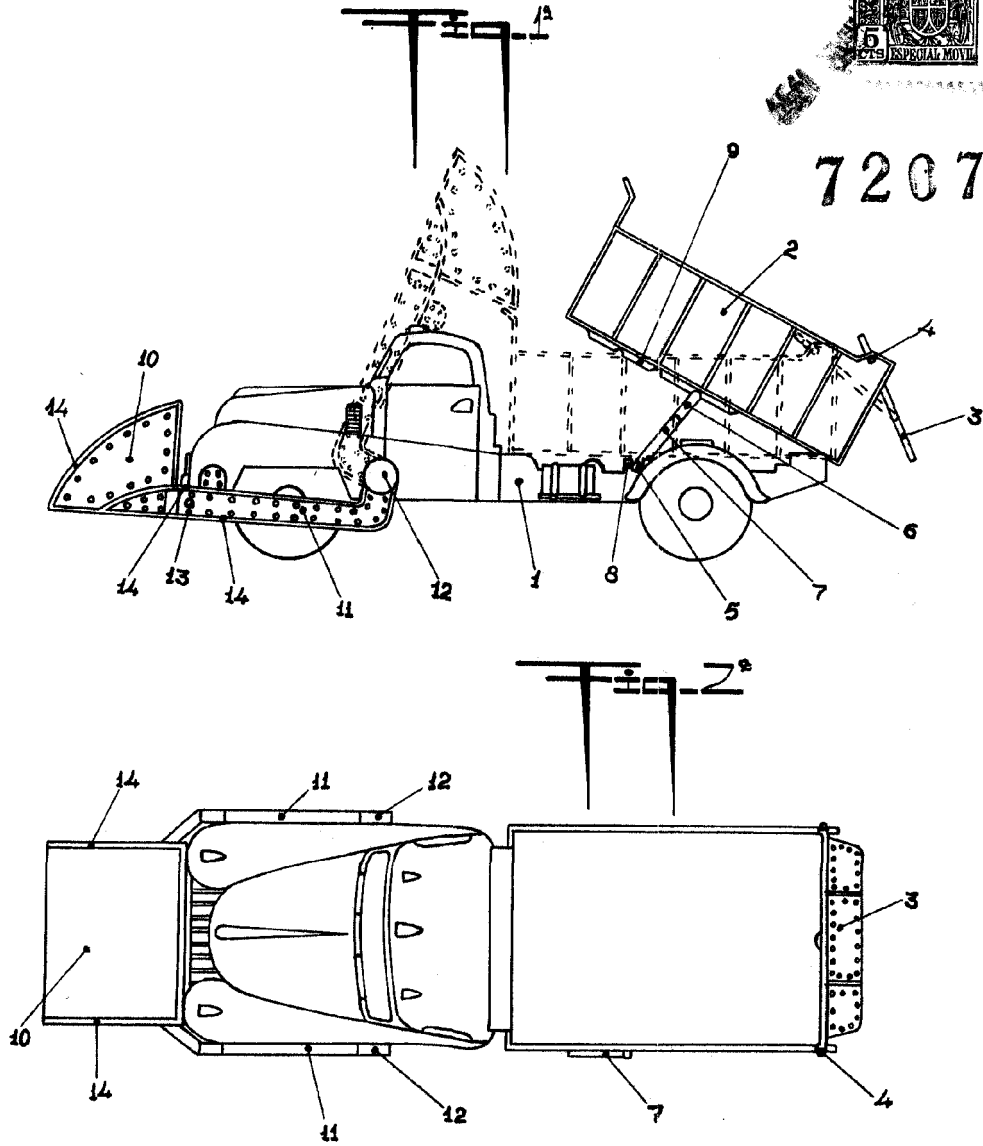

MADRID 5 MARZO 1.959.-

P. A. E. GONZALEZ-VACAS.-

ESCALA VARIABLE.-