

72066

72066



M O D E L O    D E    U T I L I D A D

por    V E I N T E    años

en España, a favor de Don Eduardo BLANCHARD CASTILLO,  
subdito español, domiciliado en ZARAGOZA, c/ Miguel  
Servet, nº 139; cuyo modelo se refiere a:  
" UNA REGADERA DE JUGUETE".

-.-.-.-

M E M O R I A    D E S C R I P T I V A

5.-    Se refiere el presente modelo de utilidad a una  
regadera de juguete que esta formada por un cuerpo  
principal que constituye el recipiente o depósito ba  
se de la regadera, el cual tiene producido un abulta  
miento axial formando vertedero. En un punto diametral  
mente opuesto del abultamiento comentado, tiene produ  
cida una cresta a modo de asidero, que forma tres es-



72066

calones solidarios del cuerpo general, que al igual que el vertedero se forma durante el moldeo del cuerpo principal.

- 5.- Otra característica más del juguete se debe a que sobre el recipiente comentado, se adapta una segunda pieza a modo de tapa la cual, en coincidencia con los abultamientos axiales producidos en el depósito posee unos apéndices con los que se cubre superiormente el cuello del vertedero y el abultamiento escalonado, producidos en el lado opuesto del recipiente. Esta especial disposición ofrece la característica de que el vertedero al ser cubierto por la tapa forma con el apéndice de esta un abultamiento que semeja la cabeza de un animal mostrando la boca abierta por la que fluye el agua al exterior cuando se inclina la regadera. La parte correspondiente a la cola del animal representado, lo forma el abultamiento escalonado y el apéndice de la tapa que lo cubre.
- 10.-
- 15.-
- 20.- Otra característica más del propio juguete es debida a que entre el apéndice de la tapa y el recipiente que forman el vertedero se encuentra dispuesta una pieza discoidal que tiene producidos orificios, cuya pieza cierra el hueco que forma la boca del animal representado. El agua contenida en el recipiente base, sale a través de éstos orificios en la forma que es habitual en estos recipientes.
- 25.-

La pieza constitutiva de la tapa cuenta además



- 3 -

72066

con un amplio calado central, por el que se efectúa el llenado del recipiente de cuyo borde nacen los brazos del asa que sirve para el manejo del juguete.

5.- Desde uno de los brazos del asa, en su línea de enlace con la tapa, parten en sentidos divergentes dos solapas o baberos que impiden la caída del agua por la boca de la tapa cuando se inclina el recipiente.

10.- Otra característica más del propio modelo es debida a que la tapa se adapta sobre el borde del cuerpo principal, estableciendo un ajuste prácticamente estanco, a cuyo efecto cuenta con dos pestañas concéntricas entre las cuales se aloja el borde del recipiente. Una vez que ambas, piezas se encuentran convenientemente adaptadas se bloquean o inmovilizan recíprocamente en la posición indicada mediante el abrochado de unas orejetas solidarias de la tapa, sobre unos pequeños apéndices unidos al cuerpo del recipiente.

15.-  
20.- Una idea más completa del objeto que se describe la proporciona la descripción siguiente al ser considerado junto con la lámina de dibujos que a ésta memoria se acompaña, en los que se representan tan sólo por vía de ejemplo los conjuntos y detalles más característicos de la idea del invento al hacer referencia a un posible caso de realización práctica.

25.-

En estos dibujos:



72066

La figura 1ª., corresponde a una vista del juguete en forma de regadera, objeto de este modelo.

La figura 2ª., corresponde a una vista por su planta inferior de la tapa que cubre el recipiente principal.

5.-

Comentando éstos dibujos se hace la aclaración de que mediante el número -1- se indica el cuerpo principal que forma el recipiente, siendo -2- el apéndice hueco escalonado producido en éste cuerpo, cuyo

10.-

apéndice representa la cola de un pato. El número -3- señala un apéndice, opuesto al anterior, que semeja el cuello de un pato y al propio tiempo constituye el vertedero -4- del recipiente por el que derrama el líquido. El número -5- señala la tapa que cubre el recipiente, la cual posee un apéndice -6- que se adapta sobre el abultamiento -2- cerrándolo superiormente. Conforme antes se ha indicado la tapa establece un ajuste prácticamente estanco con el borde del recipiente -1- y para ello cuenta con dos crestas anulares concéntricas -7- y -7a- entre las cuales queda alojado el borde del depósito -1-. El número

15.-

-8- corresponde a las solapas unidas al borde de la tapa las cuales poseen un calado por el que abrochan con los apéndices -9- solidarios del cuerpo -1-.

20.-

El número -10- corresponde al apéndice solidario de la tapa que cubre el vertedero -3- y -4- cuyo conjunto semeja por ejemplo la cabeza de un animal que tiene abierta la boca, la cual se encuentra obturada

25.-



72066

- por una placa discoidal con orificios por los que de  
rrama el agua en la forma que es normal en las rega-  
deras. dicha placa con orificios está señalada con  
el número -11- y se encuentra sujeta entre las cres-  
tas anulares -12- y -13- previstas en el interior de  
los abultamientos -3- y -10-. El número -14- indica  
los baberos que circundan parcialmente la boca de la  
tapa -5-, cuyos baberos impiden el derrame del lí-  
quido por la boca de la tapa cuando se inclina el re-  
cipiente. El número -15- señala el asa solidaria de  
la tapa que se obtiene simultáneamente durante el  
proceso de moldeo de la tapa.

- Descritas convenientemente las características  
más destacadas del actual modelo de utilidad, se ha-  
ce constar a los efectos oportunos que en él será  
susceptible de introducir todas aquellas modifica-  
ciones de detalle que las circunstancias y la prác-  
tica pudieran aconsejar siempre y cuando que con  
las variantes que se introduzcan no se cambie, altere  
o modifique la esencialidad del modelo descrito.

N O T A

Se declaran como de novedad para todo el terrri  
torio español, el contenido de las siguientes:

R E I V I N D I C A C I O N E S

25.-

1ª.- Una regadera de juguete, que esta consti-  
tuida por un cuerpo principal que forma el recipiente



72066

- te del juguete, el cual se caracteriza por tener producidos unos abultamientos o desviaciones que se proyectan axialmente en direcciones opuestas aumentando la capacidad del recipiente, una de las cuales constituye el vertedero por el que derrama el líquido contenido en el cuerpo principal.
- 5.- 2ª.- Una regadera de juguete, caracterizada por contar con un cuerpo principal que forma el recipiente del juguete, según determina la reivindicación primera, caracterizándose además por contar con una tapa con un amplio calado central que se adapta, estableciendo un ajuste prácticamente estanco sobre el borde del cuerpo principal, por medio de un par de crestas anulares, concéntricas entre las que es recibido ajustadamente el borde o boca del cuerpo del recipiente.
- 10.- 3ª.- Una regadera de juguete, caracterizada porque la tapa a que se refiere la nota 2ª., se encuentra retenida sobre el cuerpo del recipiente mediante unas orejetas caladas que abrochan en unos apéndices solidarios del cuerpo que forma el depósito.
- 15.- 4ª.- Una regadera de juguete, caracterizado porque la tapa a que se refieren las reivindicaciones 2ª y 3ª, cuenta con un apéndice hueco a modo de casquete cuyos bordes coinciden con los del vertedero con el que forma una conducción para la salida del líquido, caracterizándose además por estar previsto en la conducción formada dos crestas anulares entre
- 20.-
- 25.-



- 7 -

72066

las que es retenida una placa discoidal con calados o perforaciones.

5ª.- "UNA REGADERA DE JUGUETE".

todo ello tal y como se reivindica en la memoria que antecede que consta de SIETE hojas escritas a máquina por una sola de sus caras y dibujos que la ilustran.

Madrid 5 de marzo de 1.959

E. GONZALEZ VACAS  
P. P.

72066

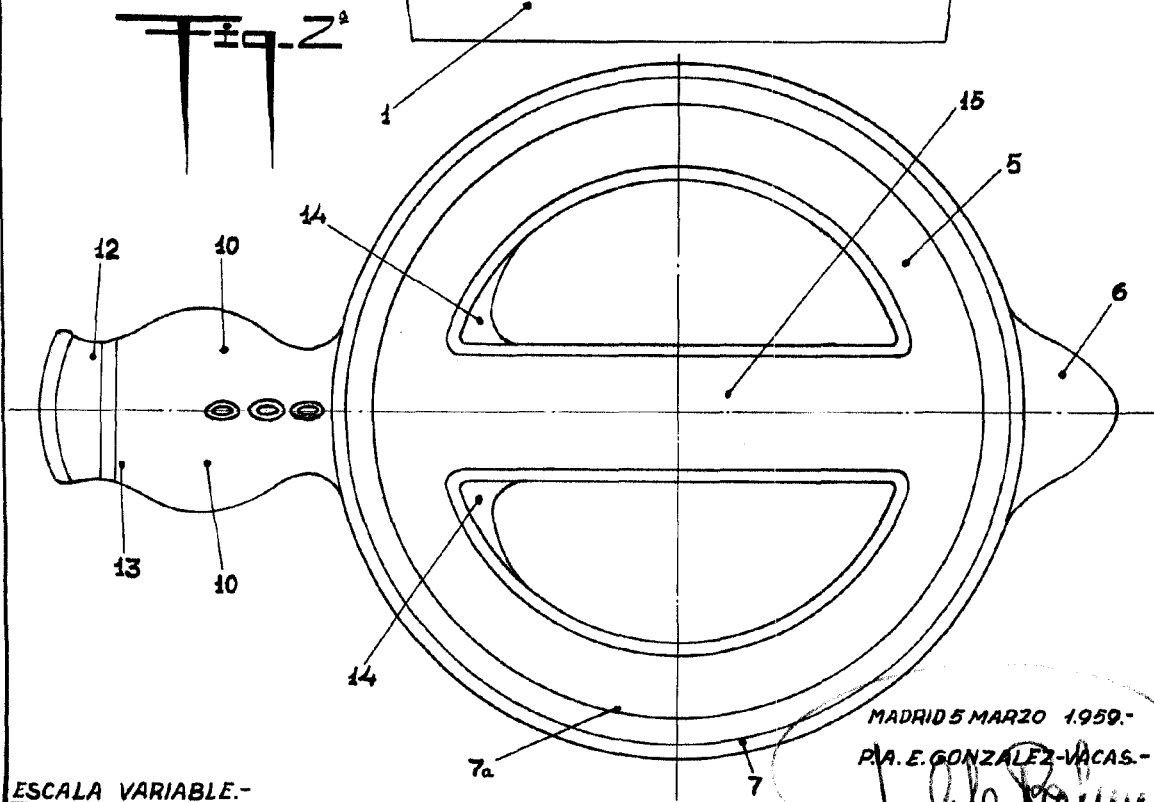
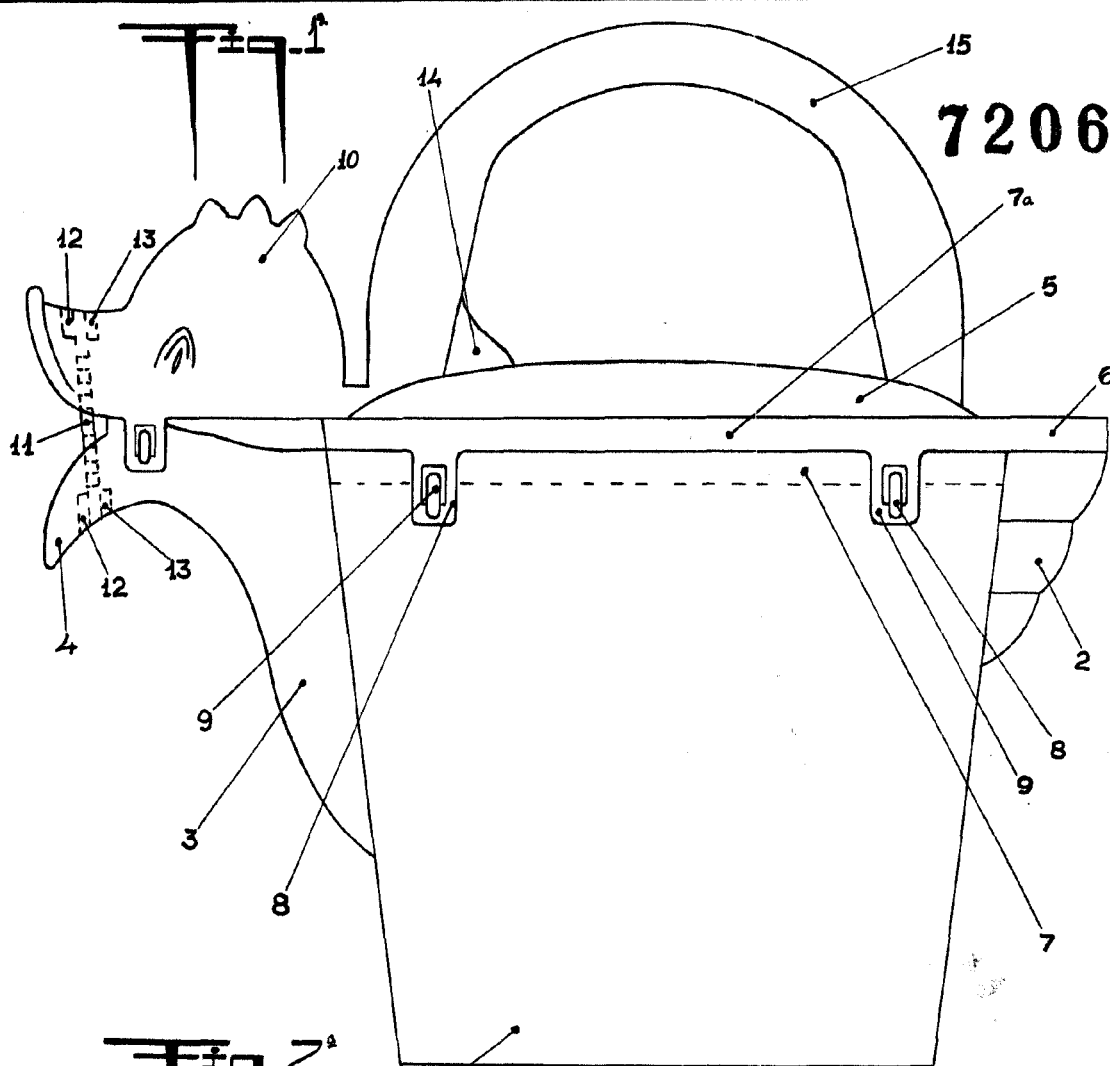

ESCALA VARIABLE.-

MADRID 5 MARZO 1959.-  
P.A. E. GONZALEZ-VACAS.-

*[Handwritten signature]*