

7 2056

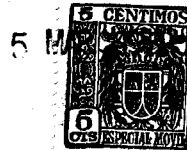

72056

MEMORIA DESCRIPTIVA

MODELO DE UTILIDAD.

PAIS : ESPAÑA.
DURACION : 20 AÑOS.
OBJETO : "NUEVO UTIL PARA LA LIMPIEZA DE SUELOS".

A nombre de : DON FRANCISCO GIL SOTO.
Residente en : MALAGA, Avda. Pintor Sorolla 85.
Nacionalidad : ESPAÑOLA.

(M.U. 1.095, M.S)

72056



Tiene por objeto la presente solicitud, la protección en territorio español, de un útil para la limpieza de suelos, cuyas características le hacen merecedor del privilegio de Modelo de Utilidad, conforme y al amparo del vigente Estatuto Ley 5.- sobre Propiedad Industrial.

10.- Tiene la ventaja sobre los hasta ahora conocidos, de que su mango ofrece una articulación que le permite trabajar en la posición adecuada y con mayor comodidad, Además sustituye con ventaja a los útiles anteriores, ya que la esponja de goma-esponja que estos poseen ha sido sustituida por una tira de goma maciza, que le da mayor resistencia, teniendo muy poco desgaste, con el consiguiente aumento de duración y economía al no tener sustituirse con frecuencia como ocurre en los anteriores, estando situadas estas tiras de goma en los cantos longitudinales de la base, al contrario de aquellas que trabajan en posición plana.

15.- Debido a la colocación de las tiras de caucho, se emplea con enorme servicio en el barrido y baldeado de barcos, sanatorios, colegios, hospitales, cuartales y tambien en la vía pública, debido a que una de las tiras de goma que lleva tiene un perfil ondulado que le permite arrastrar con ventaja basuras, fango y otras inmundicias. Tiene además la gran ventaja de no levantar polvo, al usarse por la banda de perfil liso, por lo que puede usarse tambien en domicilios particulares. Debido a 20.- la gran resistencia de las tiras de goma, resultará de gran e- 25.-

72056



ficacia para el lechado de las soleras en la obras de pavimentación y forjado de suelos, dejando completamente limpios los mismos, una vez efectuada la labor de introducir la lechada por las juntas de unión de los ladrillos o sillares.

30.- Está constituido esencialmente por una base plana, que posee en sus dos cantos longitudinales unas mortajas donde machihembran unas tiras de caucho o goma maciza, resistentes, una de ellas de perfil engargolado y la otra de perfil liso.

La base lleva solidaria en su parte posterior un soporte articulado que se une por un tornillo de mariposa a un mango cilíndrico de accionamiento del útil.

El objeto de la presente invención está ilustrado a título de ejemplo en una forma de realización en el adjunto dibujo, en el cual:

40.- La Fig. 1ª. es una vista general del útil.

La Fig. 2ª. es una sección transversal de la base, con vista en alzado de los demás elementos.

A continuación se hará una detallada descripción del nuevo útil que se desea proteger con referencia al dibujo indicado.

45.- Está constituido en detalle por una base plana (4), cuyos bordes longitudinales están divididos en dos lengüetas (9) y (10), de distinta altura que dejen entre ellas una acanaladura o mortaja (11), donde ensamblan por un medio apropiado

unas tiras o bandas de caucho o goma maciza (3) y (5), la (3) de perfil engargolado y la (5) de perfil exterior liso, pudiendo estar robustecida esta unión por medio de clavos, clavijas, pernos roscados, grapas, lañas, cuñas, tacos u otros medios.

50.- La lengüeta (9) de un borde la base está situada en la parte opuesta de la lengüeta (9) del otro borde y lo mismo

72056



55.- ocurre con las lengüetas (10), con objeto de ofrecer gran resistencia de trabajo tanto a la tracción como a la compresión, efectuadas sobre las tiras de goma, según sea el sentido de accionamiento del útil para el operario.

La base (4) lleva solidaria en su parte posterior un soporte articulado (2), provisto de dos pestañas entre las que encaja el extremo plano de un azuche cilíndrico (7), donde va introducido introducido por su parte inferior un mango cilíndrico (1), unido al azuche (7) por roblones de ajuste (8).

La unión entre el azuche (7) y las pestañas del soporte articulado (2) se hace por un tornillo con tuerca de mariposa (6) que permite mediante un ligero movimiento colocar el mango en la posición de trabajo adecuada para lograr mayor comodidad del usuario.

Descrita suficientemente la naturaleza del invento y el modo de llevarlo a la práctica, se hace constar que las disposiciones anteriormente indicadas, son susceptibles de modificaciones de detalle, sin que por ello se altere, cambie o modifique la esencialidad del objeto descrito.

REIVINDICACIONES.

75.- 1ª.- Nuevo útil para la limpieza de suelos, caracterizado por una base plana, cuyos cantos longitudinales están divididos en dos lengüetas de distinta altura, que dejan entre ellas una acanaladura, donde machihembran unas tiras de material adecuado, una de ellas de perfil exterior ondulado

80.- y la otra de perfil exterior liso, para conseguir una perfecta limpieza en las superficies a emplear y un perfecto arrastre de las inmundicias, estando situadas las lengüetas de mayor altura en los lados opuestas de los cantos y lo mismo las

72056



- 85.- lengüetas de menor altura, para ofrecer así gran resistencia de trabajo tanto a la tracción como a la compresión.
- 2ª.- Nuevo útil para la limpieza de suelos, según reivindicación anterior, caracterizado porque la base lleva solidario en su parte posterior un soporte articulado con dos pestañas entre las que se encaja el extremo plano de un azuche cilíndrico en que va introducido la parte inferior de un mango de accionamiento, verificándose la unión entre el azuche y las pestañas del soporte por medio de un tornillo con tuerca de mariposa, que permite colocar el mango a la inclinación deseada para comodidad del usuario.
- 95.- 3ª.- "NUEVO UTIL PARA LA LIMPIEZA DE SUELOS".

Madrid,

5 MAR. 1959

FRANCISCO GIL SOTO

P. A.



ESCALA VARIABLE

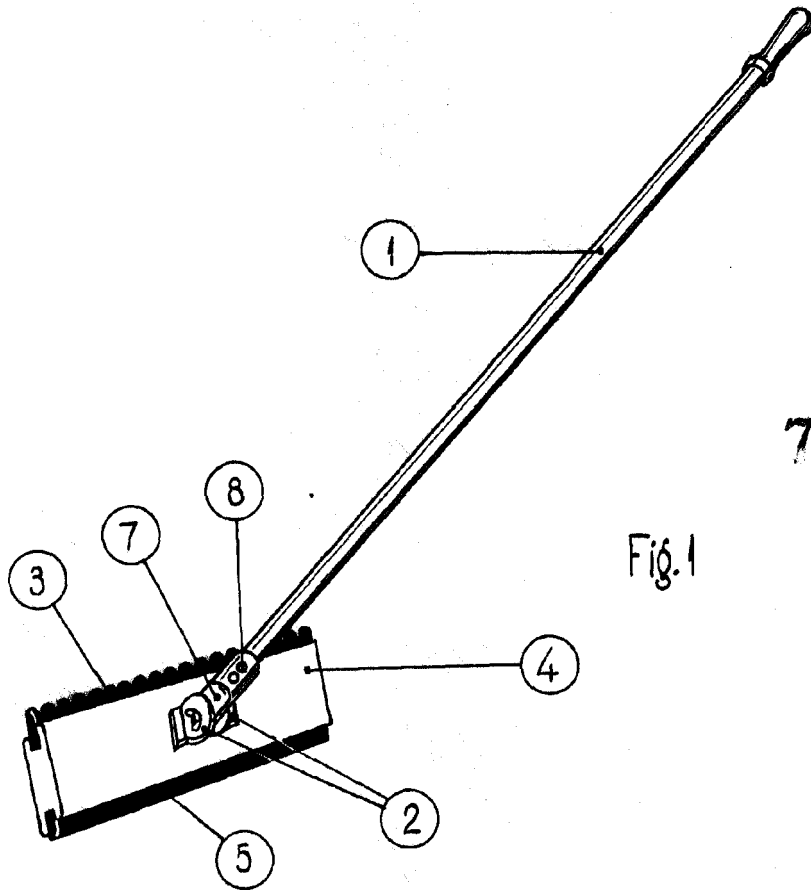

72056

Fig. 1

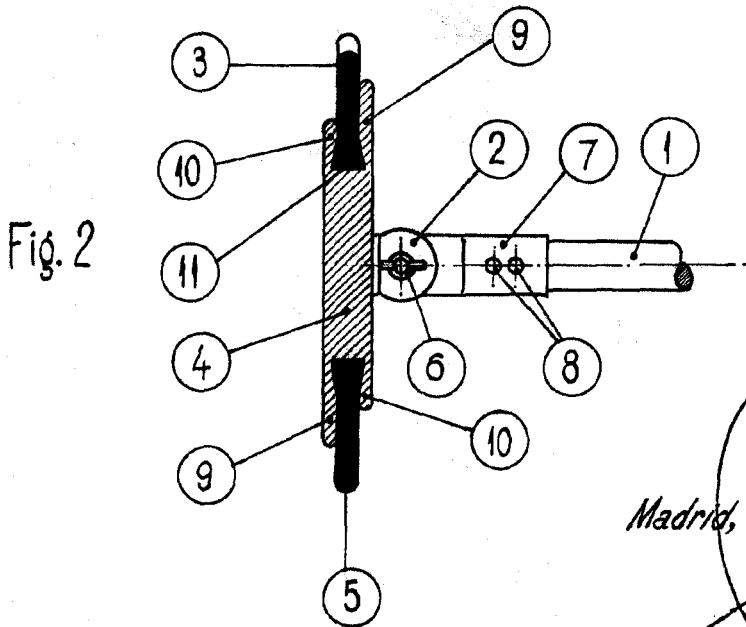

Fig. 2

Madrid, 5 MAR 1959

P.A.