

72033



MAR. 1959

MEMORIA DESCRIPTIVA

del MODELO DE UTILIDAD, por 20 años, solicitado a favor de -
Don José AUTONELL Dachs, de nacionalidad Española, residente
en TORELLÓ (Barcelona), calle de Manlleu numero 3, por " UN
ESTUCHE PERFECCIONADO PARA SUMINISTRO DE CUARTILLAS ".

5 El presente Modelo de Utilidad, se refiere a un estuche per-
feccionado para suministro de cuartillas, que permite con la sim-
ple operación de su apertura y cierre la salida de las cuartillas
precisas en número igual a las veces que se acciona la tapa del
estuche.

10 Normalmente, las cajas en las que se colocan las cuartillas o
papeles de notas en los escritorios son abiertas y requieren el
estirado de la cuartilla con la mano, operación que se verifica
en unas condiciones tales, que muchas veces se cogen varias cuar-
tillas en lugar de una sola. En el estuche perfeccionado, objeto
del presente Modelo de Utilidad, hay un brazo articulado que im-
pulsar una unidad de la cuartilla o papel deseado, hacia el exte-
rior, apareciendo su borde en forma libre que facilita el estira-
do.

15 El estuche perfeccionado, objeto del presente Modelo de Utili-
dad, está constituido por una caja, cuya tapa correspondiente con
la de la caja está articulada por uno de sus lados al borde de
la caja que actúa de charnela. En la cara inferior de la tapa exis



R. 152

tente uno o más brazos articulados con eje de giro de extremos
20 apoyados entre dos salientes de la tapa. En la apertura de la
caja, el brazo articulado cae, quedando en una posición inclina-
da, determinada por un apoyo y al proceder al nuevo cierre, va
disminuyendo el ángulo que forma el brazo articulado y su extre-
25 midad, que presenta un manguito elástico, va deslizando la cuar-
tilla superior del montón hacia el borde delantero de la caja .

El borde de la caja correspondiente al camino de salida de las
cuartillas, presenta en su cara interna la forma de un plano in-
clinado, terminando en un canto redondeado, quedando una rendija
horizontal de espesor correspondiente con el de la cuartilla, para
30 la salida de las hojas entre el borde citado de la caja y el borde
redondeado inferior de la pestaña vertical extrema de la tapa.

La caja del estuche puede presentar una prolongación lateral
o delantera con alojamiento para lápices, plumas o gomas, es de -
cir que no varía su esencialidad al yuxtaponerle elementos pro -
35 pios que complementen su utilidad dentro del material de escrito-
rio.

En la hoja gráfica adjunta y a título de ejemplo, se represen-
ta un caso de realización práctica del estuche perfeccionado para
suministro de cuartillas, objeto del presente Modelo de Utilidad.

40 En la figura 1, se advierte una vista en perspectiva del es-
tuche vacío, viéndose en la figura 2, un corte transversal, indi-
cándose el proceso de la operación de extracción de cuartilla.

45 Siguiendo los dibujos vemos la caja de forma rectangular, de
fondo plano -1- con caras laterales -2-, de bordes delanteros -3-
redondeados, cara delantera -4- de menor altura, presentando en su
cara interna el plano inclinado -5- que enlaza con la cara -4- me-
diante el borde redondeado -6-.



MAR. 1958

La cara -7- posterior de la caja, presenta en su borde superior -8- la charnela de articulación de eje -9-, de la tapa -10-, cuyos bordes periféricos laterales -11-, encajan en las caras interiores -12-, así como el ángulo formado por la tapa -10- y la pestaña delantera -13- se adapta a la cara interior de los bordes redondeados -3-.

En la zona próxima a la charnela de la cara interior -14- de la tapa y con el eje -15-, girando en los cojinetes formados según los salientes -16-, se articula la palanca -17- de forma puntiaguda que termina en una caperuza de goma protectora -18-. Después de abrir el estuche y la palanca está en posición de la figura 1, con la inclinación limitada por la placa tope vista en sección en -16^a-, se empieza a cerrar la caja y a la vez el ángulo que forma la palanca con la cara interna de la tapa, mientras la extremidad de la palanca, cuya caperuza rugosa no desliza sobre el papel, va empujando la cuartilla hacia el exterior. De esta forma el recorrido de la caperuza supone la traslación de la cuartilla -19- del montón de cuartillas -20-, hasta que el borde -21-, de la cuartilla que ^{de}sobresaliendo en una longitud suficiente por la parte exterior de la rendija horizontal que queda entre el borde -6- y el redondeado -22- inferior de la pestaña -13-.

Se fabricará el estuche perfeccionado para suministro de cuartillas, objeto del presente Modelo de Utilidad, con los materiales apropiados a sus elementos componentes, pudiendo variar su forma, acabado y cuantos detalles no alteren, cambien o modifiquen su esencialidad.

===== N O T A =====

Se reivindica como objeto de este Modelo de Utilidad:-
1ª.- Un estuche perfeccionado para suministro de cuartillas, constituido por una caja, cuya tapa de forma correspondiente con

72035



1959

la de la caja, está articulada por uno de sus lados al borde de la caja que actúa de charnela. En la cara inferior de la tapa
80 existe uno o más brazos articulados con eje de giro de extremos alojados en dos salientes de la tapa. En la apertura de la caja el brazo articulado cae quedando en una posición inclinada, determinada por un tope y al proceder al nuevo cierre de la
85 caja se va rebatiendo el brazo articulado sobre la tapa, mientras su extremidad que presenta un manguito envolvente va deslizando la cuartilla superior del montón hacia el borde delantero de la caja.

2º.- Un estuche perfeccionado para suministro de cuartillas, según reivindicación 1ª., caracterizado porqué el borde de la caja correspondiente al camino de salida de las cuartillas, presenta en su cara interna la forma de un plano inclinado, terminando en un canto redondeado, quedando una rendija horizontal de espesor aproximado al de las hojas, para la salida de las
90 cuartillas entre el borde redondeado citado y el borde inferior de la pestaña vertical extrema de la tapa.

3º.- Un estuche perfeccionado para suministro de cuartillas. Consta la presente memoria descriptiva de cuatro hojas foliadas
98 y escritas por una sola cara.

Barcelona, 2 de Marzo de 1.959.

P. A.

M. LLORI

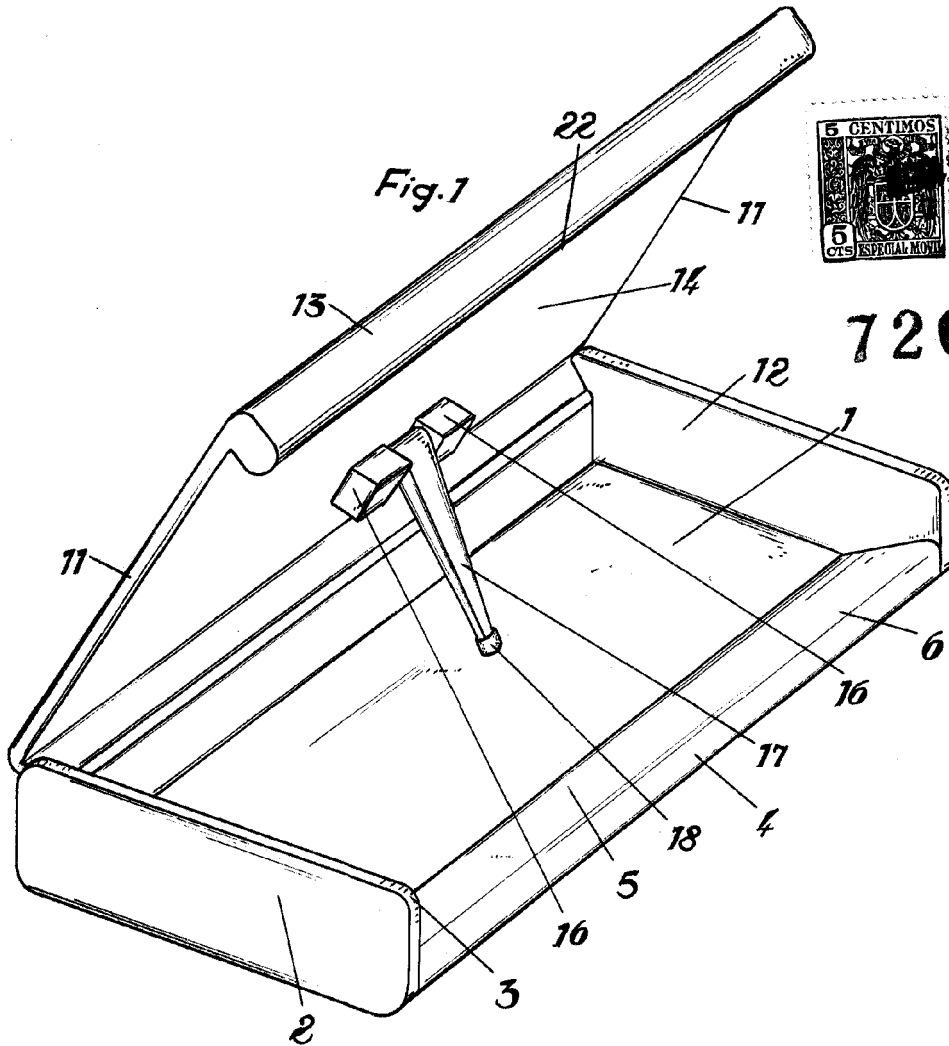

72035

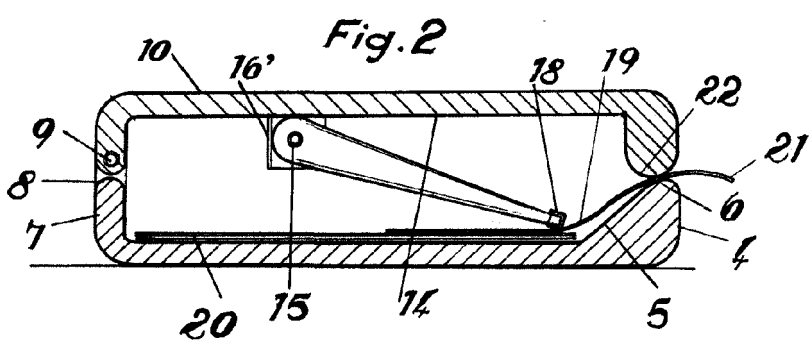

BARCELONA 2 DE Mayo DE 1958 P. A.

M. LLORI

[Signature]

Escala variable.