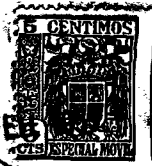


71941

28 FEB



71941

MEMORIA DESCRIPTIVA

PARA UNA PATENTE DE REGISTRO DE MODELO DE UTILIDAD POR VEINTE AÑOS EN ESPAÑA A FAVOR DE ESPEL ESPAÑOLA S. A., DE NACIONALIDAD ESPAÑOLA, DOMICILIADA EN MADRID, Sagasta, 23

sobre:

" MALETA TOCADISCOS CON CAJAS CON ALTAVOCES DESPLAZABLES PARA CONSEGUIR EL SONIDO ESTEREOFONICO "

~~~~~

5 La presente patente de modelo de utilidad se refiere a una maleta tocadiscos con cajas con altavoces desplazables para conseguir el sonido estereofónico, cuyas ventajas constructivas son extraordinarias, pues permite una audición perfecta al usuario, dividiendo la gama audible aun para sonidos apenas perceptibles por el oído humano.

10 Otra de las ventajas que presenta el objeto que se protege es establecer en un estuche de reducidas proporciones, una maleta, un mecanismo tan ingenioso como en los muebles mas costosos de aparatos tocadiscos o gramolas.

Para mejor comprensión del objeto que se registra, en los dibujos adjuntos, y a título de ejemplo práctico de realización, no limitativo, se representa una forma de ejecución, en los que :

15 La fig. 1ª constituye una vista general de la maleta

26 FEB 1941



- 2 -

71941

tocadiscos construida de acuerdo con los principios que informe este registro, y

La fig. 2ª muestra la misma disposición constructiva con las cajas con altavoces desplazados.

5 De acuerdo con dichos dibujos, el estuche (1) dispone en su interior de una radio receptora (2) y un mecanismo tocadiscos o máquina parlante (3), habiendose previsto en los laterales de esta parte inferior del estuche (1) unos espacios de aireación (4 y 4').

10 La parte superior del estuche (1) dispone de un juego de enchufes (5 y 5') que se conectan a las cajas con altavoces (6 y 6'), desplazables, y que se unen o desunen fácilmente por medios corrientes, a voluntad del usuario.

15 Si bien la forma de ejecución aquí descrita, constituye aplicación preferente de este registro, ha de entenderse que la misma no queda limitada, pudiendo introducirse modificaciones de detalle, sin que ello altere su esencialidad, perfectamente definida en esta memoria, dibujos ilustrativos y nota reivindicatoria.

20

#### NOTA

En resumen : la patente de modelo de utilidad recaerá sobre las siguientes reivindicaciones :

25 1ª. - Maleta tocadiscos con cajas con altavoces desplazables para conseguir el sonido estereofónico que comprende en combinación un estuche con un mecanismo de radiorreceptor incorporado y un mecanismo tocadiscos o máquina parlante, estableciendose en los laterales espacios de aireación, y un juego de tomas con enchufe que se conectan a la tapa de la maleta donde están dispuestos los altavoces desplazables.



26 FEB

- 3 -

**71941**

2ª. - MALETA TOCADISCOS CON CAJAS CON ALTAVOCES DESPLAZABLES  
PARA CONSEGUIR EL SONIDO ESTEREOFONICO.

Según se describe en esta memoria que consta de tres hojas  
escritas a máquina por una sola cara y dibujos.

Madrid 26 de Febrero de 1959

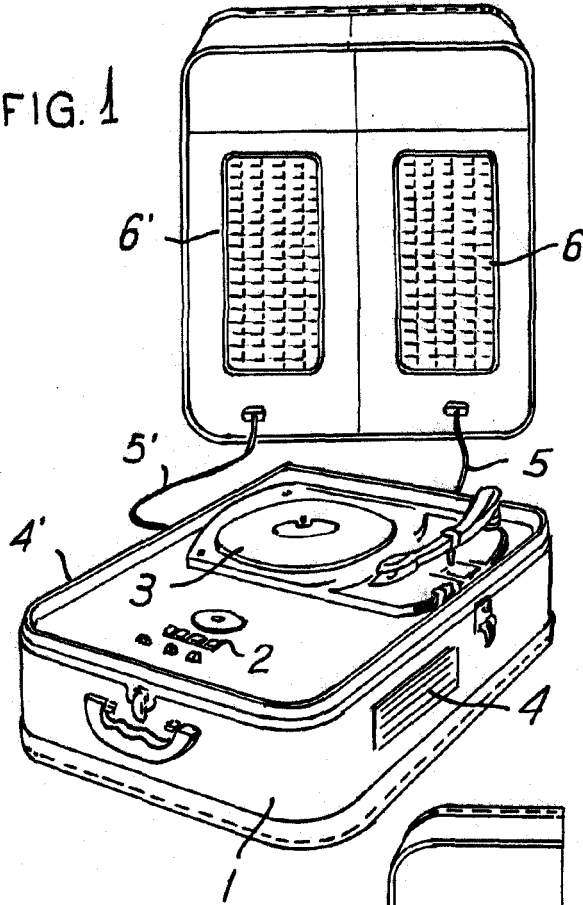
CARLOS FERNANDEZ CANDELAS

P. P.

**GREGORIO DE LOME**

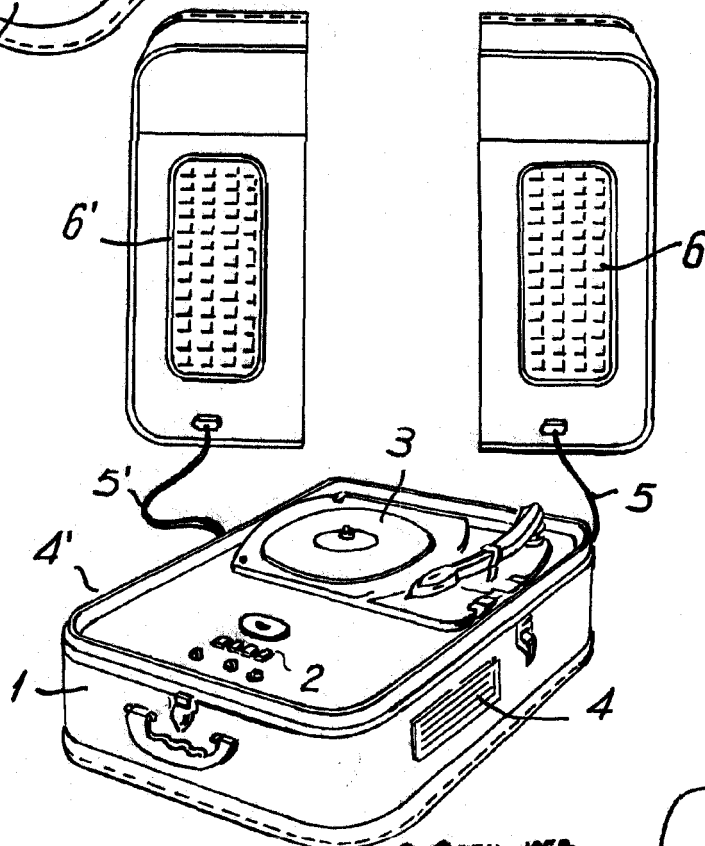


FIG. 1



71941

FIG. 2



ESCALA VARIABLE

Madrid 26 FEB 1950  
CARLOS FERNANDEZ CANDELAS  
P. P. *[Signature]*

GREGORIO DE LÓMBE