

26



9

71927

M O D E L O
D E
U T I L I D A D

para "PITILLERA", a favor de Don JOAQUIN RIPOLL PARES, domiciliado en SAN HILARIO DE SACALM (Gerona), Dr. Morales, 54.

= . =

MEMORIA DESCRIPTIVA

5. El presente modelo de utilidad, se refiere a una pitillera, caracterizada por constar de un cuerpo de revolución a lo largo de cuyo eje, materializado, se desliza un manguito fijado, por la parte superior a la tapa de la pitillera, y por la inferior a un disco donde en cuya periferia van prendidos los portapitillos en situación articulada.

10. Cuando la pitillera está cerrada, los portapitillos con su disco base quedan en el fondo y mirando hacia arriba en posición vertical obligada por estar entre el manguito y la pared interior de la pitillera. Al abrir ésta, izando la tapa, los

26 FEB

71927



portapitillos llegan al borde superior en cuyo momento caen hacia la horizontal girando sobre su eje y quedando todos en posición radial.

5. Para facilitar la explicación, se acompaña a la presente memoria una lámina de dibujos en los cuales se ha representado una realización del modelo que se cita a título de ejemplo.

En los dibujos:

La figura 1 es una perspectiva del conjunto.

La figura 2 es un corte convencional.

10. En el ejemplo que se cita, la pitillera consiste en un cuerpo 1 sobre cuyo eje 2, materializado, se desliza un manguito 3 fijado por un extremo a la tapa 4 y por el otro a un disco 5 que presenta una ranura periférica 6 a modo de polea y muescas 7, radiales, repartidas uniformemente por la periferia en donde van prendidos de modo articulado los portapitillos 8.

15. Cuando el conjunto está cerrado, los portapitillos 8, en el fondo, permanecen en posición vertical encajados entre el manguito 3 y la pared interior del cuerpo 1, pero al izar la tapa 4 y llegar el manguito 3 al extremo superior de su recorrido, los portapitillos 8 quedan libres girando sobre su punto de unión al disco 5 hacia la horizontal quedando en posición radial.

20. El modelo, en su esencialidad, puede ser desarrollado en otras variantes que difieran en detalle de las indicadas, y a las cuales, alcanzará igualmente la protección que se recaba.

25. Podrá, pues, construirse en cualquier forma y tamaño, con los materiales más adecuados a cada caso, por quedar todo ello comprendido dentro del espíritu de las reivindicaciones.



71927

N O T A

Descrito el objeto y utilidad del modelo, lo que se declara no divulgado ni practicado en España, comprende las siguientes reivindicaciones:

5. 1. Pitillera, caracterizada por estar constituida por un cuerpo de revolución sobre cuyo eje, materializado, se desliza un manguito cuyo extremo superior va unido a la tapa y cuyo extremo inferior, lo está igualmente a un disco en cuya periferia van unidos de modo articulado los portapitillos.

10. 2. Pitillera según la anterior reivindicación, caracterizada porque el disco citado está dotado de una ranura periférica a modo de polea y de muescas radiales repartidas uniformemente por la periferia y en las cuales quedan introducidas lenguetas terminales taladradas de los portapitillos por cuyos taladros pasa un alambre que queda, al mismo tiempo, encajado en la ranura periférica antes mencionada.

15. 3. Pitillera.
Según se describe y reivindica en la presente memoria descriptiva que consta de tres hojas foliadas y escritas a máquina por una sola cara, acompañadas de una lámina de dibujos.

20. Madrid, a 20 FEB. 1959

JOAQUIN RIPOLL PARES.

p. a.

JOAQUIN ISERN MIRALLES

E/rm.



26

71927

Fig. 2

Fig. 1

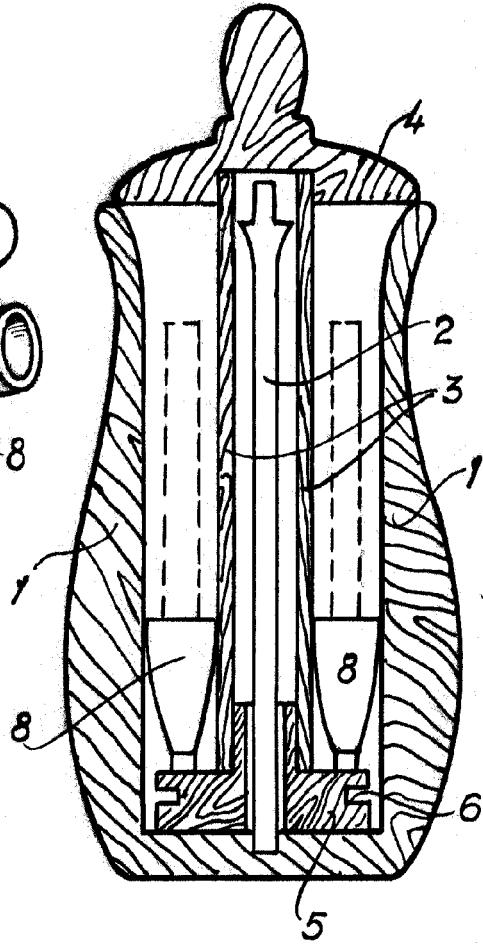
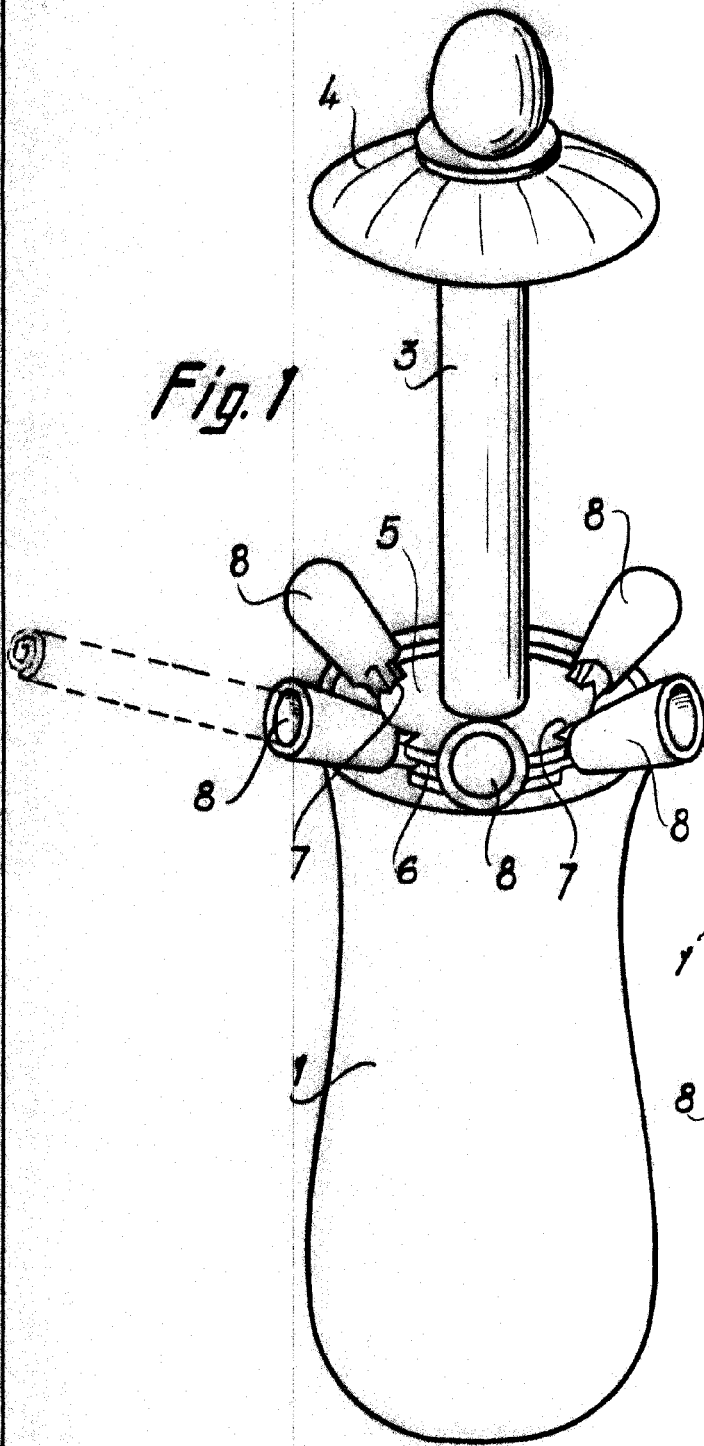

Madrid, 26 FEB. 1959

p.p. Jaime Isern