

71887



M O D E L O
D E
U T I L I D A D

para "PORTA-RETRATOS-PITILLERA DE SOBREMESA", a favor de Don JOAQUIN RIPOLL PARES, domiciliado en SAN MILARIO DE SACALM (Gerona), Dr. Morales, 54.

= . =

MEMORIA DESCRIPTIVA

El presente modelo de utilidad se refiere a un portaretratos-pitillera de sobremesa, caracterizado por constar de un depósito para los pitillos formado por la doble pared del portaretratos y en cuya parte inferior está cerrado por un cilindro adosado a la abertura inferior del depósito, giratorio sobre su eje y provisto de un vaciado longitudinal según una generatriz del volumen suficiente para que en él pueda introducirse un pitillo cuando este vaciado quede mirando al depósito. Al hacer girar el cilindro, el pitillo es arrastrado dentro del vaciado cayendo fuera del depósito cuando el giro ha sido suficiente. Al

5.

10.



71887

24

volver el cilindro a su posición primitiva, otro pitillo se situa en vaciado, y así sucesivamente.

Para facilitar la explicación se acompaña a la presente memoria una lámina de dibujos en los cuales se ha representado una realización del modelo que se cita a título de ejemplo.

5.

En los dibujos:

La figura única muestra la pitillera con un corte convencional.

10.

En el ejemplo que se cita, la pitillera está constituida por la doble pared 1 delante de la cual se colocan los retratos y que deja un espacio 2 en el que se colocan los pitillos en posición horizontal unos encima de los otros hasta colmar el depósito.

15.

Cerrando el depósito 2 por la parte inferior, hay un cilindro 3 con un vaciado 4 según una generatriz y de volumen equivalente al de un cigarrillo. Dicho cilindro es giratorio sobre el eje y accionado por un mando lateral 6. Cuando el vaciado queda situado debajo del depósito 2, el vaciado 4 es ocupado por un cigarrillo y al hacer girar el cilindro llega una posición en la cual el cigarrillo cae del vaciado y sale al exterior rodando por el plano inclinado hasta llegar a la plataforma 8 de donde se le puede tomar fácilmente.

20.

El modelo, en su esencialidad, puede ser desarrollado en otras variantes que difieran en detalle de las indicada, y a las cuales alcanzará igualmente la protección que se recaba. Podrá, pues, construirse en cualquier forma y tamaño, con los materiales más adecuados a cada caso, por quedar todo ello comprendido dentro del espíritu de las reivindicaciones.

25.

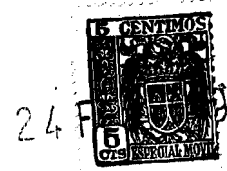

N O T A

718871

Descrito el objeto y utilidad del modelo, lo que se declara no divulgado ni practicado en España, comprende las siguientes reivindicaciones:

5. 1. Porta-retratos-pitillera de sobremesa, caracterizada porque el cuerpo del portaretratos está constituido por una doble pared que deja un espacio interior, de ancho correspondiente al grueso de los pitillos, que sirve de depósito a dichos pitillos, y cuya parte inferior se cierra por medio de un cilindro giratorio sobre su eje que es paralelo al fondo del citado depósito, estando dotado el cilindro en cuestión de un vaciado realizado según una generatriz y con un volumen equivalente al de un pitillo, y de un medio de accionamiento lateral exterior que permite hacerlo girar a voluntad.

10. 2. Portaretratos-pitillera según la anterior reivindicación, caracterizado porque los elementos citados están operativamente dispuestos para que los pitillos se introduzcan una a una en el vaciado del cilindro y caigan, cuando se le haga girar, a un plano inclinado situado inmediatamente debajo que los lleva rodando a la parte delantera del portaretratos de donde es muy fácil retirarlos.

20. 3. Porta-retratos-pitillera, de sobremesa.
Según se describe y reivindica en la presente memoria que consta de tres hojas foliadas y escritas a máquina por una sola cara, acompañadas de una lámina de dibujos.

Madrid, a 24 FEB. 1959

JOAQUIN RIPOLL PARES.

p. a.

JAIÑE ISERN MIRALLES

E/rm.

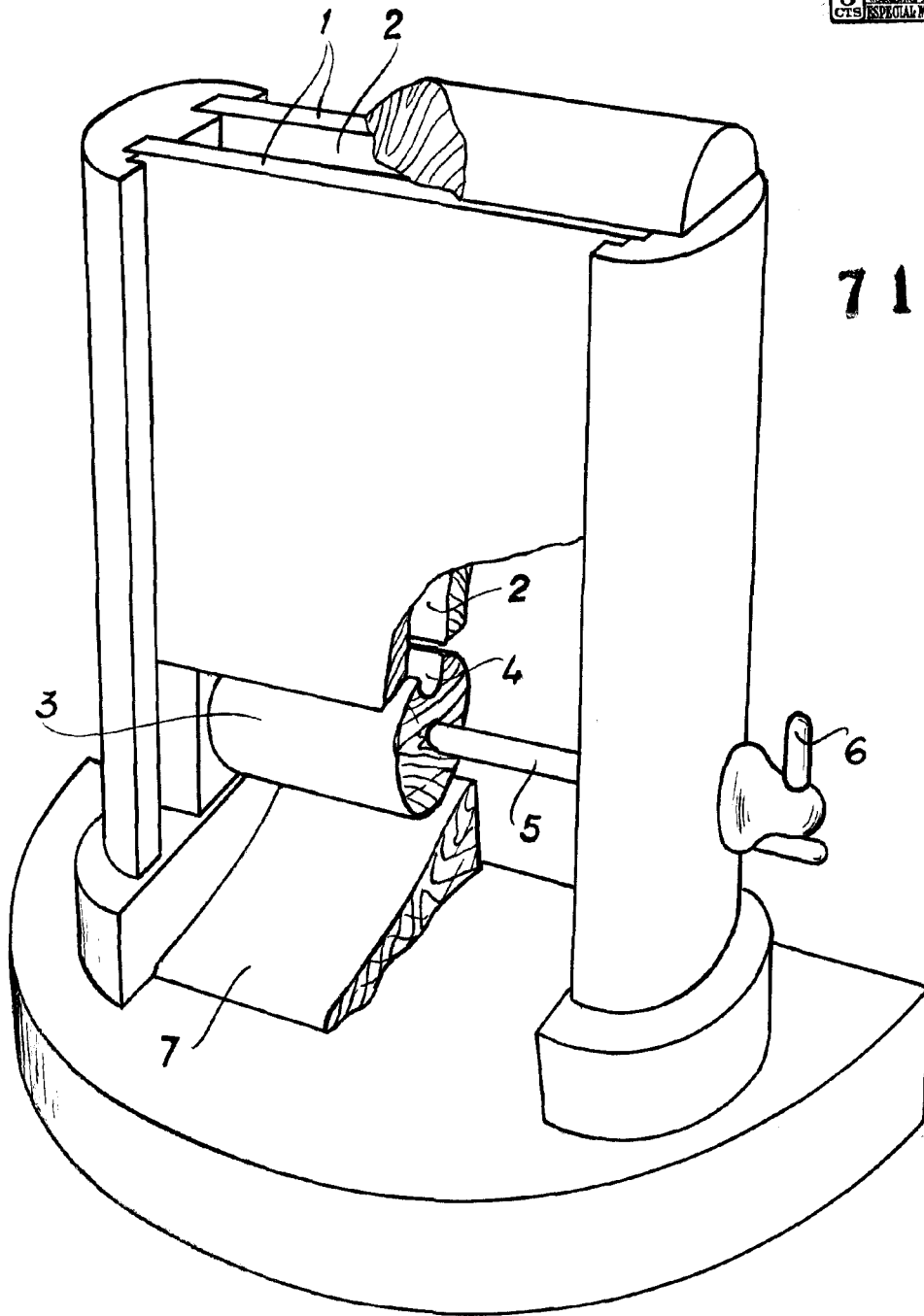

71887

Madrid, 1959
p.p. Jaime Isern