



71881

71881

MODELO DE UTILIDAD
por VEINTE años
en ESPAÑA

solicitado a favor de Don WENCESLAO ALFOSEA ANDREU,
de nacionalidad española, domiciliado en VALENCIA,
calle de Vicente Sancho Tello nº 21, 7ª,

por:

"SUPERTERRAZA PARA ELIMINAR DE LAS ACERAS LAS MESAS
Y SILLAS DE BARES Y CAFES"

=====

MEMORIA DESCRIPTIVA
=====

La invención objeto de este modelo de utilidad, que describiremos con ayuda del plano adjunto, trata de una superterraza destinada a eliminar de las aceras, las mesas, sillas y otros artefactos de bares y cafés, contribuyendo así a resolver el problema de la circulación por aquéllas, obstruida en grado máximo por la cada vez mayor aglomeración de dichos obstáculos ante el paso de los pe-



tones y paseantes, suponiéndose que con esta importante mejora, las ciudades adquirirán también un agradable aspecto de artística elegancia, aparte de las grandes ventajas resultantes, tanto para el desenvolvimiento del comercio, como en cuanto a la comodidad con que se desarrollarían las actividades callejeras de cualquier clase.

5

En la hoja de dibujos se representan los detalles de una realización práctica de la superterraza, que ha de interpretarse en el más amplio sentido y sin carácter restrictivo, dada su condición de mero ejemplo aclaratorio.

10

La figura 1ª muestra una vista en alzado longitudinal del conjunto, apreciándose las escaleras de subida y bajada, así como el aparcamiento de vehículos bajo la misma; la figura 2ª representa el alzado lateral cuyas medidas en profundidad se adaptarán a la extensión o anchura de la acera.

15

Según estas ilustraciones, la superterraza consiste en disponer sobre las aceras A), una plataforma B) elevada, que se apoya por la zona inmediata al borde en una serie de pilares F), los cuales se sitúan equidistantes por tramos en proporción con la longitud que en cada caso interese, mientras la anchura a partir de la fachada E) donde se aplique, comprende además de la acera, otro espacio G) algo mayor para cubrir un aparcamiento de coches, habiéndose previsto en el bordillo de la acera, otra serie de columnas para garantizar la resistencia del piso, cuya altura quedará a nivel de las primeras plantas de los edificios, a fin de no obstaculizar la visión de los escaparates ni el paso de los viandantes. El acceso a la superterraza tiene lugar mediante una escalera lateral C) dispuesta en un extremo, que desde el borde de la acera

20

25

30

7
2ª= SUPERTERRAZA PARA ELIMINAR DE LAS ACERAS LAS MESAS Y SILLAS DE BARES Y CAFES, conforme en un todo con lo esencial y fines industriales, a lo descrito en la presente memoria y gráficamente representado en los adjuntos planos para su
5 mejor comprensión.

Esta memoria consta de cuatro hojas mecanografiadas a doble espacio por una sola cara en 79 líneas, que describen y reivindican "SUPERTERRAZA PARA ELIMINAR DE LAS ACERAS LAS MESAS Y SILLAS DE BARES Y CAFES."

10

Madrid, 23 de febrero de 1959.



W. Alfaro

71881

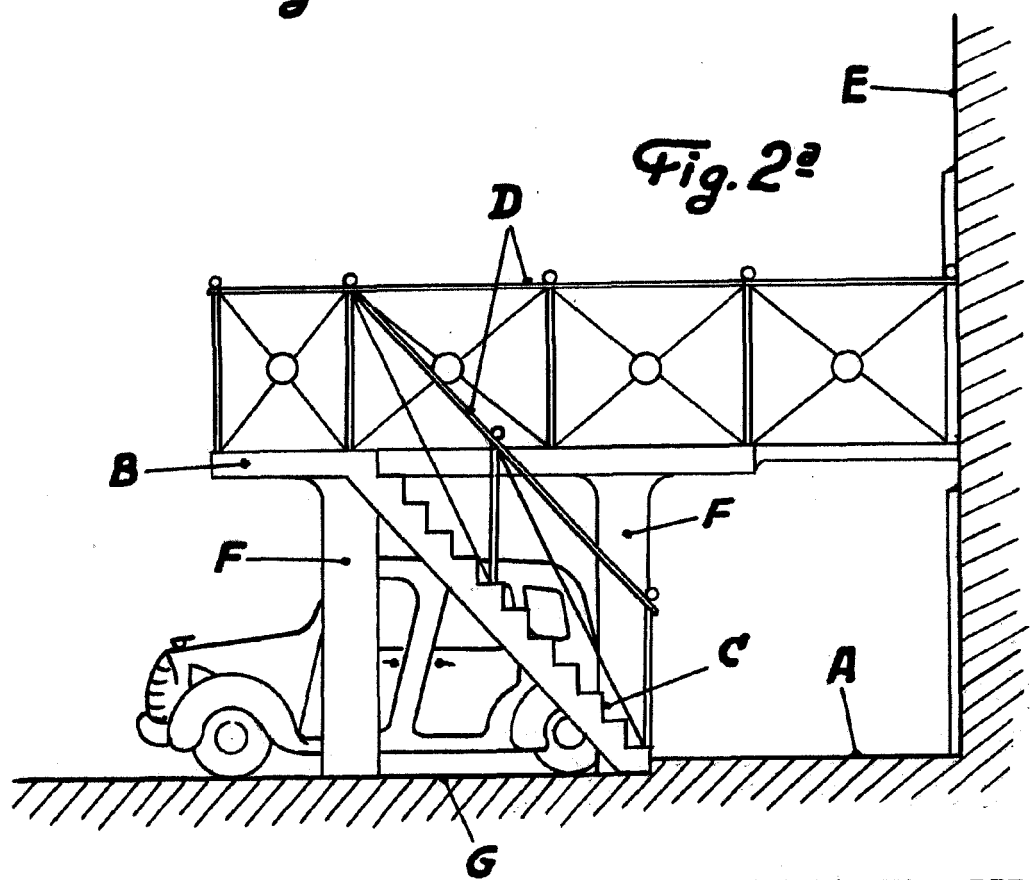
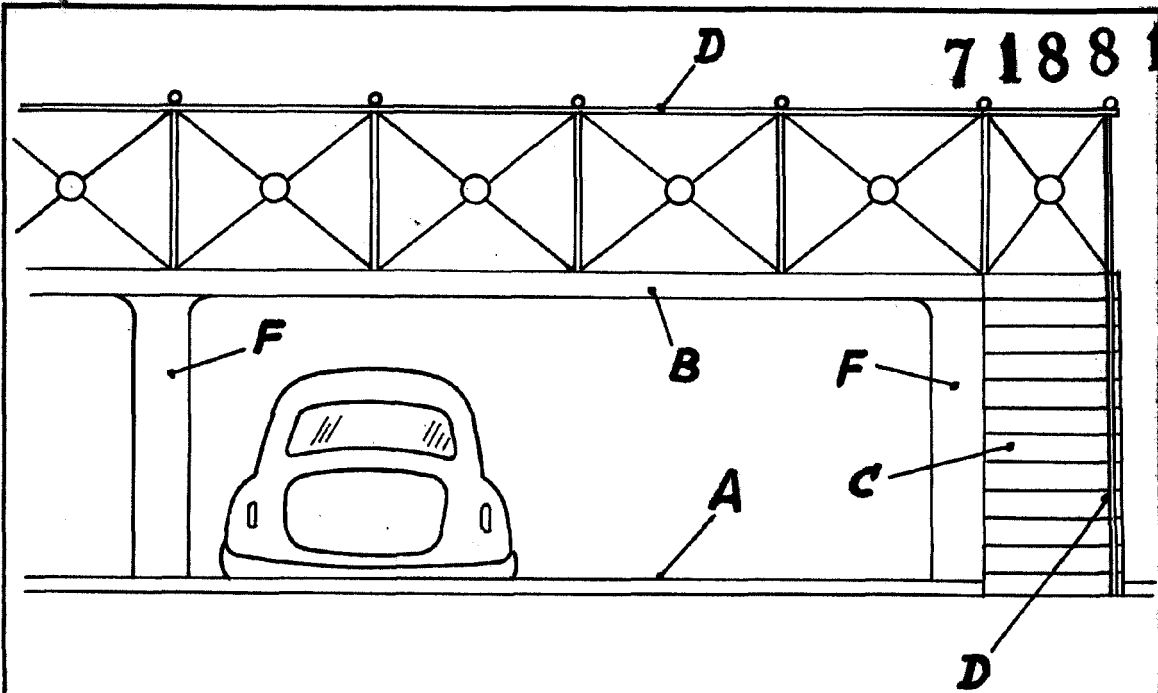

ESCALA VARIABLE
Madrid, 21 febrero 1959