

71826



71826

M O D E L O
D E
U T I L I D A D

a favor de ELECTROFIL BARCELONA, S.A., entidad española,
domiciliada en Barcelona, calle Muntaner, 31, por "CAJE-
TÍN PROTECTOR PARA CONDUCTORES ELÉCTRICOS"

- . -

MEMORIA DESCRIPTIVA

El presente modelo de utilidad se refiere a un
cajetín protector para conductores eléctricos.

- Esencialmente comprende esta cubierta protec-
tora dos piezas principales, una base longitudinal formando
cajetín y una tapa asimismo longitudinal acoplable sobre
dicha base, quedando los conductores eléctricos encerra-
dos en el interior del cajetín, con la particularidad
de que el mismo puede ser abierto elásticamente en un mo-
mento dado, ya sea para revisar la instalación o bien
para cambiar, retirar o añadir algún otro conductor.

71826 - 9



Así constituido, el cajetín protector, forma una larga tira que es cortada en las medidas que sean necesarias, y gracias a la elasticidad del material con que está fabricado, por ejemplo resinas sintéticas,

5. adopta las posiciones de curvatura que sean necesarias,

De lo descrito se desprende cuan ventajoso resulta este nuevo protector con respecto del comúnmente utilizado hoy en día conocido por el nombre de tubo "Berman", el cual solamente se expende en tramos de longitud

10. máxima de tres metros rígidos que deben ser acoplados unos a otros y doblados con herramientas especiales según convenga, aumentada esta laboriosa instalación por el coste de la misma.

Además con el empleo de esta nueva cubierta protectora se eliminan posibles cortacircuitos y derivaciones de corrientes parasitarias, al prescindir por completo de partes metálicas.

Otra de las ventajas de este nuevo sistema de protección es la de que, debido a su flexibilidad, el cajetín soporte puede ser arrollado facilitando su almacenamiento y transporte.

Para el acoplamiento entre la base y la tapa que constituyen el cajetín protector en cuestión, aquélla presenta sus bordes laterales vueltos externamente según pestañas receptoras de los bordes laterales de la tapa que para dicho efecto presentan dobladuras internas correspondientes.

25: Con el fin de facilitar la explicación se acom-



71826

paña a la presente memoria una lámina de dibujos en la que se ha representado un caso de realización que se cita a título de ejemplo, no limitativo del alcance del invento.

5, En los dibujos:

La figura 1 muestra en perspectiva el conjunto base y tapa que constituyen el cajetín protector en cuestión, y

10. la figura 2 indica en sección transversal este cajetín fijado sobre un paramento.

Comprende este cajetín una base laminar -1- longitudinalmente de bordes laterales vueltos exteriormente determinando sendas pestañas -2- y -3- en las que encaja elásticamente una tapa laminar -4- que para dicho efecto presenta sus bordes laterales -5- y -6- doblados convenientemente,

15. En el interior de la base-cajetín -1- se disponen los conductores -7- y -8- que llevan una cubricación aislante -9-.

20. En esta base se han previsto taladros -10- distribuidos convenientemente a lo largo de la misma, a través de los cuales se introducen los elementos de clavazón -11- que han de fijar el conjunto sobre un paramento cualquiera, (figura 2).

25. Para el caso en que el cajetín deba ir empotrado en el paramento, se preverá su pared externa provista de estrías adecuadas para un buen agarre del material aglutinante que lo rodee.



71826

Se comprende que el número y clases de conductores encerrados en este cajetín protector, podrán ser cualesquiera, ya sea para el alumbrado, fuerza, teléfono, etc., independientemente o conjuntamente.

5. La tapa -4-, en el caso de ser utilizado el cajetín para instalaciones interiores al descubierto, presentará la decoración que se creas más conveniente, tanto en relieve como en dibujos y colores, contribuyendo con ello a embellecer la estética de la habitación.
- 10.

El modelo, dentro de su esencialidad, puede ser llevado a la práctica en otras formas de realización que difieran en detalle de la indicada a título de ejemplo, a las cuales alcanzará igualmente la protección que se recaba. Podrá, pues, fabricarse en cualquier forma y tamaño, con los medios y materiales más adecuados, por quedar todo ello comprendido en el espíritu de las reivindicaciones.

15.

- . -

N O T A

20. Se reivindica como objeto del presente modelo de utilidad:-

1. Cajetín protector para conductores eléctricos, caracterizado por comprender una base laminar longi-

71826



tudinal formando cajetín receptor de los conductores, el cual presenta sus bordes laterales doblados según pestañas externas para recibir en acoplamiento una tapa laminar longitudinal que para dicho efecto presenta sus bordes laterales vueltos correspondientemente.

5.

2. Cajetín protector para conductores eléctricos, según la anterior reivindicación, caracterizado porque la base presenta practicados a lo largo diversidad de taladros que permiten el paso de elementos de sujeción que fijan el conjunto sobre un paramento cualquiera.

10.

3. Cajetín protector para conductores eléctricos.

La presente memoria descriptiva consta de cinco hojas foliadas, escritas a máquina por una sola cara.

Barcelona, a 9 de febrero de 1959

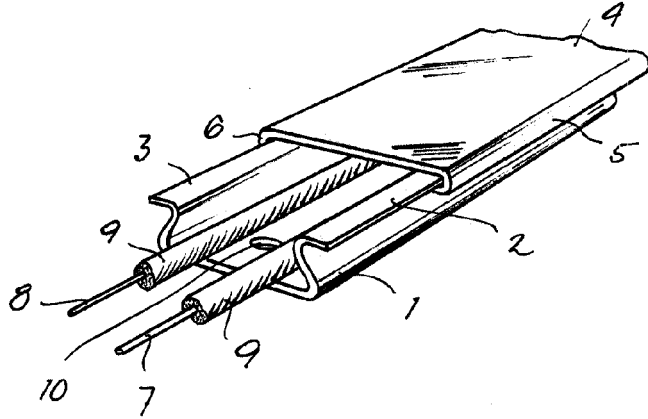
ELECTROFIL BARCELONA, S.A.

p.a.

71826

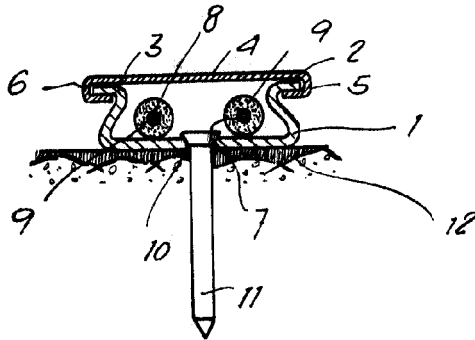


Fig. 1



71826

Fig. 2



Barcelona, 9 Febrero 1959
Electrofil Barcelona, S.A.
p.a.