

71795

- 1 -

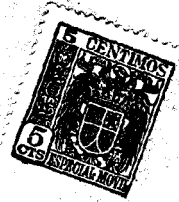

71795

MEMORIA DESCRIPTIVA

que se acompaña a

la solicitud de un

MODELO DE UTILIDAD, por VEINTE AÑOS en

ESPAÑA, a favor de Doña Matilde Locate

lli Alvarez, residente en Madrid, calle

Recoletos, nº 13.

p o r

«ALBUM MIXTO DE TEXTOS Y DISCOS FOTOGRA

FICOS»/

71795



5 La invención a que se refiere la presente memoria constituye una novedad industrial, con características y ventajas que la hacen merecedora del privilegio de explotación exclusiva que por ella se solicita, de acuerdo con las prescripciones del Estatuto vigente de la Propiedad Industrial, de 26 de julio de 1.929, texto refundido, publicado el 30 de abril de 1.930.

10 El objeto por el cual se solicita el presente privilegio de Modelo de Utilidad se refiere a un nuevo álbum o publicación mixta compuesto por hojas con texto escrito y fotográfico y también por hojas que constituyen discos fotográficos susceptibles de ser escuchados por medio de un tocadiscos.

15 La idea que se desea registrar se ha representado de un modo gráfico en el dibujo adjunto, en el cual puede verse este álbum en posición de abierto. La letra A señala la tapa o primera hoja del álbum. La letra B señala las hojas sucesivas en las que aparecen impresos textos y fotografías que generalmente tienen una estrecha relación con el contenido de los discos C intercalados en el álbum.

20 Abierto el álbum por cualquiera de las hojas que constituyen los discos fotográficos pueden doblarse estas hojas para quedar todas ellas en la parte inferior, gracias al sistema de encuadernamiento D que permite que este doblez sea como se ha indicado absoluto.

25 Como todas las hojas del álbum están perforadas en su centro por el orificio E puede colocarse el conjunto del álbum sobre la pletina del aparato tocadiscos, quedando todo el conjunto fijo sobre la pletina sujeta por el pivote central de la misma.

30 Del modo citado es posible escuchar perfectamente el disco y repetir la operación cuantas veces se desee con solo pasar las hojas del álbum y doblarlo por el lugar en el que se encuentran el disco que se desea escuchar.



795

Gracias a la flexibilidad de las hojas que constituyen los discos es posible encuadernarlas junto con las demás formando así un álbum perfectamente manejable.

5 No es necesario insistir en las ventajas de este nuevo álbum, pues fácil es deducir que al encontrar unidas las publicación, los textos o las canciones grabadas en los discos ha de constituir un gran atractivo a esta publicación, ya que a la parte literaria y gráfica se acompaña una parte sonora que en muchos casos resulta indispensable.

10 Hecha la descripción que antecede, hemos de añadir que los detalles de realización de la idea expuesta pueden variar, sin que por ello cambie la esencia de la invención, que es la que se desprende de los párrafos que anteceden y la que se reivindica en la siguiente

15 N O T A

En resumen: El Modelo de Utilidad que se solicita recaerá sobre las reivindicaciones siguientes:

20 1ª.- Álbum mixto de textos y discos fotográficos, caracterizado porque dispone de hojas alternadas de textos impresos y fotográficos, así como de hojas flexibles en las que están grabadas impresiones sonoras que constituyen discos susceptibles de escucharse por medio de un tocadiscos, gracias a que todas las hojas del álbum están perforadas y encuadernadas de tal modo que es posible superponerlas abriendo el álbum por el disco que se desee.

25 2ª.- Se reivindica por último, como objeto sobre el que ha de recaer el Modelo de Utilidad que se solicita:

„ALBUM MIXTO DE TEXTOS Y DISCOS FOTOGRAFICOS“

30 Todo ello conforme se reivindica en la presente memoria, que consta de tres páginas escritas a máquina, y dibujos ad-

juntos.



71795

Madrid, 21 febrero 1959

ALFONSO UNGRIA

Solicitante: Doña Matilde Locatelli Alvarez

71795

Hoja única



71795

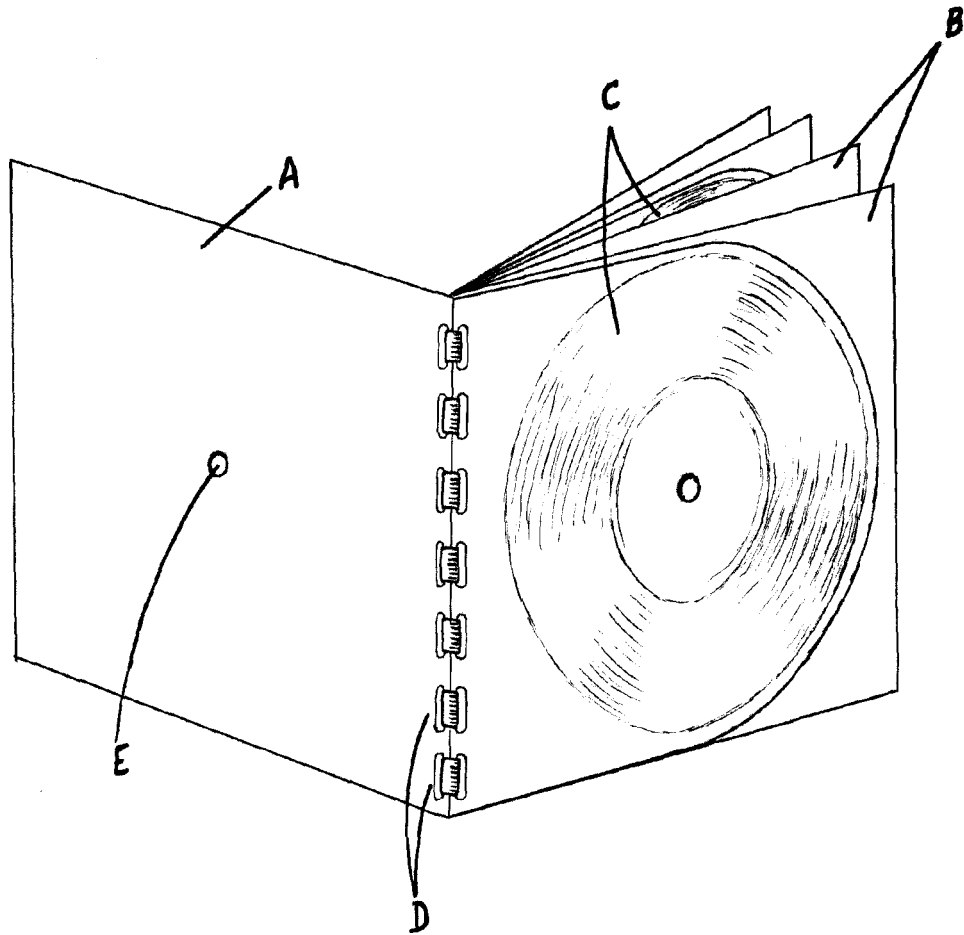

ESCALA VARIABLE
MADRID, 21 DE febrero DE 19 39
ALFONSO UNGRÍA