

71793

121



71793

MEMORIA DESCRIPTIVA

que se acompaña a la solicitud de un Modelo de Utilidad por veinte años en España y sus Colonias, a favor de Don EUIS GOMEZ MARCOS, domiciliado en Madrid, Callejón del Mellizo, 3, por:

" CUBREBOTIJOS "

~~==/==/==~~

El presente modelo de utilidad se refiere como su enunciado indica a un dispositivo cubrebotijos, mediante el cual se evita la entrada de cuerpos extraños tales como insectos, polvo, etc., en el interior de tales recipientes, pudiéndose de esta forma mantener el agua contenida en los mismos con las máximas condiciones de higiene.

5

Esencialmente el modelo que vamos a tratar consiste en un dispositivo integrado por dos piezas a saber, una tapa circu-



# 71793

lar cuya superficie presenta una pluralidad de orificios de pequeño diámetro circundada por un resalte que termina inferiormente con un vivo en su interior, éste destinado a ajustar sobre el perímetro de la boca del botijo, y una pieza que adopta forma de palillo en cuyo tercio superior presenta una ancladura destinada a alojar el cordel mediante el cual se sujeta el asa del botijo para evitar la pérdida de dicha pieza; como quiera que la fabricación de tal dispositivo se efectuará con un material plástico blando es fácil comprender el funcionamiento del mismo una vez montado sobre el botijo.

Para la mejor comprensión de la presente memoria descriptiva se acompaña a la misma una lámina de dibujos en la cual se han representados:

Figura 1.- Una vista del dispositivo montado sobre un botijo el cual se halla representado con línea de puntos, apreciándose en la misma con -1- botijo, -2- tapa circular y -4- palillo.

Figura 2.- Una vista en planta y sección de la misma. Con -2-2- pared de la tapa, y con -3-3- conjunto de pequeños orificios practicados en su cara superior.

Figura 3.- Vista del palillo.

Descrito suficientemente el objeto del presente modelo de utilidad solo queda por hacer constar que las modificaciones de detalle que en el mismo pudieran introducirse y que no llegasen a alterar la esencialidad que se vá a reivindicar en la siguiente nota habrán de considerarse comprendidas por el presente registro.



71793

N O T A.-

El presente modelo de utilidad comprende las siguientes reivindicaciones:

5

1.- Cubrebottijos, caracterizado esencialmente por estar integrado por una tapa circular cuya superficie presenta una pluralidad de orificios de pequeño diametro circundada por un resalte que termina inferiormente con un vivo en su interior destinado a ajustar sobre el perimetro de la boca del botijo, y una pieza que adopta forma de palillo en cuyo tercio superior presenta una acanaladura destinada a alojar el cordel o similar mediante el cual se sujeta al asa del botijo para evitar su posible pérdida.

10

2.- Cubrebottijos.-

Según se describe y reivindica en la presente memoria descriptiva y se ilustra con el plano que a la misma se acompaña. Consta de tres hojas foliadas y escritas a máquina por una de sus caras.

Madrid a 21 FEB. 1959

*Rosario Gómez*



21

Fig. 1.

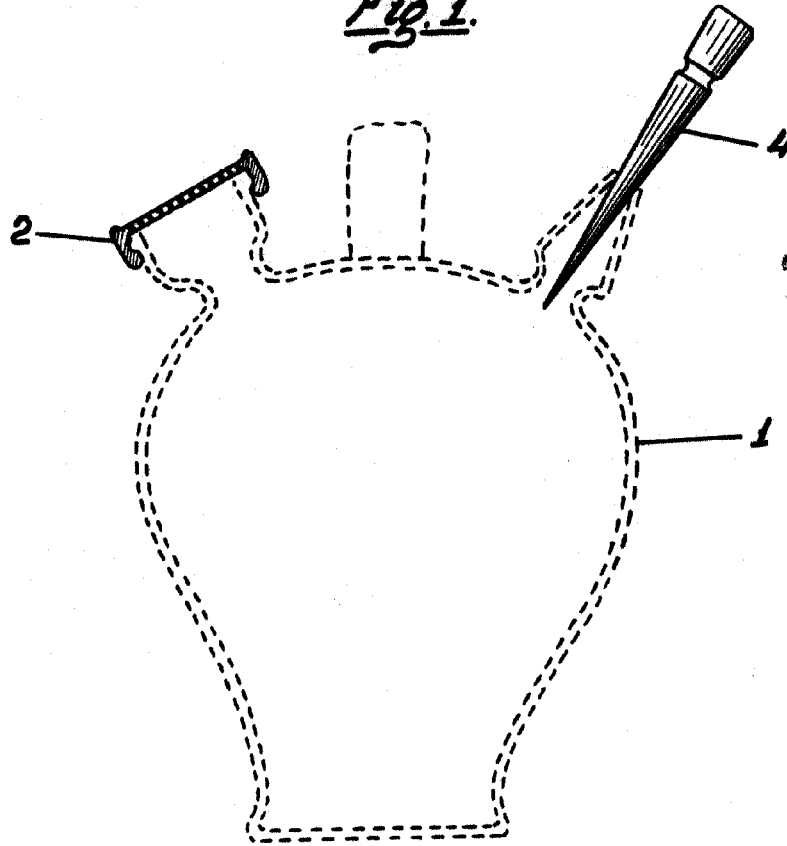

71793

Fig. 2.

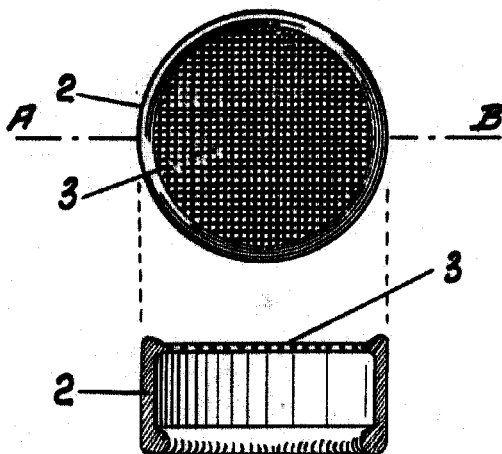
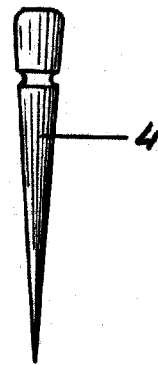

Fig. 3.



ESCALA VARIABLE,

*Luis Gómez*

*Escala variable de lanchas*