

16 FEB 1911



71766

MEMORIA DESCRIPTIVA

del Modelo de Utilidad, por 20 años, solicitado á favor de HAUGRON CIENTIFICAL, S. A., de nacionalidad Española y constituida de acuerdo con las Leyes Españolas, residente en Barcelona, calle de Rocafort numero 109, por " UN TAPON PERFECCIONADO PARA FRASCOS DE PERFUMERIA Y FARMACIA N.

El presente Modelo de Utilidad, se refiere a un tapón perfeccionado, para frascos de perfumería y farmacia, especialmente aplicado a los frascos de orificio central pequeño, como son los que contienen por ejemplo, colonia y masaje.

5 Normalmente , en los frascos dotados de estos orificios, se recurre al recubrimiento del orificio por una lámina o precinto de material elástico o plástico, que se quita al iniciar la utilización del frasco, con lo que al emplear posteriormente el frasco, el líquido siempre ha estado en contacto con toda la
10 superficie del fondo del tapón.

En cambio, con el tapón perfeccionado reivindicado, el orificio central permanece constantemente cerrado por un vástago central que sobresale del centro de su cara interna, con lo que el líquido no sale del envase llenando la cámara de la parte inferior del tapón, ni hay posibilidades de pérdida del líquido, lo
15 cual ocurre indefectiblemente en los otros tapones, si, por ejem

71766

10 FEB



plo, están mal roscados.

En la hoja gráfica adjunta y a título de ejemplo, se representa un caso de realización práctica del tapón perfeccionado para frascos, objeto del presente Modelo de Utilidad.

La figura 1, muestra un corte transversal del tapón adaptado a un frasco, viéndose en la figura 2, una vista por la cara inferior del citado tapón.

Siguiendo los dibujos, se ve detrazos el frasco -1-, en el cual se adapta el tapón de parte cilíndrica -2-, cuya cara interior se adapta a presión o por rosca al cuello -3-, del frasco -1-. La cara inferior -4- de la tapa arqueada del tapón es de sección curvada hacia el centro y presenta un saliente central cilíndrico -5-, hueco o macizo cuyo contorno se adapta al del orificio pequeño del frasco.

Normalmente, el tapón se hace de material ligeramente elástico para la adaptabilidad del saliente -5- al orificio pequeño central del cuello del envase. Se ve el borde plano -6- del tapón a partir del cual se inicia la rosca ascendente, en el caso de que sea este el método de acoplamiento.

Se fabricará el tapón perfeccionado para frascos de perfumería y farmacia, con los materiales apropiados, pudiendo variar su forma, acabado y dimensiones, y cuantos detalles no alteren, cambien o modifiquen su esencialidad.

===== N O T A =====

40 Se reivindica como objeto de este Modelo de Utilidad:-
1º.- Un tapón perfeccionado para frascos de perfumería y farmacia, caracterizado porquéde la zona central de la cara interna del fondo, sobresale un vástago vertical, cuyo diámetro se adapta al del orificio central del envase, consiguiéndose el centrado
45 del tapón y el cierre estanco del envase. La parte cilíndrica in-

16 FEB

71766



terior del tapón se acopla al exterior del cuello del frasco.
2º.- Un tapón perfeccionado para frascos de perfumería y far-
macia.

Consta la presente memoria descriptiva de tres hojas foliadas
50 y escritas por una sola cara.

Barcelona, 16 de Febrerp de 1.959.

P. A.

M. LLORT

M. Llorca

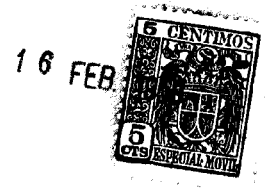

71766

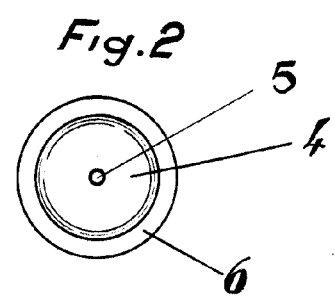
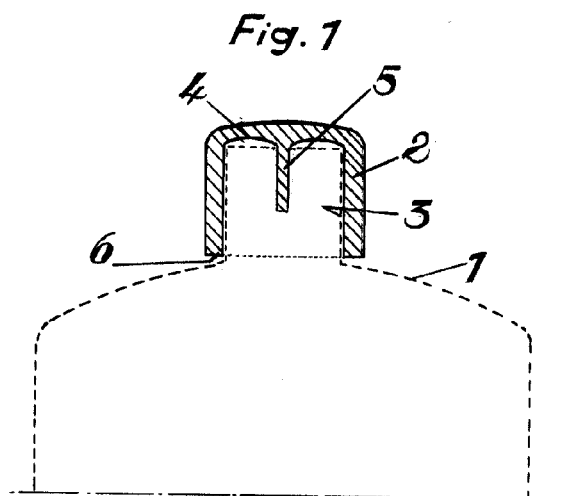

BARCELONA ¹⁶ DE ^{Febrero} DE 1959
P. A.
M. LLORT
P. P. *[Signature]*

Escala variable.