

71738

71738

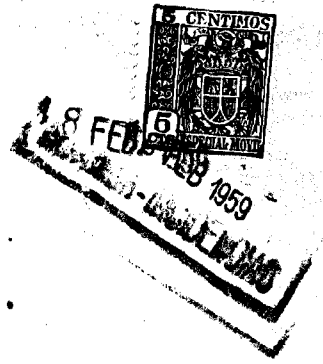

MEMORIA DESCRIPTIVA

DEL

MODELO DE UTILIDAD

que por veinte años, para España y sus Posesiones, se solicita a favor de DON FRANCISCO RODRIGUEZ MERINO, de nacionalidad española, residente en SEVILLA (ESPAÑA), Avda. Cruz Roja nº 52, por: "UN AMORTIGUADOR NEUMÁTICO PARA MOTOCICLETAS".

--o-o-o-o-o-o-o--

Este modelo de utilidad cuyo registro se solicita, se caracteriza por constituir un amortiguador neumático para motocicletas que presenta, entre otras muchas, la ventaja de su gran sencillez y economía, estando los elementos de que vá compuesto montados de tal manera que su funcionamiento es totalmente suave sin agarrotamiento ni esfuerzos bruscos.

Dicho amortiguador está formado por un casquillo cilíndrico (1) de forma alargada construido preferentemente de material



71738

10 ligero, llevando en su interior montado un muelle tensor helicoidal (2) que sostiene un conjunto formado por un eje (3) tambien cilin-
 drico, dotado por su parte superior de un pequeño cuerpo (4) de mayor
 diámetro, provisto de un rebaje cóncavo (5) para punto de apoyo, cuyo
 eje (3) lleva un taladro ciego roscado (6) para el montaje de un tor-
 15 nillo (7) fijador de un juego de arandelas (8) y (9) que a su vez
 aprisionan una zapatilla (10) de cuero, goma etc.

Como pieza guia del eje (3) lleva éste amortiguador, ros-
 cado sobre el casquillo (1), una pieza (11) tambien cilindrica con
 un rebaje sobre la parte superior para el acople de una arandela
 (12) de cuero, goma etc., llevando tambien ésta pieza (11) su peri-
 20 feria exterior (13) roscada para su montaje y fijación sobre la hor-
 quilla de la motocicleta.

Todo según se detalla en el dibujo adjunto que a titulo de
 ejemplo acompaña a la presente memoria descriptiva en el que se re-
 presenta una vista en alzado con una sección a 90°.

25 -REIVINDICACIONES-

Se reivindica como de la propia y nueva invención la propiedad y ex-
 plotación exclusiva de:

1.- Un amortiguador neumático para motocicletas, caracterizado por
 estar constituido por un casquillo cilindrico de forma alargada, en
 30 cuyo interior lleva montado un muelle tensor helicoidal.

2.- Un amortiguador neumático para motocicletas, según 1ª reivindica-
 ción, caracterizado por llevar un eje terminado por su parte superior
 en un pequeño cuerpo con un rebaje cóncavo, teniendo por su parte in-
 terior fijada mediante un tornillo, una zapatilla de cuero aprisio-
 35 nada entre un juego de arandelas metálicas.

3.- Un emortiguador neumático para motocicletas, según 1ª y 2ª reivin

8 FEB



71738

dicación, caracterizado por llevar montada una pieza guía fijada a rosca sobre el casquillo, con su periferia exterior también roscada para su montaje sobre la horquilla de la motocicleta.

4.- " UN AMORTIGUADOR NEUMÁTICO PARA MOTOCICLETAS "

Consta la presente memoria descriptiva de tres hojas numeradas y mecanografiadas en una sola cara a las que se acompañan un plano para su mejor comprensión.

MADRID, 18 FEBRERO DE 1.959.-

Rodrigo de la Torre



10

71738

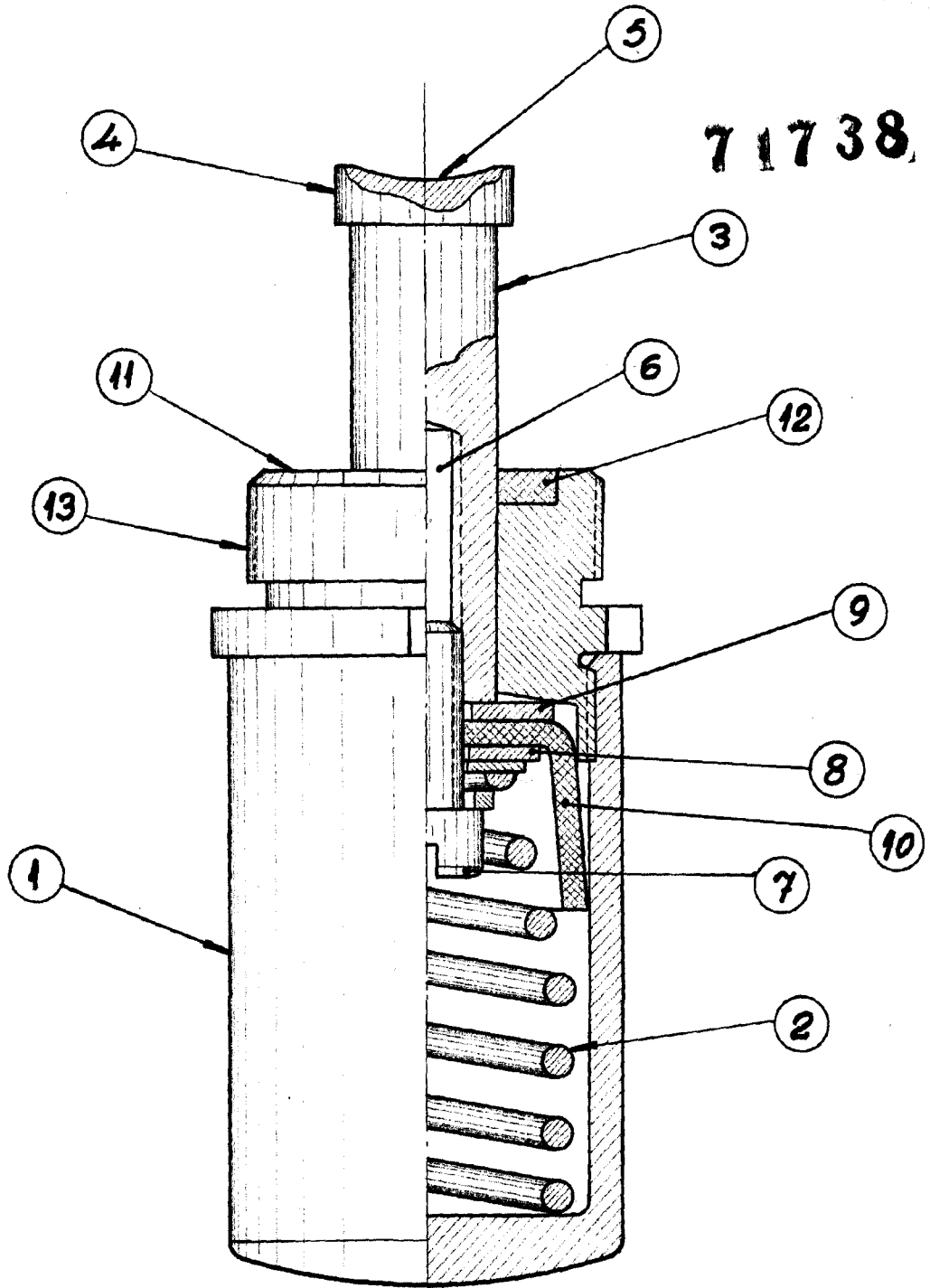

Antonio de la Torre
A. P. *[Signature]*

Escala: Variable.